

西尾の統計

2021年刊

西尾市

は　じ　め　に

2021年版西尾の統計を刊行いたします。

本書は、西尾市の人口・経済・福祉・教育など各分野にわたる基本的資料を総合的に収録し、市政及びその推移と現況を明らかにしたものです。

行政施策はもとより、各方面で広くご利用いただければ幸いと存じます。

資料の整備や内容改善につきまして、各位のご意見・ご教示をいただき、さらに充実したものにしたいと考えております。

おわりに、本書の刊行に当たり、貴重な資料を提供していただいた関係各位に対して深く感謝いたしますとともに、今後とも各種統計調査についてご指導ご協力をいただきますようお願いいたします。

令和4年3月

西尾市長 中 村 健

西 尾 市 章

市章 結び井桁

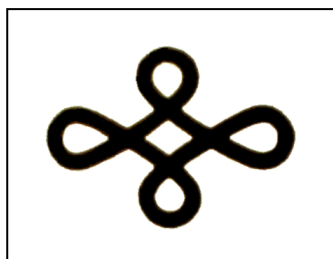

旧西尾町が明治22年に町制施行以来使用していたものを、昭和28年12月15日市制施行後も引き続き使用し、昭和40年に市章として定めたものです。この結び井桁は、旧西尾城主大給松平氏の道中目印として使用していたものと伝えられ、整然とした市街地と市民の団結を象徴しています。

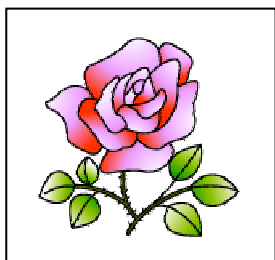

市の花 ばら

ばらは「平和と幸福」のシンボルとされています。市民一人ひとりに幸せな暮らしと都市の近代化の花を咲かせようとの願いを込めて、昭和38年11月市制10周年記念に市民から公募して選びました。



市の木 くすのき

みどり豊かな西尾市を次代に伝え、美しいまちづくりをめざし、昭和46年6月に市民から公募して選びました。











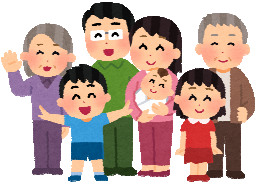





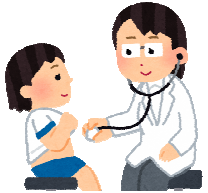

西 尾 市 民 の 愛 市 憲 章

わたしたち西尾市民は心をあわせ

- 1 豊かな町をつくりましょう
 - すこやかなからだと心をつくろう
 - よく働き、りっぱな仕事をもちたてよう
 - むだをはぶき、くらしにゆとりをつくろう
 - すすんで教養と文化を高めよう

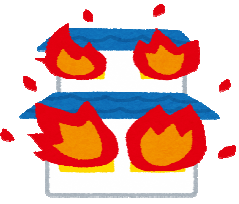
- 1 美しい町を作りましょう
 - うちのまわりを美しく、清けつにしよう
 - 公共の場を美しくたいせつにしよう
 - あたたかい家庭をつくろう
 - お互いに迷わくをかけず親切にしよう

- 1 明るい町をつくりましょう
 - 明るく正しい選挙をしよう
 - きまりと時間を守ろう
 - 交通道徳を高めよう
 - 祝祭日には国旗をかかげよう

<p>統計で見る 市民の暮らし</p>	<p>世帯人口 1世帯に2.6人</p>  <p>66,132世帯 171,173人 令和3年4月</p>	<p>結婚 1日に1.7組</p>  <p>631組 令和2年度</p>	<p>離婚 1日に0.7組</p>  <p>270組 令和2年度</p>
<p>出生 1日に3.4人</p>  <p>1,259人 令和2年</p>	<p>死亡 1日に4.4人</p>  <p>1,616人 令和2年</p>	<p>転入 1日に15.1人</p>  <p>5,518人 令和2年</p>	<p>転出 1日に16.6人</p>  <p>6,051人 令和2年</p>
<p>固定電話 1世帯に0.2台</p>  <p>12,049台 令和2年度</p>	<p>水道使用量 1人1日297リットル</p>  <p>1日に50,917m³ 18,585千m³ 令和2年度</p>	<p>保有自動車 1世帯に2.2台</p>  <p>145,325台 令和元年度</p>	<p>ゴミ排出量(資源物を除く) 1人1日681g</p>  <p>1日に116.6t 42,564t 令和2年度</p>
<p>医師(歯科医を含む) 市民611人に1人</p>  <p>280人 平成30年</p>	<p>刑法犯罪 1日に2.2件</p>  <p>811件 令和3年</p>	<p>交通事故 1日に1.4件</p>  <p>516件 令和3年</p>	<p>救急車 1日に17.2件</p>  <p>6,260件 令和2年</p>
<p>火災 7日に1件</p>  <p>51件 令和2年</p>	<p>公園面積 1人に5.0m²</p>  <p>85.70ha(供用面積) 令和3年4月</p>	<p>市職員 市民107人に1人</p>  <p>1,598人 令和3年4月</p>	<p>歳入決算(普通会計) 1人に46万9千円</p>  <p>803億0,720万円 令和2年度</p>

利用者の皆さんへ

1. 西尾市は平成 23 年 4 月 1 日に、旧一色町、旧吉良町、旧幡豆町と合併をしました。各統計表の数字のうち、平成 22 年度以前（平成 23 年 3 月 31 日以前）が、直近の統計数値でない限り、すべて旧西尾市を区域としたものです。
2. 「何年」とあるのは暦年（1 月から 12 月まで）
「何年度」は会計年度（4 月から 3 月まで）
3. 数字の単位未満は、四捨五入することを原則としました。従って、合計数値と内訳が一致しないことがあります。
4. 統計表中の符号の用法は、次のとおりです。
 - 「－」 ……該当数値なし
 - 「…」 ……不詳
 - 「0」 ……単位未満
 - 「△」 ……負数
 - 「X」 ……該当数値の発表をさし控えたもの

目 次

1	土地と気象		4	農業・漁業	
1-1	西尾市の位置	1	4-1	専業兼業別農家数	17
1-2	土地利用状況	1	4-2	経営耕地面積	17
1-3	気象の概況	3	4-3	経営耕地規模別農家数	17
			4-4	農用機械の所有台数（農業経営体）	17
			4-5	家畜・にわとり飼養農家数・頭羽数	18
2	人 口		4-6	農地転用実績（農地法4条・5条）	18
2-1	国勢調査人口	4	4-7	農作物作付面積及び収穫量	18
2-2	人口集中地区（D I D）別人口	4	4-8	花き（作付面積及び出荷量）	18
2-3	昼間及び夜間人口	4	4-9	自家漁業の専業別経営体数	19
2-4	世帯及び人口の状況	5	4-10	階層別経営体数	19
2-5	戸籍関係届出件数	5	4-11	漁業種別漁獲量	19
2-6	住民基本台帳登録人口異動	6			
2-7	合計特殊出生率	6	5	工 業	
2-8	高齢化率	6	5	産業分類別製造業の状況	21
2-9	外国人人口	6			
2-10	流動人口	7	6	商 業	
2-11	人口動態	7	6	商業の状況	23
2-12	行政区（公称町）別人口及び世帯数	9			
2-13	年齢別人口	11	7	金 融	
2-14	産業分類別就業者数	13	7-1	預金と貸出金の状況	25
2-15	労働力人口	13	7-2	小規模企業等振興資金、 西尾市中小企業経営安定資金	25
3	事 業 所		8	運 輸 ・ 通 信	
3-1	産業分類別事業所数	15	8-1	名鉄旅客利用状況	27
3-2	産業分類別・規模別事業所数	16	8-2	市内バスの概要	27
			8-3	市営渡船利用状況	28

8-4	軽自動車等の保有台数	29
8-5	種類別自動車登録台数	29
8-6	電話の加入状況	31
8-7	NHK放送受信契約状況	31
8-8	CATVの加入状況	31

9 電気・水道

9-1	電灯需要状況	33
9-2	下水道の普及状況	33
9-3-1	口径別の水道使用状況 (佐久島除く)	35
9-3-2	口径別の水道使用状況 (佐久島のみ)	35
9-4-1	水道の普及状況(佐久島除く)	35
9-4-2	水道の普及状況(佐久島のみ)	35

10 社会福祉

10-1	保育所の状況	37
10-2	児童クラブ登録児童数	38
10-3	各種手当支給状況	38
10-4	ファミリー・サポート・センター利用状況	39
10-5	地域子育て支援拠点施設利用状況	39
10-6	国民健康保険加入状況	39
10-7	国民健康保険給付状況	40
10-8	後期高齢者医療給付状況	41
10-9	国民年金支給状況	41
10-10	介護保険認定状況	42
10-11	介護保険給付状況	42
10-12	福祉医療費支給状況	43
10-13	扶助別生活保護の状況	44
10-14	療育手帳交付状況	45

10-15	身体障害者手帳交付台帳登載件数	45
10-16	精神障害者保健福祉手帳交付状況	45

11 土木・建築

11-1	市道の舗装状況	47
11-2	主要ため池の状況	47
11-3	建築確認件数	47
11-4	県営住宅	48
11-5	市営住宅	48
11-6	市街化区域用途別地域面積	49
11-7	都市公園の状況	49
11-8	公共下水道の状況	51
11-9	下水道処理場の状況 (矢作川浄化センター)	51
11-10	水洗便所改造資金あっせんの状況	51
11-11	農業集落排水の状況	52

12 保健・衛生

12-1	ごみ排出量の状況	53
12-2	ごみ排出量及び処理費の状況	54
12-3	資源収集(内訳)の状況	54
12-4	し尿処理の状況	54
12-5	犬の登録状況	54
12-6	原因別死亡者の状況	55
12-7	医療施設の状況	55
12-8	医療関係従事者数	56
12-9	各種予防接種実施者延人数	56
12-10	各種健診受診者数	57
12-11	母子保健事業	57

13	教 育	14-19	国・県・市指定文化財と 国登録有形文化財件数	79
13-1	小学校	59		
13-2	中学校	61		
13-3	高等学校	61		
13-4	専修学校・各種学校	61		
13-5	幼稚園	63		
13-6	中学校卒業者の卒業後の状況	63		
13-7	高等学校卒業者の卒業後の状況	63		
13-8	義務教育学校	65		
14	生活・文化	15	観光客年間利用者状況	81
14-1	図書館の状況	67		
14-2	蔵書状況	67		
14-3	社会体育施設利用状況	71		
14-4	学校体育施設スポーツ開放利用状況	73		
14-5	文化会館利用状況	74		
14-6	西尾勤労会館利用状況	74		
14-7	公民館・ふれあいセンター等利用状況	75		
14-8	歴史公園利用状況	75		
14-9	資料館利用状況	75		
14-10	岩瀬文庫利用状況	76		
14-11	塩田体験館利用状況	76		
14-12	旧糟谷邸内文化施設利用状況	76		
14-13	いきものふれあいの里利用状況	77		
14-14	佐久島弁天サロン利用状況	77		
14-15	市たばこ税の状況	77		
14-16	入湯税の状況	77		
14-17	酒類販売（消費）状況 （西尾税務署管内）	78		
14-18	市営等駐車場一覧表	78		
15	観 光	16-1	交通事故概要（西尾警察署管内）	82
16	治安・災害	16-2	窃盗犯主要手口別認知状況 （西尾警察署管内）	82
16-1	交通事故概要（西尾警察署管内）	82		
16-2	窃盗犯主要手口別認知状況 （西尾警察署管内）	82		
16-3	刑法犯罪の認知件数 （西尾警察署管内）	82		
16-4	小学校区別犯罪発生状況	83		
16-5	火災発生状況	84		
16-6	原因別火災発生状況	84		
16-7	時間帯別火災発生状況	84		
16-8	救急車出動状況	85		
17	労働・賃金	17-1	一般職業紹介状況	87
17-1	一般職業紹介状況	87		
17-2	雇用保険給付状況	88		
18	市 政	18-1	選挙有権者数 （選挙人名簿登録者数）	89
18-1	選挙有権者数 （選挙人名簿登録者数）	89		
18-2	選挙投票状況	89		
18-3	市職員数	90		
18-4	普通会計歳入歳出決算額	91		
18-5	市税税目別決算額（収入済額）	92		
18-6	普通会計性質別歳出内訳	92		
19	市民所得	19-1	産業別市内総生産	95
19-1	産業別市内総生産	95		
19-2	市民所得の分配	96		

- 19-3 家計所得(個人企業含む) …………… 97
- 19-4 所得水準等比較表 …………… 97

20 女性の社会参画

- 20-1 西尾市議会議員選挙立候補者・
当選者数(男女別)状況 …………… 98
- 20-2 地方自治法(180条の5)に基づく
委員会委員への女性の登用状況 …… 98
- 20-3 附属機関(法令・条例設置)委員への
女性の登用状況(広域設置の附属機関は除く) 98
- 20-4 地域の委員の女性比率とその状況 … 99
- 20-5 P T A連絡協議会会長の女性比率 … 99
-
- 付録1. 令和3年度行政組織機構図…………… 100
- 付録2. 愛知県下各市の現勢…………… 101

1 土地と気象

1-1 西尾市の位置

●市役所の位置

東 経		北 緯	
最東	137° 10' 19"	最北	34° 54' 50"
最西	136° 58' 34"	最南	34° 42' 49"
面 積			
161.22 km ² (うち佐久島1.73km ²)			

東 経
137° 03' 43"
北 緯
34° 51' 43"

緯度・経度：世界測地系

緯度・経度：世界測地系
面積：国土地理院調

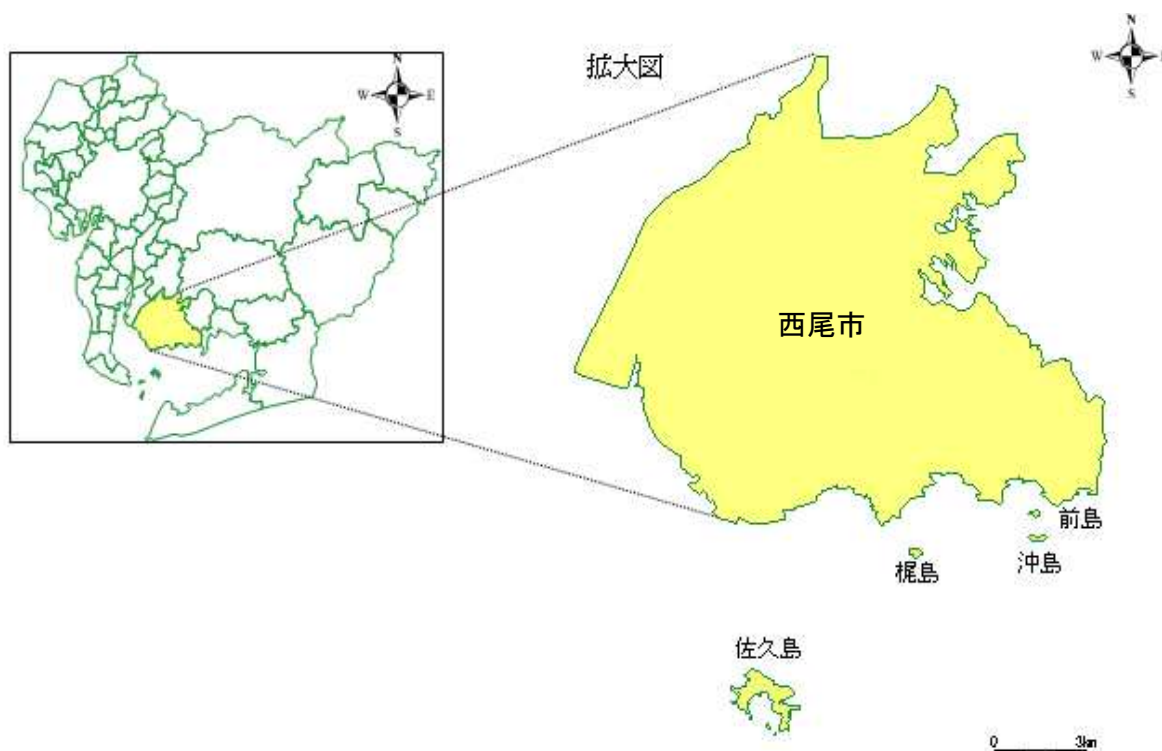

1-2 土地利用状況

(1) 土地利用

(各年1月1日現在 単位：k m²)

年	総面積	田	畑	宅地	山林・原野	雑種地	その他
平成29年	161.22	35.36	21.88	29.06	13.08	9.79	52.05
30年	161.22	35.21	21.78	29.21	13.07	10.02	51.93
31年	161.22	35.03	21.67	29.47	13.06	10.08	51.91
令和2年	161.22	34.75	21.57	29.66	13.07	10.25	51.92
3年	161.22	34.58	21.52	30.15	13.08	10.00	51.89

資料：税務課

(2) 民有地利用

(各年1月1日現在 単位：h a)

年	総数	田	畑	宅地	山林	原野	雑種地	その他
平成29年	10,652	3,510	2,163	2,828	1,173	11	764	203
30年	10,649	3,494	2,153	2,843	1,172	10	784	193
令和元年	10,649	3,476	2,142	2,869	1,171	10	792	189
2年	10,612	3,442	2,124	2,887	1,154	10	809	186
3年	10,607	3,420	2,118	2,936	1,156	10	783	184

資料：税務課

なるほど統計豆知識①！

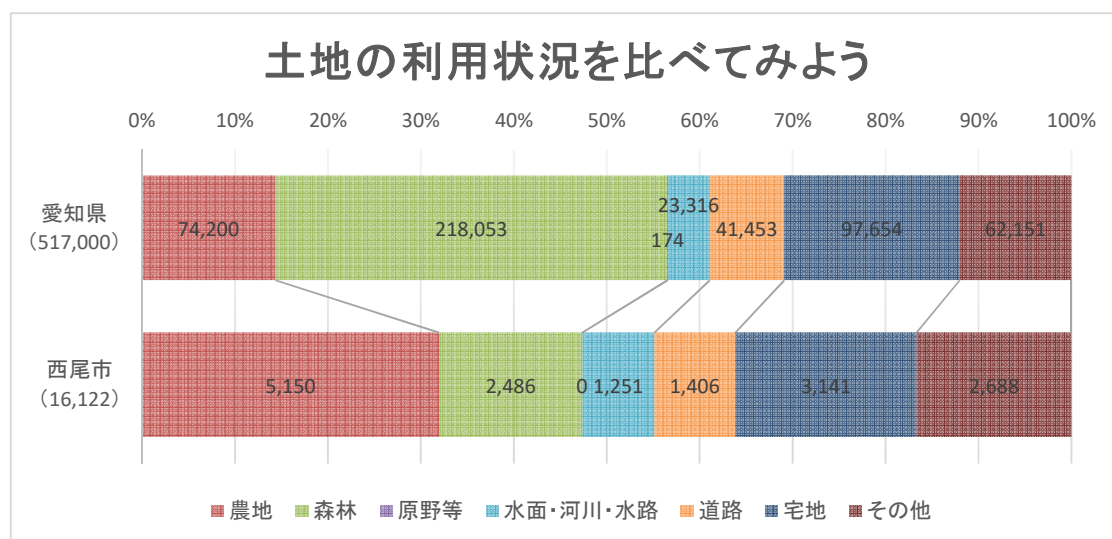

単位：全国（万ヘクタール）、愛知県・西尾市（ヘクタール）

	農地	森林	原野等	水面・河川・水路	道路	宅地	その他
全国 (3,780)	440	2,503	35	135	141	197	330
愛知県 (517,000)	74,200 (14%)	218,053 (42%)	174 (0%)	23,316 (5%)	41,453 (8%)	97,654 (19%)	62,151 (12%)
西尾市 (16,122)	5,150 (32%)	2,486 (15%)	0 (0%)	1,251 (8%)	1,406 (9%)	3,141 (19%)	2,688 (17%)

資料：国土交通省国土政策局「土地利用現況把握調査」、愛知県「土地に関する統計年報」

※単位未満四捨五入により、合計が一致しない場合があります。

1-3 気象の概況

●月別平均気温

(単位：摂氏度)

年	1月	2月	3月	4月	5月	6月	7月	8月	9月	10月	11月	12月
平成28年	6.1	6.9	10.5	15.9	20.2	22.7	26.9	28.6	25.3	20.1	13.0	8.5
29年	5.2	5.6	8.6	14.7	20.1	22.0	28.1	28.5	24.0	18.3	12.0	6.1
30年	4.3	4.9	11.2	16.4	19.5	23.1	28.7	29.2	23.9	19.0	14.1	8.5
令和元年	5.5	7.3	10.1	14.2	20.0	22.8	25.6	28.6	26.6	20.6	13.7	9.1
2年	7.8	7.4	10.7	13.4	20.4	24.3	25.5	29.9	25.4	18.2	14.3	7.7

資料：西尾市消防本部

●月別降水量

(単位：mm)

年	総量	1月	2月	3月	4月	5月	6月	7月	8月	9月	10月	11月	12月
平成28年	1,344.0	47.5	52.0	123.5	143.5	144.0	164.5	105.0	20.5	290.0	83.5	79.5	90.5
29年	1,426.0	39.0	35.0	88.0	111.5	69.5	130.0	45.5	130.0	90.5	602.5	50.5	34.0
30年	1,576.0	63.5	21.0	177.0	165.0	212.0	173.0	108.0	94.5	404.0	43.0	62.0	53.0
令和元年	1,549.5	18.0	51.5	67.0	104.5	165.5	146.0	276.0	142.0	84.0	411.5	30.0	53.5
2年	1,653.0	69.5	38.0	170.0	109.0	115.5	244.5	489.5	33.0	133.5	216.0	23.5	11.0

資料：西尾市消防本部

●グラフ：令和2年と過去10年間の平均値

降水量(棒グラフ)

気温(折れ線グラフ)

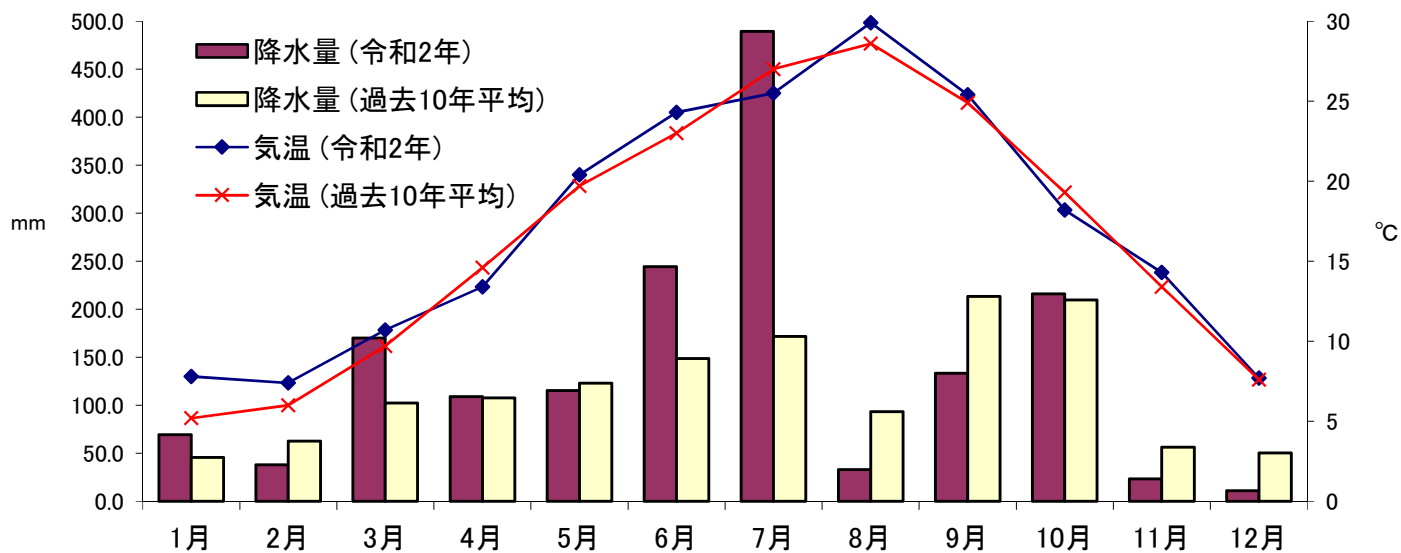

●過去10年間 (H23~R2) の平均値

(単位 平均気温：摂氏度 平均降水量：mm)

区分	1月	2月	3月	4月	5月	6月	7月	8月	9月	10月	11月	12月
平均気温	5.2	6.0	9.7	14.6	19.7	23.0	27.0	28.6	24.9	19.3	13.4	7.6
平均降水量	45.7	62.7	102.5	107.8	123.2	148.7	171.6	93.3	213.5	209.9	56.5	50.3

資料：西尾市消防本部

2 人 口

2-1 国勢調査人口

(各年10月1日現在 単位 世帯数：世帯 人口：人)

年	世帯数	人 口		
		総 数	男	女
平成12年	30,845	100,805	50,573	50,232
17年	34,543	104,321	52,584	51,737
22年	36,687	106,823	54,066	52,757
27年	58,951	167,990	84,669	83,321
令和2年	62,024	169,046	85,594	83,452

資料：国勢調査

2-2 人口集中地区（D I D）別人口

(各年10月1日現在 単位 人口、人口密度：人 面積：k m²)

年	人 口		面 積		人口密度(1km ² 当り)	
	旧西尾市	旧一色町	旧西尾市	旧一色町	旧西尾市	旧一色町
平成12年	57,491	8,473	12.8	1.8	4,488	4,842
17年	61,271	8,178	13.3	1.8	4,610	4,673
22年	66,696	8,296	14.1	1.9	4,747	4,484
27年	72,127	7,901	15.0	1.9	4,809	4,271
令和2年	76,749	9,069	15.77	2.13	4,866.8	4,257.7

資料：国勢調査

2-3 昼間及び夜間人口

(各年10月1日現在 単位：人)

区 分		平成7年	平成12年	平成17年	平成22年	平成27年
夜間人口(常住人口)		98,748	100,762	104,238	106,823	167,990
流出口	計	22,148	23,345	24,703	25,207	31,715
	通 勤	18,844	20,250	21,686	22,199	27,884
	通 学	3,304	3,095	3,017	3,008	3,831
流入人口	計	23,180	23,490	26,831	25,976	25,098
	通 勤	21,990	22,273	25,578	24,687	24,161
	通 学	1,190	1,217	1,253	1,289	937
昼間人口		99,780	100,907	106,366	107,592	161,373
昼間人口指数		101	100	102	101	96

資料：国勢調査

2-4 世帯及び人口の状況

(各年10月1日現在 世帯数：世帯 人口：人 増加率：%)

年	世帯数	一世帯当り人口	人口			対前年人口増加率	1k㎡当りの人口
			総数	男	女		
平成29年	61,422	2.76	169,352	85,668	83,684	0.4	1,050
30年	62,412	2.72	169,592	85,951	83,641	0.1	1,052
令和元年	63,751	2.67	169,984	86,370	83,614	0.2	1,054
2年	62,024	2.73	169,046	85,594	83,452	△ 0.6	1,049
3年	62,258	2.71	168,672	85,389	83,283	△ 0.2	1,046

(注) 令和元年以前は、平成27年国勢調査結果からの推計値である。

資料：あいちの人口、国勢調査

令和3年は、令和2年国勢調査結果からの推計値である。

2-5 戸籍関係届出件数

(単位：件)

区分	平成 28 年度	平成 29 年度	平成 30 年度	令和元年度	令和2年度
出生	1,487	1,380	1,350	1,294	1,200
認知	22	14	15	12	14
養子縁組	186	163	135	162	132
養子離縁	25	34	37	40	33
離縁の際の氏 (73条の2)	1	4	3	3	4
婚姻	796	736	736	774	631
離婚	266	267	299	237	270
離婚の際の氏 (77条の2)	97	103	110	92	107
親権後見	9	12	15	7	14
死亡	1,696	1,696	1,646	1,675	1,694
失踪	-	1	3	1	2
復氏	2	3	-	1	-
姻族関係終了	3	5	3	2	4
入籍	241	219	204	203	190
分籍	17	12	8	17	19
帰化	8	23	6	13	10
国籍取得	2	5	3	3	2
国籍喪失	1	-	1	-	-
氏名の変更	12	22	20	21	13
転籍	559	555	658	598	514
就籍	-	-	-	1	-
訂正・更生	8	11	8	5	4
追完	4	4	5	6	4
その他	2	1	1	-	-

(注) 西尾市での受理件数。

資料：市民課

2-6 住民基本台帳登録人口異動

(単位：人)

年	自然動態			社会動態			年間
	出生	死亡	自然増	転入	転出	社会増	増加人口
平成28年	1,456	1,630	△ 174	6,512	5,974	538	364
29年	1,412	1,687	△ 275	6,989	6,147	842	567
30年	1,367	1,666	△ 299	7,673	6,877	796	497
令和元年	1,263	1,694	△ 431	7,702	7,199	503	72
2年	1,259	1,616	△ 357	5,518	6,051	△ 533	△ 890

(注) 年間増加人口は、表の推計人口とは一致しない。

資料：市民課

2-7 合計特殊出生率

(各年10月1日現在 単位：人)

年	合計特殊出生率
平成27年	1.53
28年	1.56
29年	1.56
30年	1.53
令和元年	1.44

資料：健康課

2-8 高齢化率

(各年10月1日現在 単位：%)

年	高齢化率
29年	24.43
30年	24.78
令和元年	25.01
2年	25.39
3年	25.68

資料：長寿課

(注) 合計特殊出生率は、階層別で出生率を算出し、合計した数値。(外国人は除く)

(注) 高齢化率は、住民基本台帳65歳以上人口を総人口で除した数値。

2-9 外国人人口

(各年10月1日現在 単位 世帯数：世帯 人口：人)

年	世帯数	総数	男	女
29年	4,384	8,142	4,419	3,723
30年	4,944	9,119	5,054	4,065
令和元年	5,595	10,054	5,636	4,418
2年	5,313	9,770	5,412	4,358
3年	5,356	10,015	5,586	4,429

資料：市民課

(各年10月1日現在 単位：人)

年	ブラジル	フィリピン	ベトナム	中国	インドネシア	韓国	その他
29年	3,124	1,190	1,271	737	641	264	915
30年	3,517	1,305	1,732	713	605	253	994
令和元年	3,717	1,379	2,355	736	656	241	970
2年	3,429	1,371	2,529	673	648	232	888
3年	3,545	1,402	2,792	529	636	228	883

資料：市民課

2-10 流動人口

●流出人口（本市に常住し他市町村へ通勤通学する者）

（各年10月1日現在 単位：人）

市町村	平成7年	平成12年	平成17年	平成22年	平成27年
総 数	22,238 (18,844)	23,345 (20,250)	24,703 (21,686)	25,728 (22,741)	31,831 (28,121)
名古屋市	2,683 (1,760)	2,565 (1,858)	2,548 (1,736)	2,521 (1,690)	3,698 (2,425)
安城市	4,934 (4,619)	4,973 (4,644)	5,464 (5,186)	5,573 (5,353)	7,649 (7,264)
碧南市	2,792 (2,555)	3,091 (2,943)	3,323 (3,212)	3,532 (3,376)	4,907 (4,658)
岡崎市	2,658 (2,346)	2,989 (2,711)	3,117 (2,801)	3,127 (2,810)	4,299 (3,888)
刈谷市	1,660 (1,482)	1,669 (1,498)	1,723 (1,553)	1,776 (1,601)	2,359 (2,162)
一色町	1,266 (925)	1,238 (991)	1,263 (1,045)	1,355 (1,098)	-
吉良町	1,395 (1,205)	1,618 (1,343)	1,767 (1,517)	1,880 (1,631)	-
豊田市	719 (605)	719 (605)	842 (728)	792 (680)	1,045 (922)
知立市	364 (285)	408 (304)	355 (297)	327 (257)	403 (352)
高浜市	614 (589)	649 (600)	671 (652)	657 (651)	948 (939)
その他（他県を含む）	3,063 (2,448)	3,426 (2,753)	3,630 (2,959)	4,188 (3,594)	6,523 (5,511)
15才未満	90 -	90 -	113 -	138 -	141 -

（注）（ ）内は就業者数を示す。

資料：国勢調査

●流入人口（他市町村に常住し本市に通勤通学する者）

（各年10月1日現在 単位：人）

市町村	平成7年	平成12年	平成17年	平成22年	平成27年
総 数	23,200 (21,990)	23,490 (22,273)	26,831 (25,578)	25,960 (24,687)	25,083 (24,161)
岡崎市	5,567 (5,386)	5,331 (5,201)	6,389 (6,273)	5,971 (5,778)	6,953 (6,769)
安城市	3,168 (2,978)	3,268 (3,076)	3,623 (3,376)	3,630 (3,377)	4,213 (3,844)
一色町	2,567 (2,389)	2,663 (2,478)	2,820 (2,611)	2,859 (2,670)	-
吉良町	2,311 (2,092)	2,525 (2,290)	2,579 (2,336)	2,654 (2,409)	-
碧南市	2,307 (2,154)	2,596 (2,383)	2,931 (2,762)	2,789 (2,637)	3,590 (3,350)
幸田町	1,324 (1,313)	1,173 (1,163)	1,442 (1,436)	1,425 (1,418)	1,920 (1,914)
幡豆町	901 (783)	904 (767)	973 (829)	993 (847)	-
刈谷市	881 (879)	895 (888)	1,052 (1,050)	927 (922)	1,123 (1,114)
蒲郡市	896 (816)	700 (658)	969 (903)	985 (936)	2,042 (1,978)
名古屋市	351 (350)	387 (383)	480 (478)	482 (479)	686 (682)
その他（他県を含む）	2,907 (2,850)	3,048 (2,986)	3,573 (3,524)	3,245 (3,214)	4,556 (4,510)
15才未満	20 -	15 -	16 -	16 -	15 -

（注）（ ）内は就業者数を示す。

資料：国勢調査

2-11 人口動態

（単位：人）

年	出生児数	死亡者数	死産	婚姻	離婚
平成28年	1,498	1,645	21	780	294
29年	1,414	1,704	22	742	270
30年	1,385	1,688	18	776	293
令和元年	1,286	1,698	26	781	241
2年	1,256	1,613	20	655	258

（注）この表は、市民課で届を受理したものに限り、住民基本台帳登録人口異動とは一致しない。

資料：市民課

西尾市合併10周年の変化①！



西尾市の人口

平成23年	169,163 人
令和2年	172,114 人
増加率	1.74%

地区別増加率

地区名	平成23年（人）	令和2年（人）	増加率（%）
西尾地区	48,567	51,066	5.15
平坂地区	23,926	26,983	12.78
寺津地区	7,733	7,819	1.11
福地地区	9,510	9,467	△ 0.45
室場地区	4,121	3,948	△ 4.20
三和地区	8,413	8,422	0.11
米津地区	7,040	7,374	4.74
一色地区	24,390	23,176	△ 4.98
吉良地区	22,852	22,346	△ 2.21
幡豆地区	12,611	11,513	△ 8.71
計	169,163	172,114	1.74

資料：西尾の統計2011,西尾の統計2020

2-12 行政区(公称町) 別人口及び世帯数

町名	合計	男	女	世帯数	町名	合計	男	女	世帯数
西尾地区					八ツ面町	1,195	548	647	535
須田町	164	77	87	66	志籠谷町	361	194	167	148
本町	150	75	75	69	志貴野町	332	165	167	105
幸町	41	21	20	13	中原町	883	420	463	394
肴町	80	39	41	29	道光寺町	1,110	575	535	462
天王町	107	45	62	44	道光寺一丁目	94	45	49	38
中町	167	82	85	70	新渡場町	728	374	354	285
錦城町	281	133	148	126	新渡場一丁目	298	146	152	116
葵町	310	158	152	126	新渡場二丁目	218	120	98	94
塩町	64	27	37	24	伊藤町	665	333	332	266
満全町	60	28	32	24	伊藤一丁目	348	153	195	130
会生町	105	51	54	50	伊藤二丁目	200	94	106	79
順海町	67	32	35	22	伊藤三丁目	443	232	211	171
和泉町	76	41	35	34	伊藤四丁目	617	307	310	227
伊文町	205	101	104	88	伊藤五丁目	338	164	174	120
瓦町	130	62	68	50	戸ヶ崎町	291	134	157	101
矢場町	129	63	66	57	戸ヶ崎一丁目	199	99	100	91
大給町	335	147	188	138	戸ヶ崎二丁目	734	386	348	318
馬場町	192	86	106	98	戸ヶ崎三丁目	1,174	629	545	500
弥生町	117	63	54	48	戸ヶ崎四丁目	862	439	423	365
末広町	62	26	36	21	戸ヶ崎五丁目	706	350	356	275
鶴舞町	190	94	96	69	西尾地区計	50,536	25,609	24,927	20,982
天神町	202	108	94	83	平坂地区				
亀沢町	800	390	410	323	中畑町	2,655	1,360	1,295	1,060
千歳町	85	40	45	33	中畑一丁目	553	276	277	204
鶴ヶ崎町	78	41	37	32	中畑二丁目	248	119	129	89
新屋敷町	282	145	137	117	平坂町	4,537	2,348	2,189	1,849
菅原町	233	111	122	76	楠村町	3,010	1,546	1,464	1,171
宮町	566	279	287	219	西小瀬町	193	100	93	64
桜町	1,967	1,030	937	863	小栗町	121	58	63	36
緑町	1,064	511	553	432	奥田町	115	58	57	29
神下町	160	79	81	62	南奥田町	53	26	27	23
永楽町	521	238	283	193	富山町	629	313	316	206
花ノ木町	473	231	242	221	上矢田町	2,938	1,552	1,386	1,218
桜木町	585	295	290	250	下矢田町	1,430	739	691	518
城崎町	600	295	305	239	羽塚町	2,584	1,336	1,248	953
鶴城町	574	280	294	193	国森町	1,317	675	642	482
住吉町	232	111	121	122	新在家町	1,407	746	661	623
高島町	455	215	240	207	新在家一丁目	353	184	169	129
若松町	46	19	27	18	田貫町	1,036	531	505	418
北旭町	30	15	15	15	田貫一丁目	357	197	160	154
高砂町	32	14	18	16	田貫二丁目	272	150	122	117
南旭町	39	14	25	15	田貫三丁目	224	123	101	94
吾妻町	272	128	144	99	田貫四丁目	227	110	117	76
永吉町	396	195	201	187	平坂吉山一丁目	303	150	153	81
永吉一丁目	221	111	110	104	平坂吉山二丁目	315	157	158	97
永吉二丁目	256	134	122	111	富山一丁目	467	242	225	142
永吉三丁目	309	161	148	123	富山二丁目	516	273	243	188
永吉四丁目	356	191	165	131	羽塚西ノ山一丁目	149	73	76	44
山下町	1,717	867	850	692	羽塚西ノ山二丁目	117	58	59	35
上町	2,820	1,376	1,444	1,009	矢田一丁目	289	144	145	95
小間町	446	218	228	149	矢田二丁目	431	223	208	136
下町	1,924	1,040	884	843	平坂地区計	26,846	13,867	12,979	10,331
法光寺町	747	397	350	278	寺津地区				
住崎町	1,328	660	668	577	徳永町	811	432	379	344
住崎一丁目	400	204	196	178	寺津町	3,714	1,871	1,843	1,430
住崎二丁目	301	155	146	128	寺津一丁目	267	145	122	110
住崎三丁目	412	207	205	152	寺津二丁目	198	101	97	83
住崎四丁目	344	172	172	124	寺津三丁目	192	103	89	77
住崎五丁目	370	182	188	163	寺津四丁目	73	33	40	23
住崎六丁目	300	150	150	111	寺津五丁目	65	36	29	23
矢曾根町	814	365	449	332	巨海町	1,817	917	900	705
今川町	3,268	1,665	1,603	1,314	刈宿町	638	322	316	238
丁田町	1,669	882	787	738	中根町	57	24	33	24
寄近町	255	128	127	77	寺津地区計	7,832	3,984	3,848	3,057
徳次町	2,392	1,307	1,085	1,081	福地地区				
寄住町	1,968	1,031	937	894	小焼野町	397	185	212	115
熊味町	3,399	1,864	1,535	1,572	宅野島町	243	110	133	80

町名	合計	男	女	世帯	町名	合計	男	女	世帯
鵜ヶ池町	583	297	286	219	鳥羽町	1,960	936	1,024	788
鎌谷町	553	274	279	231	西幡豆町	3,927	1,977	1,950	1,460
十郎島町	214	109	105	76	東幡豆町	4,466	2,234	2,232	1,547
細池町	720	364	356	235	幡豆地区計	11,380	5,665	5,715	4,153
川口町	567	278	289	192					
深池町	266	132	134	93	地区名	合計	男	女	世帯
菱池町	503	242	261	174	西尾地区計	50,536	25,609	24,927	20,982
須脇町	199	100	99	68	平坂地区計	26,846	13,867	12,979	10,331
斉藤町	385	179	206	127	寺津地区計	7,832	3,984	3,848	3,057
熱池町	403	203	200	155	福地地区計	9,463	4,691	4,772	3,336
長縄町	169	76	93	66	室場地区計	3,898	1,957	1,941	1,441
上道目記町	539	281	258	179	三和地区計	8,444	4,421	4,023	3,349
下道目記町	272	145	127	82	米津地区計	7,383	4,001	3,382	3,175
針曾根町	372	195	177	131	一色地区計	23,112	11,503	11,609	8,209
行用町	456	240	216	153	吉良地区計	22,279	11,166	11,113	8,099
八ヶ尻町	186	100	86	67	幡豆地区計	11,380	5,665	5,715	4,153
市子町	830	397	433	303	合計	171,173	86,864	84,309	66,132
平口町	419	180	239	191					
笹曾根町	267	137	130	77	資料：市民課				
横手町	406	206	200	129	旧一色町大字				
天竹町	226	110	116	75	赤羽	1,711	820	891	579
野々宮町	288	151	137	118	味浜	2,531	1,231	1,300	922
福地地区計	9,463	4,691	4,772	3,336	生田	1,180	600	580	386
室場地区					池田	740	360	380	225
室町	941	466	475	348	一色	5,786	2,947	2,839	2,194
駒場町	799	415	384	314	大塚	879	452	427	298
花蔵寺町	352	163	189	112	開正	1,006	482	524	348
善明町	164	77	87	53	小藪	96	52	44	30
家武町	515	266	249	193	坂田新田	52	21	31	26
平原町	395	194	201	140	酒手島	778	387	391	243
つくしが丘一丁目	137	66	71	48	佐久島	218	95	123	118
つくしが丘五丁目	377	194	183	155	治明	1,666	850	816	609
つくしが丘六丁目	218	116	102	78	千間	686	345	341	211
室場地区計	3,898	1,957	1,941	1,441	惣五郎	81	39	42	25
三和地区					対米	1,555	771	784	578
高落町	234	117	117	81	中外沢	630	299	331	197
新村町	251	127	124	89	野田	438	231	207	145
東浅井町	313	156	157	127	藤江	156	81	75	55
西浅井町	929	485	444	348	細川	107	52	55	28
小島町	960	479	481	356	前野	744	372	372	285
米野町	254	131	123	75	松木島	1,860	912	948	631
江原町	984	493	491	334	養ヶ島	212	104	108	76
和気町	326	164	162	108	旧一色町計	23,112	11,503	11,609	8,209
大和田町	277	148	129	113	旧吉良町大字				
高河原町	376	189	187	130	饗庭	657	333	324	219
岡島町	323	170	153	103	大島	395	190	205	126
尾花町	178	87	91	68	岡山	500	256	244	174
下永良町	440	222	218	153	荻原	2,046	1,035	1,011	755
上永良町	492	248	244	161	乙川	861	434	427	277
貝吹町	344	155	189	110	小山田	426	209	217	147
下羽角町	759	479	280	528	上横須賀	3,869	1,910	1,959	1,497
上羽角町	244	126	118	81	木田	841	424	417	311
つくしが丘二丁目	225	117	108	88	小牧	259	133	126	80
つくしが丘三丁目	118	118	0	118	酒井	182	86	96	56
つくしが丘四丁目	417	210	207	178	下横須賀	882	450	432	316
三和地区計	8,444	4,421	4,023	3,349	白浜新田	92	47	45	38
米津地区					瀬戸	170	122	48	102
米津町	6,666	3,635	3,031	2,940	津平	868	446	422	275
南中根町	717	366	351	235	寺嶋	311	144	167	125
米津地区計	7,383	4,001	3,382	3,175	富田	1,097	540	557	360
一色地区					富好新田	1,311	667	644	522
一色町	23,112	11,503	11,609	8,209	友国	719	364	355	282
一色地区計	23,112	11,503	11,609	8,209	中野	394	198	196	132
吉良地区					八幡川田	87	40	47	30
吉良町	22,279	11,166	11,113	8,099	駁馬	560	287	273	174
吉良地区計	22,279	11,166	11,113	8,099	宮崎	532	243	289	266
幡豆地区					宮迫	450	227	223	148
寺部町	1,027	518	509	358	吉田	4,770	2,381	2,389	1,687
					旧吉良町計	22,279	11,166	11,113	8,099

2-13 年齢別人口

(令和3年4月1日現在 単位：人)

年齢	男	女	計	年齢	男	女	計	年齢	男	女	計
0	637	580	1,217	40	1,150	1,027	2,177	80	645	809	1,454
1	681	638	1,319	41	1,199	1,059	2,258	81	560	705	1,265
2	684	703	1,387	42	1,228	1,099	2,327	82	441	666	1,107
3	814	676	1,490	43	1,168	1,100	2,268	83	506	706	1,212
4	774	771	1,545	44	1,265	1,212	2,477	84	438	708	1,146
0～4	3,590	3,368	6,958	40～44	6,010	5,497	11,507	80～84	2,590	3,594	6,184
5	823	765	1,588	45	1,299	1,147	2,446	85	447	637	1,084
6	850	761	1,611	46	1,467	1,306	2,773	86	327	599	926
7	806	799	1,605	47	1,488	1,310	2,798	87	297	522	819
8	847	841	1,688	48	1,446	1,228	2,674	88	294	544	838
9	847	853	1,700	49	1,403	1,170	2,573	89	208	462	670
5～9	4,173	4,019	8,192	45～49	7,103	6,161	13,264	85～89	1,573	2,764	4,337
10	885	862	1,747	50	1,277	1,194	2,471	90	182	387	569
11	902	855	1,757	51	1,261	1,148	2,409	91	153	333	486
12	881	824	1,705	52	1,227	1,117	2,344	92	128	263	391
13	900	833	1,733	53	1,255	1,122	2,377	93	75	248	323
14	854	859	1,713	54	1,004	916	1,920	94	64	185	249
10～14	4,422	4,233	8,655	50～54	6,024	5,497	11,521	90～94	602	1,416	2,018
15	812	802	1,614	55	1,006	977	1,983	95	64	161	225
16	889	827	1,716	56	1,100	1,065	2,165	96	33	107	140
17	885	806	1,691	57	989	956	1,945	97	21	77	98
18	821	830	1,651	58	1,021	996	2,017	98	14	76	90
19	997	823	1,820	59	1,006	986	1,992	99	6	33	39
15～19	4,404	4,088	8,492	55～59	5,122	4,980	10,102	95～99	138	454	592
20	1,043	866	1,909	60	928	947	1,875	100	2	27	29
21	1,022	896	1,918	61	1,019	898	1,917	101	1	14	15
22	1,025	803	1,828	62	1,032	999	2,031	102	1	6	7
23	1,070	829	1,899	63	889	901	1,790	103	0	2	2
24	1,029	785	1,814	64	925	958	1,883	104	0	4	4
20～24	5,189	4,179	9,368	60～64	4,793	4,703	9,496	100～104	4	53	57
25	1,048	830	1,878	65	943	969	1,912	105	0	0	0
26	1,044	878	1,922	66	944	953	1,897	106	0	3	3
27	1,009	799	1,808	67	1,017	1,047	2,064	107	0	0	0
28	1,015	793	1,808	68	1,021	1,092	2,113	108	0	0	0
29	970	784	1,754	69	1,083	1,089	2,172	109	0	1	1
25～29	5,086	4,084	9,170	65～69	5,008	5,150	10,158	105～109	0	4	4
30	977	847	1,824	70	1,178	1,163	2,341	総計	86,864	84,309	171,173
31	1,105	911	2,016	71	1,228	1,227	2,455	年齢	男	女	計
32	1,081	876	1,957	72	1,240	1,342	2,582	0～14	12,185	11,620	23,805
33	1,156	935	2,091	73	1,233	1,330	2,563	15～64	54,924	48,719	103,643
34	1,090	905	1,995	74	1,050	1,058	2,108	65～99	19,751	23,913	43,664
30～34	5,409	4,474	9,883	70～74	5,929	6,120	12,049	100歳以上	4	57	61
35	1,140	956	2,096	75	735	743	1,478	0～19	16,589	15,708	32,297
36	1,147	1,038	2,185	76	834	900	1,734	20歳以上	70,275	68,601	138,876
37	1,192	1,028	2,220	77	835	952	1,787				
38	1,116	1,041	2,157	78	751	897	1,648				
39	1,189	993	2,182	79	756	923	1,679				
35～39	5,784	5,056	10,840	75～79	3,911	4,415	8,326				

資料：市民課

●年齢別人口（住民基本台帳人口）

（令和3年4月1日現在 単位：人）

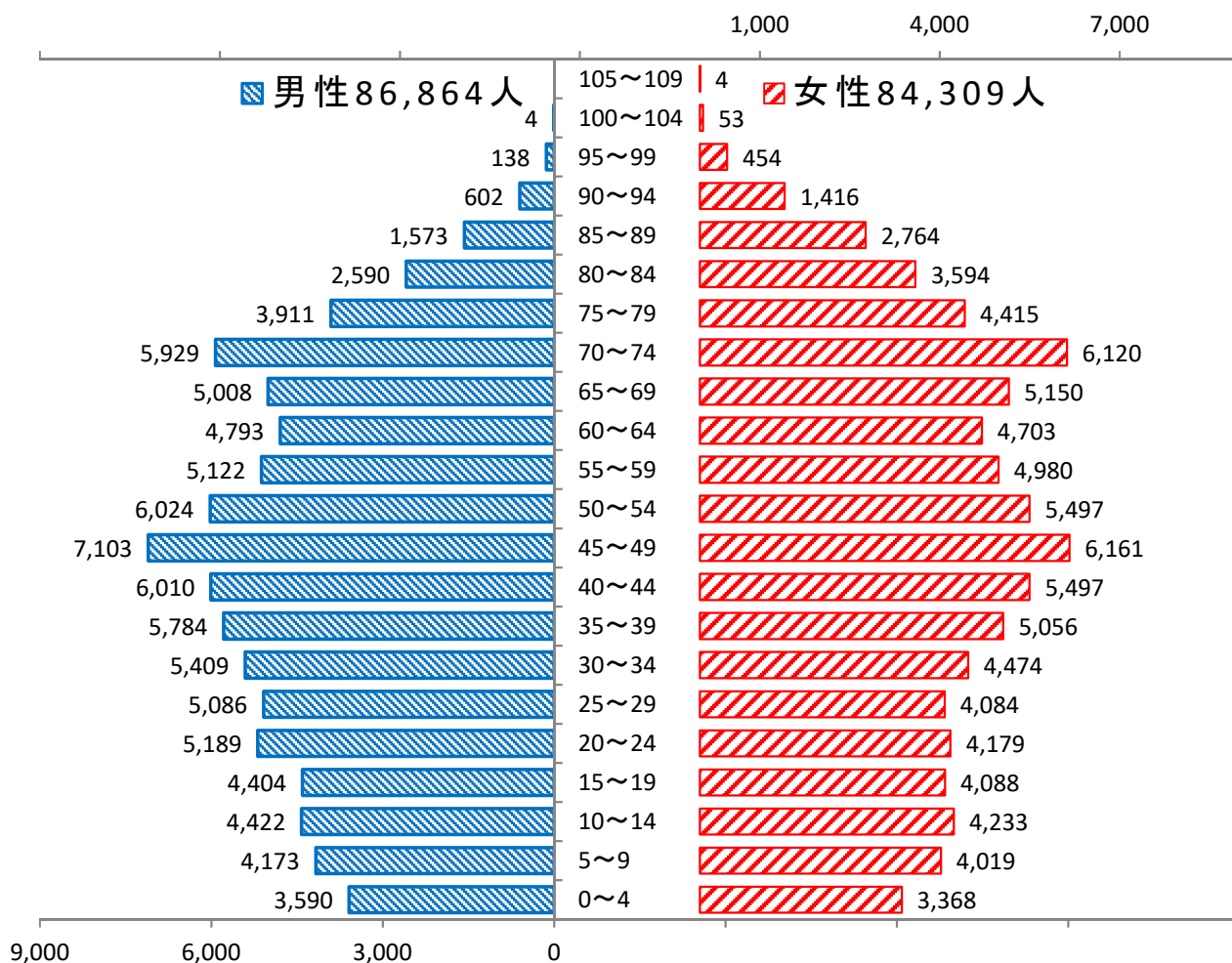

●地区別世帯

（各年4月1日現在 単位：世帯）

年	西尾地区	平坂地区	寺津地区	福地地区	室場地区	三和地区	米津地区	一色地区	吉良地区	幡豆地区
平成29年	20,093	9,731	2,885	3,131	1,360	3,220	2,988	7,749	7,519	3,994
30年	20,382	9,946	2,914	3,180	1,373	3,215	3,010	7,891	7,708	4,035
31年	20,866	10,230	2,952	3,245	1,376	3,300	3,089	7,982	7,873	4,133
令和2年	21,052	10,430	3,025	3,302	1,430	3,292	3,104	8,083	7,952	4,129
3年	20,982	10,331	3,057	3,336	1,441	3,349	3,175	8,209	8,099	4,153

●地区別人口

（各年4月1日現在 単位：人）

年	西尾地区	平坂地区	寺津地区	福地地区	室場地区	三和地区	米津地区	一色地区	吉良地区	幡豆地区
平成29年	50,520	26,161	7,790	9,363	3,944	8,513	7,419	23,526	22,437	11,873
30年	50,885	26,462	7,772	9,405	3,925	8,449	7,369	23,446	22,475	11,711
31年	51,259	26,760	7,764	9,431	3,916	8,496	7,409	23,275	22,481	11,633
令和2年	51,066	26,983	7,819	9,467	3,948	8,422	7,374	23,176	22,346	11,513
3年	50,536	26,846	7,832	9,463	3,898	8,444	7,383	23,112	22,279	11,380

2-14 産業分類別就業者数

産業分類	平成7年			平成12年			総数
	総数	男	女	総数	男	女	
総計	54,702	32,706	21,996	54,952	32,720	22,232	56,876
第一次産業計	3,621	1,715	1,906	3,225	1,526	1,699	2,864
農業	3,482	1,630	1,852	3,099	14,436	1,656	2,772
林業・狩猟業	-	-	-	1	1	-	1
漁業・水産業	139	85	54	125	82	43	91
第二次産業計	27,010	19,001	8,009	26,092	18,791	7,301	26,514
鉱業	29	21	8	14	13	1	13
建設業	4,657	3,760	897	4,556	3,677	879	4,226
製造業	22,324	15,220	7,104	21,522	15,101	6,421	22,275
第三次産業計	24,011	11,956	12,055	25,493	12,320	13,173	27,033
卸売・小売業	9,877	4,479	5,398	10,058	4,375	5,683	7,950
金融・保険・不動産業	1,346	592	754	1,345	609	736	1,214
運輸・通信業	1,930	1,594	336	1,982	1,610	372	2,067
電気・ガス・水道業	224	191	33	251	213	38	168
サービス業	9,488	4,233	5,255	10,567	4,560	6,007	14,484
公務	1,146	837	279	1,290	953	337	1,150
分類不詳	60	34	26	142	83	59	465

2-15 労働力人口

(各年10月1日現在 単位：人)

年	総数	労働力人口				非労働力人口	不詳
		総数	就業者		失業者		
			男	女			
平成7年	81,196	56,330	32,706	21,966	1,628	24,770	97
12年	83,874	56,647	32,720	22,232	1,695	26,970	258
17年	87,924	59,057	33,619	23,257	2,181	27,972	896
22年	90,327	59,079	33,417	22,719	2,943	30,462	786
27年	143,317	91,535	51,386	37,231	2,918	49,429	2,353

(注) 年齢は15才以上。

資料：国勢調査

(各年10月1日現在 単位：人)

平成 17 年		平成 22 年			平成 27 年		
男	女	総 数	男	女	総 数	男	女
33,619	23,257	56,136	33,417	22,719	88,617	51,386	37,231
1,396	1,468	2,097	1,079	1,018	5,060	2,780	2,280
1,332	1,440	2,012	1,017	995	3,708	1,864	1,844
1	-	-	-	-	1	1	-
63	28	85	62	23	1,351	915	436
19,308	7,206	25,575	19,217	6,358	38,973	28,954	10,019
9	4	11	8	3	32	26	6
3,410	816	3,741	2,985	756	5,986	4,762	1,224
15,889	6,386	21,823	16,224	5,599	32,955	24,166	8,789
12,642	14,391	26,772	12,016	14,756	42,627	18,463	24,164
3,446	4,504	7,607	3,260	4,347	11,683	4,837	6,846
568	646	1,441	688	753	2,096	1,001	1,095
1,714	353	2,280	1,827	453	3,395	2,765	630
149	19	174	141	33	226	187	39
5,969	8,515	14,040	5,297	8,743	23,623	8,543	15,080
796	354	1,230	803	427	1,604	1,130	474
273	192	1,692	1,105	587	1,957	1,189	768

資料：国勢調査

3 事業所

3-1 産業分類別事業所数

(平成18年は10月1日、平成21年・平成26年・平成28年は7月1日、平成23年は翌2月1日現在 単位：人)

産業分類	平成18年	平成21年	平成23年	平成26年	平成28年
総数	事業所数 5,075 従業者数 59,885	7,997 81,680	7,301 77,675	7,378 83,429	6,951 82,175
第一次産業計	11 61	48 397	44 343	55 388	50 326
農林水産業	11 61	23 184	44 343	55 388	50 326
第二次産業計	1,469 31,198	2,477 39,077	2,244 39,440	2,139 40,287	2,026 43,622
鉱業	- -	1 4	4 36	4 25	3 30
建設業	526 3,087	563 3,307	915 5,103	879 4,964	847 4,760
製造業	943 28,111	906 26,271	1,325 34,301	1,256 35,298	1,176 38,832
第三次産業計	3,595 28,626	5,472 42,386	5,013 37,892	5,184 42,754	4,875 38,227
電気・ガス・熱供給・水道業	4 129	5 90	4 84	9 252	7 151
情報通信業	12 60	19 85	18 74	16 63	12 45
運輸業	54 1,175	66 1,362	134 2,053	123 1,938	104 1,713
卸売・小売業	1,364 8,702	1,319 9,357	1,837 12,516	1,830 12,627	1,782 12,645
金融・保険業	66 963	72 1,112	118 1,544	98 1,285	93 1,181
不動産業	157 341	221 803	276 1,065	254 966	249 1,058
飲食店・宿泊業	501 3,571	493 3,954	- -	- -	- -
学術研究・専門・技術サービス業	- -	- -	230 1,420	223 1,516	221 1,451
宿泊業・飲食サービス業	- -	- -	670 5,801	668 5,602	657 5,615
医療・福祉	233 3,936	246 3,343	354 5,444	485 7,478	405 6,334
教育・学習支援業	242 1,934	406 1,320	273 1,012	318 2,883	254 984
複合サービス事業	37 494	34 341	35 357	52 708	58 824
生活関連サービス業・娯楽業	- -	- -	603 2,608	616 2,755	594 2,688
サービス業 (他に分類されないもの)	901 6,588	315 2,534	471 3,914	454 3,579	439 3,538
公務等	24 733	94 3,098	- -	38 1,102	- -

資料：平成21年まで事業所・企業統計調査、平成23年から経済センサス

3-2 産業分類別・規模別事業所数

(平成18年は10月1日、平成21年・平成26年・平成28年は7月1日、平成23年は翌2月1日現在 単位：人)

区 分	総 数	民 営							派遣・下請従業者のみ	国・公共企業体・地方公共団体
		総 数	0～4人	5～9人	※10～19人 (10～29人)	20～29人	30人以上			
平成18年	事業所数	5,075	4,964	3,099	926	506	191	240	2	111
	従業者数	59,885	56,791	6,653	6,088	6,775	4,544	32,731	-	3,094
21年	事業所数	5,161	5,067	3,066	993	531	204	255	18	94
	従業者数	59,935	56,837	6,770	6,491	7,062	4,898	31,616	-	3,098
23年	事業所数	7,301	7,301	4,460	1,423	796	254	346	22	-
	従業者数	77,675	77,675	9,729	9,324	10,790	6,013	41,819	-	-
26年	事業所数	7,378	7,175	4,299	1,414	837	253	356	16	203
	従業者数	83,429	78,865	9,525	9,227	11,345	5,917	42,851	-	4,564
28年	事業所数	6,951	6,951	4,096	1,351	838	245	388	33	-
	従業者数	82,175	82,175	8,878	8,834	11,395	5,737	47,331	-	-
第一次産業	事業所数	50	50	23	15	9	2	-	1	-
	従業者数	326	326	60	101	117	48	-	-	-
農林水産業	事業所数	50	50	23	15	9	2	-	1	-
	従業者数	326	326	60	101	117	48	-	-	-
第二次産業	事業所数	2,026	2,026	1,089	427	266	81	161	2	-
	従業者数	43,622	43,622	2,456	2,801	3,600	1,904	32,861	-	-
鉱業	事業所数	3	3	-	2	1	-	-	-	-
	従業者数	30	30	-	14	16	-	-	-	-
建設業	事業所数	847	847	549	174	95	15	14	-	-
	従業者数	4,760	4,760	1,187	1,107	1,292	335	839	-	-
製造業	事業所数	1,176	1,176	540	251	170	66	147	2	-
	従業者数	38,832	38,832	1,269	1,680	2,292	1,569	32,022	-	-
第三次産業	事業所数	4,875	4,875	2,984	909	563	162	227	30	-
	従業者数	38,227	38,227	6,362	5,932	7,678	3,785	14,470	-	-
電気・ガス・水道業	事業所数	7	7	1	2	1	2	1	-	-
	従業者数	151	151	3	18	15	50	65	-	-
情報通信業	事業所数	12	12	8	2	2	-	-	-	-
	従業者数	45	45	12	13	20	-	-	-	-
運輸業	事業所数	104	104	46	16	16	10	16	-	-
	従業者数	1,713	1,713	109	117	226	242	1,019	-	-
卸・小売業	事業所数	1,782	1,782	1,069	364	228	57	58	6	-
	従業者数	12,645	12,645	2,489	2,330	3,158	1,295	3,373	-	-
金融・保険業	事業所数	93	93	31	9	33	5	8	7	-
	従業者数	1,181	1,181	79	59	471	113	459	-	-
不動産業物品賃貸業	事業所数	249	249	198	27	13	4	5	2	-
	従業者数	1,058	1,058	373	161	197	89	238	-	-
学術研究・専門・技術サービス業	事業所数	221	221	152	52	10	3	4	-	-
	従業者数	1,451	1,451	329	339	132	68	583	-	-
宿泊業・飲食サービス業	事業所数	657	657	329	156	100	33	39	-	-
	従業者数	5,615	5,615	754	1,021	1,356	807	1,677	-	-
医療・福祉	事業所数	405	405	140	119	75	23	47	1	-
	従業者数	6,334	6,334	307	823	955	521	3,728	-	-
教育・学習支援業	事業所数	254	254	199	30	14	3	5	3	-
	従業者数	984	984	312	196	192	66	218	-	-
複合サービス事業	事業所数	58	58	14	21	19	1	3	-	-
	従業者数	824	824	50	132	230	24	388	-	-
生活関連サービス業・娯楽業	事業所数	594	594	490	50	23	10	18	3	-
	従業者数	2,688	2,688	937	316	310	239	886	-	-
サービス業(他に分類されないもの)	事業所数	439	439	307	61	29	11	23	8	-
	従業者数	3,538	3,538	608	407	416	271	1,836	-	-
公務等	事業所数	-	-	-	-	-	-	-	-	-
	従業者数	-	-	-	-	-	-	-	-	-

(注) 平成23年、平成28年は、民間事業所のみを調査。

資料：事業所・企業統計調査・経済センサス

4 農業・漁業

4-1 専業兼業別農家数

(各年2月1日現在 単位：戸)

年	総数	専業農家	自給的農家	兼業農家	
				第1種兼業 (農業が主)	第2種兼業 (農業が従)
平成12年	3,065	268	845	330	1,622
17年	2,720	280	1,158	259	1,023
22年	2,409	165	1,252	226	766
27年	3,950	443	2,363	253	891
令和2年	3,277	-	2,153	-	-

資料：農林業センサス

※令和2年より調査項目変更により専兼業農家数非集計。

4-2 経営耕地面積

(各年2月1日現在 単位：a)

年	経営耕地	田	畑	樹園地				
				計	果樹園	茶園	桑園	その他
平成12年	260,133	195,774	42,634	21,725	6,981	11,190	-	3,554
17年	213,784	159,621	37,807	16,356	-	-	-	-
22年	214,052	168,469	29,541	16,042	-	-	-	-
※27年	3,693	2,882	613	199	-	-	-	-
令和2年	3,446	2,806	456	184	-	-	-	-

※平成27年から耕地面積単位は、haへ変更。

資料：農林業センサス

(注)平成17年以降は、農業経営体(経営耕地面積30a以上または、総販売額50万円以上等の一定基準以上の農業を行うもの。)のみの数値。

4-3 経営耕地規模別農家数

(各年2月1日現在 単位：戸)

年	農家総数	30a未満	30a~49a	50a~99a	100a~149a	150a~199a	200a以上	例外規定
平成12年	3,065	845	544	1,058	367	111	96	44
17年	1,579	58	382	714	259	74	92	-
22年	1,179	56	278	509	187	69	80	-
27年	1,657	143	383	701	233	71	126	-
令和2年	1,200	152	336	446	114	42	110	-

資料：農林業センサス

(注)平成17年以降は、農業経営体(経営耕地面積30a以上または、総販売額50万円以上等の一定基準以上の農業を行うもの。)のみの数値。ただし平成12年は、例外規定として30a未満で50万円以上の販売農家を計上。

4-4 農用機械の所有台数(農業経営体)

(各年2月1日現在 単位：台)

年	耕うん機 トラクター	動力歩行式 動力防除機	動力田植機	バイン ダー	自脱型コン バイン
平成17年	1,219	939	554	-	221
22年	907	-	346	-	222
27年	1,360	-	412	-	311

※令和2年より調査項目なし

資料：農林業センサス

4-5 家畜・にわとり飼養農家数・頭羽数

(各年2月1日現在 単位 飼養戸数：戸 頭数：頭 羽数：千羽)

年	肉用牛		乳用牛		採卵鶏		豚	
	飼養戸数	頭数	飼養戸数	頭数	飼養戸数	羽数	飼養戸数	頭数
平成28年	14	870	25	1,655	24	430	23	33,764
29年	12	819	22	1,511	23	426	23	33,588
30年	10	542	19	1,438	17	397	22	33,380
31年	16	584	19	1,381	17	383	15	23,451
令和2年	16	544	17	1,369	17	380	15	24,045

資料：農水振興課

4-6 農地転用実績（農地法4条・5条）

(各年12月31日現在 単位 件数：件 面積：a)

年	総数		住宅		工場		その他	
	件数	面積	件数	面積	件数	面積	件数	面積
平成28年	554	3,739	328	1,202	10	507	216	2,030
29年	515	2,915	333	1,176	8	233	174	1,506
30年	542	3,859	339	1,155	13	533	190	2,171
令和元年	558	4,850	345	1,311	15	1,096	198	2,443
2年	497	3,360	287	929	10	997	200	1,434

資料：農水振興課

(注) 農地法4条は自己所有地の転用、5条は他人所有地の転用。

4-7 農作物作付面積及び収穫量

(単位 作付面積：ha 収穫量：t)

年	米		麦		大豆		きゅうり		なす		にんじん		たまねぎ	
	作付面積	収穫量	作付面積	収穫量	作付面積	収穫量	作付面積	収穫量	作付面積	収穫量	作付面積	収穫量	作付面積	収穫量
平成27年	1,920	9,850	1,330	5,390	1,300	1,610	18	4,060	2	206	48	2,460	39	1,870
28年	1,910	10,300	1,310	6,330	1,310	2,090	16	3,690	3	261	44	2,250	38	2,250
29年	1,900	10,000	1,290	6,850	1,320	1,850	16	3,470	2	219	41	1,460	34	1,960
30年	1,890	9,690	1,250	5,820	1,290	764	16	3,450	2	200	41	1,520	34	1,910
令和元年	1,890	9,690	1,280	7,650	1,320	1,700	16	3,500	2	200	44	1,830	40	1,980

資料：農林水産統計年報

4-8 花き（作付面積及び出荷量）

(単位 作付面積：ha 出荷量：千本)

年	きく		カーネーション		ばら		鉢もの	
	作付面積	出荷量	作付面積	出荷量	作付面積	出荷量	作付面積	出荷量
平成27年	21	6,881	21	25,037	8	6,952	24	5,553
28年	19	6,156	21	24,663	8	6,397	23	5,441
29年	19	6,213	22	23,676	8	6,001	29	5,545
30年	16	4,884	20	21,707	8	6,062	24	5,502
令和元年	16	5,866	20	20,972	8	6,210	24	5,342

資料：花き生産実績

4-9 自家漁業の専業別経営体数

(各年2月1日現在 単位：戸)

年度	総数	専業	自家漁業が主		自家漁業が従	
			自家漁業従事者は漁業のみ		自家漁業従事者は漁業のみ	
平成20年	685	211	317	222	157	123
25年	633	321	233	145	79	43
30年	453	253	97	23	103	31

資料：漁業センサス

4-10 階層別経営体数

(各年2月1日現在 単位：戸)

年度	総数	漁船非使用	無動力漁船	船外機付漁船	動力漁船使用					小型定置網	海面養殖
					1ト未満	1～3	3～5	5～10	10～		
平成20年	688	51	1	262	5	30	105	70	54	13	97
25年	634	34	-	311	2	20	127	55	46	9	30
30年	454	22	-	202	2	7	108	42	37	11	23

資料：漁業センサス

4-11 漁業種類別漁獲量

(単位：t)

年	総数	小型底引き網	刺網	小型定置網	はえ縄	はえ縄以外の釣	採貝・採藻	その他の漁業
平成26年	13,154	8,268	190	51	2	1	4,613	29
27年	11,958	8,032	138	46	2	2	3,687	50
28年	7,824	5,536	277	42	1	1	1,874	93
29年	4,238	3,632	X	17	1	1	309	146
30年	4,593	3,814	X	19	0	X	407	183

資料：海面漁業生産統計調査

なるほど統計豆知識②！

●都道府県別で愛知県が1番のものは何でしょう！

農 業・・・	うずらの卵（62.5%） キャベツ（20.3%） ふき（34.6%） いちじく（24.7%） しそ（72.7%）	ばら（14.7%） 菊（37.4%） 洋らん類-鉢-（13.8%） ぎんなん（50.0%） 観葉植物-鉢-（37.1%）
水産業・・・	あさり類（48.6%）	あゆ養殖（28.6%）
工 業・・・	製造品出荷額総額（14.9%）※43年連続全国1位 パチンコ、スロットマシン（43.1%） 普通乗用車（43.8%） カーエアコン（69.2%） 電動工具（72.6%）	工業用マシン（27.2%） ガス湯沸器（52.2%）
軽工業・・・	うわ薬かわら、塩焼かわら（78.4%） がい子、がい管（49.7%） そ毛洋服地（33.5%）	でんぱん（35.7%）
貿易(輸出)・・・	完成自動車（47.8%） ガラス類（32.6%）	自動車部品（48.2%） 陶磁器（56.1%）
貿易(輸入)・・・	完成自動車（55.6%） 輸送用容器（35.9%）	自動車部品（33.0%） 陶磁器（57.4%）

※ 出典「2022あいち県勢要覧」（ ）内全国比で表示。
農業（産出額）、水産業（漁獲量）、工業（出荷額）
貿易（輸出货量・輸入量）より割合を算出。

5 工業

5 産業分類別製造業の状況

産業分類	平成28年			平成29年			平成30年	
	事業所数	従業者数	出荷額等	事業所数	従業者数	出荷額等	事業所数	従業者数
総 数	625	36,874	145,592,650	574	36,532	150,883,621	582	38,982
09 食 料 品	57	1,017	2,064,624	57	1,151	2,325,479	56	1,146
10 飲 料 ・ 飼 料	18	306	880,907	17	311	1,180,005	17	319
11 織 維	72	926	1,805,052	61	921	1,730,414	61	946
12 木 材 ・ 木 製 品	4	48	73,455	4	48	26,236	4	45
13 家 具 ・ 装 備 品	6	48	46,272	5	45	68,184	4	39
14 パ ル プ ・ 紙	4	121	298,926	3	121	314,025	4	123
15 印 刷	14	243	439,984	13	253	459,771	12	255
16 化 学	-	-	-	-	-	-	-	-
17 石 油 ・ 石 炭	2	42	X	2	48	X	1	19
18 プ ラ ス チ ッ ク	72	1,655	3,347,563	71	1,878	3,548,908	75	2,178
19 ゴ ム 製 品	3	20	-	3	22	23,098	3	30
20 な め し 革 ・ 毛 皮 製 造 業	-	-	-	-	-	-	-	-
21 窯 業 ・ 土 石	21	401	1,017,185	22	463	928,632	23	499
22 鉄 鋼	36	1,318	3,944,285	35	1,349	3,947,582	36	1,261
23 非 鉄 金 属	12	683	3,016,199	13	625	2,632,639	13	694
24 金 属 製 品	54	1,130	3,709,694	48	1,012	3,434,466	50	1,078
25 は ん 用 機 械	21	292	385,139	15	191	310,961	14	201
26 生 産 用 機 械	100	1,719	3,444,708	87	1,726	9,190,147	91	1,875
27 業 務 用 機 械	3	84	X	2	75	X	2	74
29 電 気 機 械	8	913	1,859,010	7	675	1,477,398	7	707
31 輸 送 機 械	103	25,734	118,513,813	95	25,469	118,613,381	94	27,340
32 そ の 他	15	174	250,363	14	149	179,866	15	153

(各年6月1日現在 単位 従業者数：人 出荷額等：万円)

出荷額等	令和元年			令和2年			産業分類
	事業所数	従業者数	出荷額等	事業所数	従業者数	出荷額等	
170,754,452	582	40,950	182,486,921	571	40,500	174,608,236	総 数
2,367,678	56	1,130	2,395,743	53	1,112	2,411,644	09 食 料 品
1,166,054	16	306	1,225,486	16	325	1,536,996	10 飲 料 ・ 飼 料
1,726,617	61	967	1,846,264	56	900	1,579,924	11 織 維
26,497	4	44	39,105	4	42	29,543	12 木 材 ・ 木 製 品
65,876	4	40	57,435	4	39	54,774	13 家 具 ・ 装 備 品
333,934	4	123	361,212	4	117	350,669	14 パ ル プ ・ 紙
412,457	12	267	432,304	12	260	420,235	15 印 刷
-	1	6	X	1	7	X	16 化 学
X	1	19	X	1	11	X	17 石 油 ・ 石 炭
4,259,703	73	2,272	4,430,224	72	2,386	4,784,379	18 プ ラ ス チ ッ ク
24,699	2	34	X	1	9	X	19 ゴ ム 製 品
-	-	-	-	1	72	X	20 な め し 革 ・ 毛 皮 製 造 業
917,355	24	531	1,026,634	24	551	1,160,300	21 窯 業 ・ 土 石
3,771,286	34	1,286	4,059,780	35	1,207	4,083,530	22 鉄 鋼
2,888,511	12	643	2,959,202	12	688	2,513,780	23 非 鉄 金 属
3,925,774	48	1,101	3,997,434	51	1,200	4,271,592	24 金 属 製 品
344,221	19	334	615,327	20	360	890,181	25 は ん 用 機 械
9,392,821	93	1,974	10,508,813	91	1,991	10,925,202	26 生 産 用 機 械
X	2	80	X	2	11	X	27 業 務 用 機 械
1,632,343	8	756	1,759,072	6	700	1,673,190	29 電 気 機 械
137,155,621	93	28,890	146,377,255	91	28,373	137,415,132	31 輸 送 機 械
198,684	15	147	186,538	14	139	165,558	32 そ の 他

資料：工業統計調査（平成28年のみ経済センサス）

6 商 業

6 商業の状況

(平成16年・平成19年・平成28年)

産業分類 (平成19年まで)	平成16年			平成19年			平成24年	
	事業 所数	従業者数	年間商品販売 額	事業 所数	従業者数	年間商品販売 額	事業 所数	従業者数
総 数	1,370	8,344	188,436	1,259	8,250	187,458	1,464	9,191
卸 売 業	254	1,702	74,490	213	1,550	75,394	295	1,834
小 売 業	1,116	6,642	113,946	1,046	6,700	112,064	1,169	7,357
55 ※ 各種商品小売業	5	72	3,302	3	259	5,732	-	-
56 ※ 織物・衣服・身の 回り品小売業	204	853	13,289	189	839	12,268	171	695
57 ※ 飲食料品小売業	349	2,543	31,370	312	2,444	27,775	359	3,265
58 ※ 自動車・自転車 小 売 業	108	605	23,987	108	632	23,152	186	923
59 ※ 家具・じゅう器・家 庭用機械器具小売業	102	573	12,637	95	552	10,423	-	-
60 その他の小売業	348	1,996	29,361	339	1,974	32,716	431	2,365
61 無店舗小売業	-	-	-	-	-	-	22	109

※平成24年以降産業分類集計項目変更

自動車・自転車小売業・機械器具小売業等を機械器具小売業として集計

家具・じゅう器はその他小売業にて集計

は6月1日、平成24年は2月1日、平成26年は7月1日現在 単位 従業者数：人 年間商品販売額：百万円)

年間商品販売額	平成26年			平成28年			産業分類 (平成24年以降)
	事業所数	従業者数	年間商品販売額	事業所数	従業者数	年間商品販売額	
224,716	1,393	8,646	283,301	1,493	10,580	268,954	総数
102,552	290	2,007	148,255	295	1,795	110,703	卸売業
122,164	1,103	6,639	135,046	1,198	8,785	158,251	小売業
-	9	133	2,810	5	169	5,047	56 ※ 各種商品小売業
8,693	158	650	8,784	174	850	11,098	57 ※ 織物・衣服・身の回り品小売業
44,050	338	2,444	40,948	373	3,708	56,761	58 ※ 飲食料品小売業
25,720	176	1,064	30,727	192	1,058	33,703	59 ※ 機械器具小売業
-	-	-	-	-	-	-	
41,462	399	2,164	49,098	428	2,826	48,282	60 その他の小売業
2,239	23	184	2,678	26	174	3,360	61 無店舗小売業

資料：商業統計調査（平成24年、平成28年は経済センサス）

7 金融

7-1 預金と貸出金の状況

(各年度3月末現在 単位：百万円)

年 度	預 金			貸出金
	総 額	預 金 (当座預金を除く)	当座預金	
平成28年度	951,091	921,032	30,059	417,656
29年度	976,786	940,458	36,326	423,694
30年度	994,865	957,998	36,866	425,839
令和元年度	1,009,771	973,841	35,930	422,713
2年度	1,080,470	1,037,235	43,234	452,266

資料：名古屋銀行、愛知銀行、岡崎信用金庫、西尾信用金庫、碧海信用金庫、蒲郡信用金庫、三菱UFJ銀行、愛知県中央信用組合(29年度 三河信用組合と合併。)

※ 単位未満は四捨五入のため、総額と一致しない場合がある。

7-2 小規模企業等振興資金、西尾市中小企業経営安定資金

(単位 件数：件 金額：万円)

年 度	運転・設備資金	
	件 数	金 額
平成28年度	236	97,010
29年度	229	113,473
30年度	225	112,637
令和元年度	256	122,653
2年度	33	12,595

資料：商工振興課

なるほど統計豆知識 ③！

政府統計の総合窓口（e-Stat）をご存知ですか？

政府統計の総合窓口（e-Stat）では、最新の各種政府統計結果を調べることができます。

例えば 西尾市の町丁字別人口、佐久島の人口、西尾市内の農家数、製造業の事業者数などの最新の統計結果を調べることができます。

「e-Stat」と検索するか、下記アドレスからトップページに入ることができます。

<http://www.e-stat.go.jp/>

「政府統計の総合窓口（e-Stat）トップページ」



8 運輸・通信

8-1 名鉄旅客利用状況

年 度	総 数		米津駅		桜町前駅		西尾口駅		西尾駅		福地駅	
	乗車人員	(うち定期)	乗車人員	(うち定期)	乗車人員	(うち定期)	乗車人員	(うち定期)	乗車人員	(うち定期)	乗車人員	(うち定期)
平成28年度	4,156	(2,950)	341	(206)	593	(428)	101	(49)	1,851	(1,292)	237	(201)
29年度	4,242	(3,000)	351	(213)	623	(455)	109	(53)	1,873	(1,292)	233	(195)
30年度	4,338	(3,067)	365	(220)	657	(487)	114	(54)	1,917	(1,320)	235	(195)
令和元年度	4,283	(3,046)	358	(223)	656	(492)	111	(55)	1,887	(1,296)	240	(201)
2年度	3,305	(2,536)	274	(181)	551	(442)	81	(43)	1,415	(1,061)	185	(160)
4月	194	(152)	18	(13)	29	(22)	6	(4)	87	(70)	11	(9)
5月	261	(216)	21	(16)	47	(40)	7	(4)	107	(88)	15	(13)
6月	302	(239)	25	(17)	51	(43)	7	(4)	127	(98)	17	(15)
7月	299	(232)	25	(16)	50	(41)	8	(4)	128	(96)	16	(14)
8月	288	(224)	23	(16)	49	(40)	8	(4)	121	(92)	15	(13)
9月	293	(226)	24	(16)	49	(40)	7	(4)	125	(94)	17	(15)
10月	306	(234)	25	(16)	50	(41)	7	(3)	132	(98)	17	(15)
11月	301	(229)	24	(16)	50	(40)	7	(3)	129	(96)	17	(15)
12月	271	(200)	23	(14)	46	(36)	6	(3)	116	(84)	15	(13)
1月	274	(214)	23	(15)	46	(38)	6	(3)	116	(88)	16	(14)
2月	243	(184)	21	(13)	40	(32)	6	(3)	105	(77)	14	(12)
3月	272	(183)	23	(14)	44	(30)	7	(3)	121	(80)	14	(11)

(注) 単位未満は四捨五入のため合計と一致しない場合がある。

8-2 市内バスの概要

区 分		名鉄東部交通バス	ふれんどバス	六万石くるりんバス	いっちゃんバス
停留所数(か所)		93	21	163	34
運転本数(本)		105	50	69	7
利 用 者 数 (人)	平成28年度	526,668	279,270	115,557	-
	29年度	525,579	290,367	116,342	1,756
	30年度	472,502	303,966	116,826	2,857
	令和元年度	472,032	304,975	115,640	3,558
	2年度	375,276	242,809	161,684	2,724

資料：地域つながり課

(注) 利用者数について、名鉄東部交通バス、ふれんどバスは前年10月から9月までの数値。

(単位：千人)

上横須賀駅		吉良吉田駅		三河鳥羽駅		西幡豆駅		東幡豆駅		こどもの国駅		年 度
乗車人員	(うち定期)	乗車人員	(うち定期)	乗車人員	(うち定期)	乗車人員	(うち定期)	乗車人員	(うち定期)	乗車人員	(うち定期)	
227	(163)	524	(407)	57	(41)	117	(89)	80	(59)	29	(14)	平成28年度
236	(170)	542	(422)	59	(43)	115	(87)	74	(55)	28	(14)	29年度
237	(174)	540	(418)	62	(45)	112	(85)	73	(55)	27	(14)	30年度
235	(174)	523	(406)	66	(49)	109	(83)	69	(51)	28	(15)	令和元年度
188	(149)	399	(330)	50	(37)	84	(69)	59	(48)	21	(16)	2年度
11	(8)	20	(16)	3	(3)	5	(4)	4	(3)	1	(1)	4月(内訳)
15	(12)	32	(28)	4	(3)	7	(6)	5	(4)	2	(1)	5月
18	(14)	37	(32)	5	(3)	8	(6)	6	(5)	2	(2)	6月
17	(14)	37	(31)	4	(3)	8	(6)	5	(4)	2	(2)	7月
16	(13)	36	(30)	5	(3)	8	(6)	5	(4)	2	(1)	8月
16	(13)	36	(30)	4	(3)	8	(6)	5	(4)	2	(1)	9月
17	(14)	38	(32)	4	(3)	8	(6)	5	(4)	2	(1)	10月
17	(13)	37	(31)	4	(3)	8	(6)	5	(4)	2	(1)	11月
16	(12)	32	(26)	4	(3)	7	(5)	5	(4)	2	(1)	12月
16	(13)	34	(29)	4	(3)	7	(6)	5	(4)	2	(1)	1月
14	(11)	29	(24)	3	(3)	6	(5)	4	(3)	2	(1)	2月
16	(11)	31	(23)	4	(3)	7	(5)	4	(3)	2	(1)	3月

資料：名古屋鉄道株式会社

8-3 市営渡船利用状況

(単位：人)

年 度	利用客数	うち大人	うち小人
平成28年度	255,649	231,959	23,690
29年度	246,475	224,627	21,848
30年度	243,717	220,283	23,434
令和元年度	251,176	227,754	23,422
2年度	186,974	168,296	18,678

資料：佐久島振興課

8-4 軽自動車等の保有台数

年	総数	原動機付自転車				軽自動車	
		50cc以下	50cc超 90cc以下	90cc超	ミニカー	2輪	3輪
平成29年	70,297	5,685	423	939	140	1,685	2
30年	70,863	5,510	419	1,002	141	1,734	2
31年	71,593	5,402	420	1,071	125	1,787	2
令和2年	71,440	5,298	422	1,140	129	1,790	2
3年	71,765	5,237	429	1,188	132	1,872	2

8-5 種類別自動車登録台数

年 度	保有自動車数	登録自動車					
		総 数			普通貨物	小型貨物	被けん引車
		自家用	事業用				
平成27年度	141,621	81,809	80,158	1,651	4,203	6,273	127
28年度	142,329	82,298	80,579	1,719	4,230	6,222	125
29年度	143,579	82,858	81,135	1,723	4,222	6,159	126
30年度	144,988	83,481	81,692	1,789	4,242	6,141	133
令和元年度	145,325	83,889	81,949	1,940	4,334	6,124	133

※1 救急車、消防車、タンクローリーなど特殊用途に使用されるもの。

※2 ロードローラー、フォークリフトなど特殊の構造をしたもの。

※3 検査対象外車両を含まない。

(各年4月1日現在 単位：台)

		小型特殊自動車		2輪の小型 自動車
4輪以上		農耕作業用	その他	
乗用	貨物用			
40,235	16,025	1,803	699	2,661
41,038	15,868	1,788	696	2,665
41,816	15,718	1,784	716	2,752
41,876	15,527	1,776	728	2,752
41,934	15,596	1,777	783	2,815

資料：税務課

(各年度3月31日現在 単位：台)

普通乗合	小型乗合	普通乗用	小型乗用	特殊用途 ※1	大型特殊 ※2	小型二輪	軽自動車 ※3
56	178	32,650	36,550	1,345	427	2,673	57,139
55	172	33,524	36,213	1,333	424	2,693	57,338
52	176	34,755	35,626	1,319	423	2,714	58,007
52	174	35,670	35,341	1,305	423	2,800	58,707
56	173	36,513	34,825	1,305	426	2,808	58,628

資料：愛知県統計年鑑

8-6 電話の加入状況

(単位：回線)

年 度	加入電話総数	単独加入		住宅比率 (%)	公衆電話
		事務用	住宅用		
平成28年度	16,491	4,207	12,284	74.5	174
29年度	15,014	3,840	11,174	74.4	185
30年度	13,931	3,651	10,280	73.8	181
令和元年度	12,908	3,424	9,484	73.5	176
2年度	12,049	3,176	8,873	73.6	178

資料：西日本電信電話株式会社東海支店

8-7 NHK放送受信契約状況

(単位：件数)

区 分	契 約 総 数	内衛星契約数
平成27年度	51,168	22,367
28年度	52,731	24,026
29年度	53,768	25,164
30年度	54,349	26,600
令和元年度	55,061	28,303

資料：愛知県統計年鑑

8-8 CATVの加入状況

(各年度1月31日現在 単位 加入状況：件 利用率：%)

年 度	契約総数							
	多チャンネル利用		インターネット利用		ケーブルプラス電話利用		ネットワーク利用	
	A	利用率	B	利用率	C	利用率	A+B+C	利用率
平成28年度	26,607	44.1	20,674	34.2	18,819	31.2	29,697	49.2
29年度	27,394	44.5	22,145	35.9	20,319	33.0	30,560	49.6
30年度	27,620	44.0	22,917	36.5	21,556	34.4	30,891	49.3
令和元年度	27,236	42.7	23,611	37.0	22,500	35.3	31,137	48.8
2年度	27,849	43.5	24,506	38.2	23,173	36.2	31,886	49.8

資料：株式会社キャッチネットワーク

なるほど統計豆知識④！

愛知県民のこと

人口 7,521,192 人

うち男 3,759,386 人

うち女 3,761,806 人

世帯数 3,282,266 世帯

1世帯当たり 2.29 人

平均年齢 45.7 歳

平均寿命（R元）

男 81.65 年

女 87.25 年

100歳以上の人 3,337 人

うち男 476 人

うち女 2,861 人

出典：令和3年度 ポケット情報あいち

9 電気・水道

9-1 電灯需要状況

(単位 契約数：kW 使用量：MWh)

年 度	契約数	使用量
平成28年度	396,837	359,513
29年度	405,368	375,165
30年度	411,744	365,621
令和元年度	415,667	361,065
2年度	341,941	385,652

資料：中部電力パワーグリッド株式会社

- (注) 1 契約数は各年3月末の実績。
2 使用量は年間(4月～3月)の累計。

9-2 下水道の普及状況

(各年4月1日現在 面積：h a 人口：人 普及率：%)

年 度	処理区域面積	処理区域人口	普及率	水洗化人口
平成29年度	2,805.8	127,254	74.2	99,523
30年度	2,861.8	129,324	75.2	104,978
31年度	2,864.5	130,149	75.5	109,591
令和2年度	2,864.5	129,985	75.5	113,493
3年度	2,871.0	129,543	75.7	115,581

資料：下水道管理課

なるほど統計豆知識⑤！

愛知県の1日の動き ～消費の動き編～

販売電力量・・・・・・・・ 1億53百万kWh (平成27年度)

水道給水量・・・・・・・・ 236万³m (令和元年度)

ごみ排出量・・・・・・・・ 6,931トン (令和元年度)

ビール消費数量・・・・・・・・ 343kl (令和元年度)

新車登録台数・・・・・・・・ 688台 (令和2年)

出典：あいち県勢要覧2022 ※各項目の末尾()内は調べた年

9-3-1 口径別の水道使用状況（佐久島除く）

年 度	総 数	メーター口径			
		13mm	20 mm	25 mm	40 mm
平成28年度	18,338,509	4,369,848	10,228,293	871,282	877,463
29年度	18,354,108	4,348,922	10,304,152	878,039	893,759
30年度	18,346,401	4,298,161	10,351,114	875,109	924,557
令和元年度	18,326,911	4,237,896	10,438,117	874,472	922,177
2年度	18,555,956	4,296,984	10,868,943	817,265	863,426

9-3-2 口径別の水道使用状況（佐久島のみ）

年 度	総 数	メーター口径			
		13mm	20 mm	25 mm	40 mm
平成28年度	286	227	48	6	3
29年度	283	222	49	7	3
30年度	281	221	48	7	3
令和元年度	283	222	49	7	3
2年度	278	218	48	7	3

9-4-1 水道の普及状況（佐久島除く）

年 度	給水区域内人口	計画給水人口	給水人口	区域内普及率	計画普及率
平成28年度	171,307	170,000	171,040	99.8	99.9
29年度	171,672	174,400	171,405	99.8	99.8
30年度	172,199	174,400	171,932	99.8	99.8
令和元年度	171,891	174,400	171,624	99.8	99.8
2年度	170,955	174,400	170,688	99.8	99.8

9-4-2 水道の普及状況（佐久島のみ）

年 度	給水区域内人口	計画給水人口	給水人口	区域内普及率	計画普及率
平成28年度	244	300	244	100.0	100.0
29年度	229	300	229	100.0	100.0
30年度	225	300	225	100.0	100.0
令和元年度	222	300	222	100.0	100.0
2年度	218	300	218	100.0	100.0

(単位：m³)

				その他	共用栓集合住宅(受水槽)
50 mm	75 mm	100mm	150 mm		
690,307	586,329	73,016	228,144	5,920	407,907
726,228	611,847	51,707	125,708	7,318	406,428
739,445	605,666	44,501	92,367	10,755	404,726
737,619	562,342	40,160	95,101	11,384	407,643
691,841	471,073	36,928	76,130	19,467	413,899

資料：水道管理課

(単位：件)

					共用栓集合住宅(受水槽)
50 mm	75 mm	100 mm	150 mm	30 mm	
1	-	-	-	1	-
1	-	-	-	1	-
1	-	-	-	1	-
1	-	-	-	1	-
1	-	-	-	1	-

資料：南知多町水道課

(単位 人口：人 普及率：% 給水栓数：栓 配水量・有収水量：m³)

給水栓数	総配水量	総有収水量	1日最大配水量	1日平均配水量
63,260	19,545,457	18,338,509	63,394	53,549
64,083	19,422,880	18,354,108	60,928	53,213
64,946	19,277,304	18,346,401	60,599	52,815
65,513	19,252,093	18,326,911	58,426	52,601
66,167	19,361,648	18,555,956	59,202	53,046

資料：水道管理課

(単位 人口：人 普及率：% 給水栓数：栓 配水量・有収水量：m³)

給水栓数	総配水量	総有収水量	1日最大配水量	1日平均配水量
286	56,146	33,476	689	154
283	52,555	35,083	271	144
280	60,373	33,800	226	165
283	60,623	32,019	227	165
278	38,763	28,616	196	106

資料：南知多町水道課

10 社会福祉

10-1 保育所の状況

(令和3年4月1日現在 単位 園数：園 人数：人 面積：㎡)

保育園名	園数	定員	園児数	職員数			用地面積
				施設長	保育士	調理員・看護師等	
市立・私立 合計	36	5,121	4,426	36	404 (437)	38 (126)	162,691
市立保育園	24	3,267	2,643	24	210 (290)	10 (86)	105,672
八ツ面 保育園	1	230	197	1	15 (28)	1 (6)	6,081
花ノ木 保育園	1	260	226	1	15 (19)	1 (8)	5,141
寺津 保育園	1	201	186	1	12 (16)	1 (7)	6,978
米津 保育園	1	214	182	1	12 (20)	1 (8)	6,967
室場 保育園	1	124	113	1	9 (18)	1 (3)	7,581
福地南部 保育園	1	140	109	1	7 (9)	1 (3)	5,518
矢田 保育園	1	240	182	1	10 (14)	1 (5)	6,481
三和 保育園	1	179	152	1	10 (17)	1 (5)	7,287
巨海 保育園	1	78	69	1	8 (10)	1 (3)	2,599
一色 保育園	1	162	149	1	14 (18)	- (5)	2,962
一色西部 保育園	1	112	95	1	9 (11)	- (4)	4,199
一色南部 保育園	1	129	77	1	7 (12)	- (3)	3,515
一色東部 保育園	1	157	123	1	7 (12)	- (2)	3,427
一色中部 保育園	1	70	50	1	4 (4)	- (1)	2,825
佐久島 保育園	-	-	-	-	-	-	-
横須賀 保育園	1	229	198	1	15 (26)	1 (4)	4,414
吉田 保育園	1	60	45	1	4 (2)	- (1)	3,025
白浜 保育園	1	101	73	1	8 (11)	- (3)	5,876
離島 保育園	1	72	49	1	6 (4)	- (2)	2,579
津平 保育園	1	89	86	1	8 (8)	- (3)	3,137
荻原 保育園	1	105	72	1	6 (6)	- (2)	2,973
東幡豆 保育園	1	103	68	1	8 (6)	- (2)	2,803
幡豆 保育園	1	85	63	1	7 (9)	- (3)	3,599
見影 保育園	1	82	52	1	6 (6)	- (2)	2,137
鳥羽 保育園	1	45	27	1	3 (4)	- (1)	3,568
私立保育園	10	1,539	1,509	10	161 (128)	23 (35)	48,886
恵 保育園	1	210	177	1	13 (12)	3 (6)	4,190
熊味 保育園	1	180	208	1	20 (16)	2 (6)	1,872
くさの実 保育園	1	90	105	1	14 (18)	2 (4)	2,679
伊文 保育園	1	175	181	1	20 (7)	3 (6)	6,830
平坂 保育園	1	140	146	1	15 (8)	2 (4)	6,156
中野郷 保育園	1	90	90	1	13 (10)	2 (3)	6,354
なかばた 保育園	1	151	154	1	17 (9)	2 -	5,579
福地北部 保育園	1	130	126	1	11 (12)	2 -	5,622
矢田つぼみ 保育園	1	130	154	1	16 (24)	2 (4)	3,999
にしのまち 保育園	1	243	168	1	22 (12)	3 (2)	5,605
私立幼保連携型認定こども園	2	315	274	2	33 (19)	5 (5)	8,133
西尾中央幼稚園	1	210	181	1	20 (12)	3 (3)	2,893
miraiと〜ぶこども園	1	105	93	1	13 (7)	2 (2)	5,240

※ () は会計年度任用職員数。

資料：保育課

10-2 児童クラブ登録児童数

(各年5月1日現在 単位：人)

小学校区	クラブ名	平成28年度	平成29年度	平成30年度	令和元年度	令和2年度
総数 (26クラブ)		966	1,075	1,216	1,270	1,370
西尾	中央児童クラブ(中央児童館内)	11	10	-	-	-
西尾	西小児童クラブ(西尾小内)	63	72	95	97	108
花ノ木	花ノ木児童クラブ(花ノ木小内)	89	97	112	109	100
八ツ面	八ツ面児童クラブ(八ツ面小内)	67	78	90	90	89
鶴城	鶴城児童クラブ(鶴城小内)	85	95	106	107	120
西野町	くすの木児童クラブ(西野町小内)	37	27	21	26	29
米津	米津児童クラブ(米津小内)	68	60	70	82	93
中畑	中畑児童クラブ(中畑小南)	36	34	32	31	29
平坂	平坂児童クラブ(平坂小内)	58	66	77	86	87
矢田	あすなろ児童クラブ(矢田小内)	88	100	122	131	131
寺津	しおかぜ児童クラブ(寺津小内)	32	39	42	48	48
福地南部	福地南部児童クラブ(福地南部小内)	37	44	47	42	48
福地北部	ホクホク児童クラブ(福地北部小内)	18	25	35	33	39
室場	室場児童クラブ(室場小内)	17	25	21	18	23
三和	みつわ児童クラブ(三和小内)	28	41	52	54	71
一色中部	一色中部児童クラブ(一色中部小内)	21	28	38	45	53
一色東部	一色東部児童クラブ(一色東部小内)	17	14	25	30	29
一色西部	一色西部児童クラブ(一色西部小内)	27	36	36	33	35
一色南部	一色南部児童クラブ(一色南部小内)	9	9	6	6	13
横須賀	よこすか児童クラブ(横須賀小内)	42	52	53	63	62
津平	つひら児童クラブ(津平老人憩の家内)	8	13	8	11	26
荻原	おぎわら児童クラブ(荻原小内)	17	22	32	30	36
吉田	きらっこクラブ(吉良保健センター内)	32	20	16	21	21
白浜	しらはま児童クラブ(白浜小内)	13	14	16	15	18
幡豆	はずっ子クラブ(幡豆小内)	37	36	40	40	41
東幡豆	はずっ子クラブ東(東幡豆小内)	9	18	24	22	21

資料：子育て支援課

10-3 各種手当支給状況

(単位 児童数・受給者数：人 金額：千円)

年度	児童手当		児童扶養手当		遺児手当(市)		出産祝い金※	
	延支給対象児童数	金額	延支給対象児童数	金額	延支給対象児童数	金額	受給者数	金額
平成28年度	287,892	3,151,685	18,425	455,405	20,484	53,981	1,342	52,185
29年度	288,031	3,153,225	19,110	471,785	20,579	54,009	1,261	49,047
30年度	286,218	3,126,310	18,627	462,157	19,649	51,558	1,297	58,150
令和元年度	283,786	3,086,905	22,389	579,419	17,782	45,925	1,283	57,170
2年度	279,451	3,031,545	17,762	416,456	20,735	51,946	1,216	54,940

※ 平成29年度までは出産支援金

資料：子育て支援課

10-4 ファミリー・サポート・センター利用状況

(単位 会員：人 活動件数：件)

年 度	総 数	依頼会員	援助会員	両方会員	活動件数
平成28年度	927	687	117	123	1,856
29年度	966	736	117	113	1,961
30年度	1,029	804	121	104	2,093
令和元年度	1,062	837	128	97	1,572
2年度	1,063	843	124	96	1,226

資料：家庭児童支援課

10-5 地域子育て支援拠点施設利用状況

(単位：人)

年 度	総 数	公 立	民間委託	サブセンター
平成28年度	111,097	49,902	57,145	4,050
29年度	103,677	47,175	53,509	2,993
30年度	100,463	50,186	47,826	2,451
令和元年度	86,017	45,037	38,756	2,224
2年度	60,012	32,947	25,256	1,809

資料：家庭児童支援課

10-6 国民健康保険加入状況

(単位 加入世帯：世帯 被保険者：人 加入率：% 調定額：千円 1人当り平均：円)

年 度	加 入 世 帯		被 保 険 者		保 険 税	
	実数	加入率	実数	加入率	調定額	1人当り平均
平成28年度	23,478	38	42,472	25	4,519,839	106,419
29年度	22,972	36	40,685	24	4,272,036	105,003
30年度	22,140	35	38,573	22	4,052,880	105,070
令和元年度	21,468	33	36,931	21	3,912,615	105,944
2年度	21,322	32	36,189	21	3,857,213	106,585

※ 世帯数及び被保険者数は、年度平均の数。

資料：保険年金課

10-7 国民健康保険給付状況

(単位：件数：件 費用額・給付額：千円)

区分		平成28年度	平成29年度	平成30年度	令和元年度	令和2年度	
一般	療養給付費	件数	442,475	431,903	424,856	416,948	378,647
		費用額	12,308,574	12,013,076	11,687,054	11,726,276	11,111,606
		給付額	8,928,895	8,728,054	8,505,726	8,553,695	8,117,996
	療養費	件数	20,877	19,676	18,639	17,257	15,251
		費用額	163,430	158,667	149,123	135,937	123,878
		給付額	118,318	116,547	108,456	98,932	89,670
	高額療養費 高額介護 合算療養費	件数	17,002	17,306	17,696	18,004	17,972
		給付額	1,096,243	1,018,473	1,005,468	1,041,332	1,017,452
	退職者	療養給付費	件数	11,370	6,684	2,731	334
費用額			356,120	223,018	81,448	6,130	7
給付額			248,802	155,822	57,389	4,281	5
療養費		件数	555	292	102	14	-
		費用額	4,214	2,175	649	89	-
		給付額	2,688	1,523	450	62	-
高額療養費 高額介護 合算療養費		件数	415	271	132	3	1
		給付額	42,080	25,187	13,816	292	66
その他の 保険給付		移送費	件数	-	1	-	-
	給付額		-	27	-	-	-
	出産育児 一時金	件数	184	178	134	128	121
		給付額	78,314	74,178	55,775	53,554	50,929
	葬祭費	件数	207	216	182	194	198
		給付額	10,350	10,800	9,100	9,700	9,900
	結核医療 付加金	件数	43	50	58	36	28
		給付額	21	19	19	23	19
合計	件数	493,128	476,576	464,531	452,918	412,218	
	給付額	10,525,711	10,130,603	9,756,199	9,761,871	9,286,037	
被保険者1人当りの給付額		248	249	253	264	257	

資料：保険年金課

10-8 後期高齢者医療給付状況

(単位：人数：人 件数：件 金額：千円)

区 分	平成28年	平成29年	平成30年	令和元年	令和2年	
1人あたり医療費	831	829	834	847	814	
平均被保険者数	20,152	20,713	21,267	21,866	22,257	
療養給付費	件数	578,211	595,143	610,449	631,392	603,612
	金額	14,520,238	14,886,110	15,322,546	16,016,551	15,707,486
療養費	件数	14,545	14,841	14,202	13,682	12,363
	金額	175,433	170,522	165,474	159,433	148,287
高額療養費	件数	34,182	32,633	30,171	29,676	29,991
	金額	623,617	618,796	607,878	650,325	654,611
高額介護合算	件数	504	1,096	477	1,061	1,033
	金額	6,769	10,269	5,125	13,120	12,826
葬祭費	件数	1,295	1,299	1,316	1,288	1,282
	金額	64,750	64,950	65,800	64,400	64,100

資料：保険年金課

10-9 国民年金支給状況

(単位 受給者数：人 支給額：千円)

区 分	平成28年度	平成29年度	平成30年度	令和元年度	令和2年度	
総 数	受給者数	42,045	42,994	43,643	44,127	44,572
	支給額	29,213,394	29,932,299	30,536,909	31,019,446	31,534,583
老齢基礎年金	受給者数	38,687	39,809	40,599	41,157	41,707
	支給額	26,979,041	27,741,800	28,362,242	28,841,038	29,374,696
老齢・5年・ 通算老齢年金	受給者数	1,363	1,109	909	748	599
	支給額	520,023	422,685	345,160	285,965	227,804
障害基礎年金	受給者数	1,782	1,851	1,929	2,007	2,059
	支給額	1,535,546	1,593,352	1,654,915	1,722,758	1,766,509
障害年金	受給者数	55	50	50	41	38
	支給額	46,221	41,693	41,693	34,129	31,463
遺族基礎年金	受給者数	111	114	114	111	114
	支給額	116,846	116,015	118,290	115,991	117,452
寡婦年金	受給者数	27	20	23	27	23
	支給額	12,871	9,535	11,463	13,475	11,577
特別障害給付金	受給者数	2	3	3	2	2
	支給額	976	1,450	1,221	1,001	1,007
死亡一時金	受給者数	18	38	16	34	30
	支給額	1,870	5,769	1,925	5,089	4,075

資料：保険年金課

10-10 介護保険認定状況

(各年9月末現在 単位：人)

区 分		平成28年	平成29年	平成30年	令和元年	令和2年
総 数		6,078	6,179	6,320	6,408	6,495
要介護（要支援） 認定者数	要支援1	756	787	802	852	951
	要支援2	663	665	748	733	767
	要介護1	1,368	1,450	1,420	1,429	1,455
	要介護2	1,170	1,191	1,216	1,226	1,194
	要介護3	776	772	832	884	847
	要介護4	843	820	811	813	790
	要介護5	502	494	491	471	491

資料：長寿課

10-11 介護保険給付状況

(単位 件数：件 支給額：円)

区 分		平成28年	平成29年	平成30年	令和元年	令和2年	
居宅サービス費	件 数	84,393	85,542	83,704	87,363	88,889	
	支給額	3,592,816,063	3,588,843,786	3,516,038,870	3,617,163,035	3,734,041,550	
地域密着型サービス費	件 数	9,523	10,632	11,293	11,229	10,592	
	支給額	1,244,470,391	1,411,463,523	1,512,796,514	1,551,244,828	1,588,778,037	
施設サービス費	介護老人福祉施設	件 数	6,579	6,587	6,616	6,666	6,744
		支給額	1,661,402,797	1,693,919,156	1,735,784,033	1,782,074,576	1,838,238,963
	介護老人保健施設	件 数	6,143	6,019	6,250	6,110	6,195
		支給額	1,615,215,548	1,607,606,084	1,687,760,636	1,716,911,646	1,752,612,512
	介護療養型医療施設	件 数	1,283	1,280	1,100	130	64
		支給額	429,744,412	445,581,825	388,484,365	40,865,430	17,083,122
介護医療院	件数	-	-	174	1,128	1,206	
	支給額	-	-	61,559,725	429,608,093	436,878,438	
福祉用具購入費	件 数	636	631	551	641	661	
	支給額	17,355,076	17,829,693	15,224,521	17,036,329	17,429,927	
住宅改修費	件 数	588	614	497	535	521	
	支給額	52,800,417	55,797,090	41,376,651	44,979,271	42,819,478	
居宅サービス計画費	件 数	42,643	42,761	41,953	43,207	43,553	
	支給額	506,441,505	530,094,709	537,274,745	548,996,402	545,352,334	
高額介護サービス費	件 数	14,601	14,661	14,353	14,195	17,421	
	支給額	170,384,990	172,408,084	192,851,189	205,409,254	258,457,420	
高額医療合算介護サービス費	件 数	580	888	410	873	877	
	支給額	17,024,826	24,894,619	11,545,254	25,690,739	25,195,639	
特定入所者介護サービス費	件 数	7,905	7,642	7,682	7,742	7,738	
	支給額	317,677,872	299,305,509	301,486,472	303,291,259	307,632,428	
合 計	件 数	174,874	177,257	174,583	179,819	184,461	
	支給額	9,625,333,897	9,847,744,078	10,002,182,975	10,283,270,862	10,564,519,848	

資料：長寿課

10-12 福祉医療費支給状況

●障害者医療費

(単位 人数：人 受診件数：件 支給額：千円 当支給額：円)

年 度	対象者数	受診件数	支給額	1件当支給額	1人当支給額	1人当受診件数
平成28年度	1,758	40,691	311,911	7,665	177,424	23.15
29年度	1,764	40,946	303,118	7,403	171,836	23.21
30年度	1,756	40,918	295,502	7,222	168,281	23.30
令和元年度	1,757	41,025	293,102	7,144	166,820	23.35
2年度	1,797	38,833	285,449	7,351	158,848	21.61

(注) 対象者数は月平均。

資料：保険年金課

●精神障害者医療費

(単位 人数：人 受診件数：件 支給額：千円 当支給額：円)

年 度	対象者数	受診件数	支給額	1件当支給額	1人当支給額	1人当受診件数
平成28年度	2,060	44,560	155,186	3,483	75,333	21.63
29年度	2,176	47,091	159,441	3,386	73,273	21.64
30年度	2,347	50,207	159,872	3,184	68,117	21.39
令和元年度	2,389	52,469	170,640	3,252	71,427	21.96
2年度	2,391	53,627	166,548	3,106	69,656	22.43

(注) 対象者数は月平均。

資料：保険年金課

●子ども医療費

(単位 人数：人 受診件数：件 支給額：千円 当支給額：円)

年 度	対象者数	受診件数	支給額	1件当支給額	1人当支給額	1人当受診件数
平成28年度	24,167	388,397	897,033	2,310	37,118	16.07
29年度	24,112	380,614	871,662	2,290	36,151	15.79
30年度	24,066	382,333	869,009	2,273	36,109	15.89
令和元年度	23,826	372,288	848,756	2,280	35,623	15.63
2年度	23,453	289,218	696,757	2,409	29,709	12.33

(注) 対象者数は月平均。

資料：保険年金課

●母子家庭等医療費

(単位 人数：人 受診件数：件 支給額：千円 当支給額：円)

年 度	対象者数	受診件数	支給額	1件当支給額	1人当支給額	1人当受診件数
平成28年度	2,644	37,431	110,445	2,951	41,772	14.16
29年度	2,662	37,308	109,878	2,945	41,277	14.02
30年度	2,585	36,914	104,077	2,819	40,262	14.28
令和元年度	2,556	36,583	108,639	2,970	42,503	14.31
2年度	2,507	31,195	98,903	3,170	39,451	12.44

(注) 対象者数は月平均。

資料：保険年金課

●後期高齢者福祉医療費

(単位 人数：人 受診件数：件 支給額：千円 当支給額：円)

年 度	対象者数	受診件数	支給額	1件当支給額	1人当支給額	1人当受診件数
平成28年度	3,153	98,871	308,617	3,121	97,881	31.36
29年度	3,137	98,507	313,153	3,179	99,826	31.40
30年度	3,157	98,501	326,543	3,315	103,435	31.20
令和元年度	3,170	99,596	334,186	3,355	105,422	31.42
2年度	3,126	98,527	322,981	3,278	103,321	31.52

(注) 対象者数は月平均。

資料：保険年金課

10-13 扶助別生活保護の状況

(単位 人員：人 保護費：千円)

区	分	平成28年度	平成29年度	平成30年度	令和元年度	令和2年度
総数	世帯	432	423	420	436	471
	人員	582	560	548	561	617
	保護費	986,077	885,209	856,450	917,121	994,705
生活扶助	世帯	380	371	367	376	398
	人員	517	495	482	487	527
	保護費	300,287	280,670	264,359	267,061	293,979
住宅扶助	世帯	354	349	343	354	378
	人員	485	467	458	464	506
	保護費	121,842	118,333	116,671	121,466	131,686
教育扶助	世帯	26	21	16	16	21
	人員	39	32	25	28	34
	保護費	5,244	4,362	3,249	3,106	3,989
介護扶助	世帯	87	98	110	116	116
	人員	90	101	114	120	120
	保護費	31,708	26,209	35,107	54,314	56,541
医療扶助	世帯	393	381	384	403	433
	人員	495	473	475	492	531
	保護費	501,602	430,476	411,897	446,919	482,093
出産扶助	世帯	0.2	0.2	0.2	0	0.1
	人員	0.2	0.2	0.2	0.0	0.1
	保護費	793	777	743	0	447
生業扶助	世帯	10	8	10	8	8
	人員	11	8	10	8	10
	保護費	2,135	1,864	1,514	777	1,285
葬祭扶助	世帯	1.2	1.0	1.2	0.8	1.2
	人員	1.2	1.0	1.2	0.8	1.2
	保護費	1,887	1,639	1,721	1,282	1,824
進学準備給付金		-	-	-	-	100
就労自立給付金		360	343	567	171	193
保護施設事務費		20,219	20,536	20,622	22,025	22,568

(注) 世帯及び人員は月平均。

資料：福祉課

10-14 療育手帳交付状況

(各年4月1日現在 単位：件)

年	総数				(内) 18歳未満			
	総数	重度 (IQ35以下)	中度 (IQ36~50)	軽度 (IQ51~75)	総数	重度 (IQ35以下)	中度 (IQ36~50)	軽度 (IQ51~75)
平成29年	1,173	466	328	379	381	124	83	174
30年	1,244	474	352	418	417	128	91	198
31年	1,275	488	356	431	437	135	95	207
令和2年	1,302	491	362	449	437	134	91	212
3年	1,362	514	374	474	455	143	93	219

資料：福祉課

10-15 身体障害者手帳交付台帳登載件数

(各年4月1日現在 単位：件)

年	総数	視覚	聴覚・平衡	音声・言語	肢体	内部
平成29年	5,075	259	445	34	2,738	1,599
30年	5,030	258	457	34	2,673	1,608
31年	5,044	262	471	37	2,640	1,634
令和2年	5,020	266	468	34	2,628	1,624
3年	5,100	259	486	34	2,638	1,683

資料：福祉課

10-16 精神障害者保健福祉手帳交付状況

(各年4月1日現在 単位：件)

年	総数	1級	2級	3級
平成29年	1,148	129	793	226
30年	1,215	130	847	238
31年	1,292	148	890	254
令和2年	1,372	162	950	260
3年	1,471	174	1,019	278

資料：福祉課

なるほど統計豆知識⑥！

愛知県民の1日の動き

～ひとの動き編～

出生数・・・・・・・・・・	152人 (令和2年)
死亡数・・・・・・・・・・	193人 (令和2年)
転入者数・・・・・・・・・・	423人 (令和2年)
転出者数・・・・・・・・・・	410人 (令和2年)
婚姻件数・・・・・・・・・・	97件 (令和2年)
離婚件数・・・・・・・・・・	32件 (令和2年)
国内線航空旅客数・・・	6,399人 (令和2年度)
国際線航空旅客数・・・	50人 (令和2年度)
出国者数・・・・・・	3,559人 (令和元年)
救急出場件数・・・・・・	996件 (令和元年)
人身事故件数・・・・・・	68件 (令和2年)
火災件数・・・・・・	5.5件 (令和元年)
刑法犯認知件数・・・・・・	109件 (令和2年)

出典：あいち県勢要覧2022 ※各項目の末尾 () 内は調べた年

1 1 土 木 ・ 建 築

1 1 - 1 市道の舗装状況

(各年3月31日現在 単位 延長：m 面積：m² 舗装率：%)

年	市道延長	市道面積	硬質舗装		簡易舗装		舗装率
			延長	面積	延長	面積	
平成28年	2,022,442	9,915,296	343,563	1,890,018	1,498,952	5,076,002	91.22
29年	2,023,635	9,946,336	344,211	1,895,175	1,502,798	5,101,240	91.39
30年	2,025,026	9,977,767	345,923	1,910,082	1,505,874	5,114,761	91.56
31年	2,023,583	10,004,520	345,947	1,915,149	1,510,475	5,136,660	91.85
令和2年	2,025,838	10,040,176	346,188	1,918,420	1,514,181	5,155,572	91.95

資料：土木課

1 1 - 2 主要ため池の状況

(令和3年4月1日現在 単位 受益面積：h a 貯水量：m³)

名 称	受益面積	貯水量
総数 (全 70 池)	1,033	735,800
深篠池 (家武町深篠)	37	44,500
文道池 (吉良町津平)	166	28,000
板迫池 (吉良町津平)	30	2,600
王 池 (吉良町友国)	43	71,500
汗尾池 (吉良町駁馬)	39	34,000
八幡池 (西幡豆町西池下)	71	66,000
その他 (64 池)	647	489,200

※ その他は受益面積が30ha未満の池。

資料：農地整備課

1 1 - 3 建築確認件数

(単位：件)

年	総数	新 築			増 改 築			その他
		専用住宅	併用住宅	その他	専用住宅	併用住宅	その他	
平成28年	1,179	784	5	154	164	8	57	7
29年	1,131	853	9	81	134	3	44	7
30年	1,159	897	7	81	124	7	39	4
令和元年	1,143	844	3	149	104	1	39	3
2年	968	713	1	105	100	6	41	2

資料：建築課

1 1 - 4 県営住宅

(令和3年4月1日現在 単位：戸)

名称	所在地	管理数	建設年度	構造	種別
総数	8か所	739	-	-	-
伊文住宅	伊文町4-1	39	昭和60	中耐	普通
寺津住宅	寺津町田地山25	72	昭和55～56	中耐	普通
上町住宅	上町猿ヶ坂1	120	平成元～10	中耐・高耐	普通
小島住宅	小島町大迫間1-1	146	平成12～26	高耐	普通
新渡場住宅	新渡場町中切20-11	60	昭和55	中耐	普通
緑町住宅	緑町3丁目32	85	昭和56	中耐	普通
八ツ面住宅	八ツ面町麓20-16	72	昭和58	中耐	普通
開正住宅	一色町開正末宝15他	145	平成14～17	中耐・高耐	普通

資料：三河住宅管理事務所

(注) 雇用促進住宅は平成29年4月1日現在で全国民間賃貸住宅サービスに売却されました。

1 1 - 5 市営住宅

(令和3年4月1日現在 単位：戸)

名称	所在地	管理数	建設年度	構造
総数	28か所	1,223	-	-
巨海	巨海町泉田60-2	19	昭和38	簡平
鎌谷	鎌谷町大河田6	65	昭和39・40	簡平
室	室町中川原17-2	12	昭和41	簡平
野々宮	野々宮町茶木2	20	昭和41	簡平
父橋	室町中屋敷80	35	昭和42	簡平
中原	中原町堀割16-1	39	昭和43・44	簡平
中野郷	中原町半谷20	237	昭和44～48	簡平・簡二・中耐
下町	下町宮東12-1	59	昭和56・57	中耐
宮浦	米津町宮浦68	124	昭和59～61	中耐
犬塚	中畑一丁目56	36	平成2・3	中耐
住崎	住崎町荒子28-1	28	平成9・10	中耐
生田	一色町生田竹生新田5-4	2	昭和29	木造・平屋
東入舟	一色町一色東上二割9-1	6	昭和35	木造・平屋
赤羽	一色町赤羽東乾地29	2	昭和28	木造・平屋
対米	一色町対米三斗蒔1	179	昭和39～42	簡平・簡二
味浜	一色町味浜上乾地20	58	平成14・15	耐火二・中耐
大切間	吉良町吉田大切間5	28	昭和41	簡平
神ノ木	吉良町上横須賀神ノ木14-1	20	昭和42	簡平
神明塚	吉良町吉田神明塚30	16	昭和43	簡平
木田	吉良町木田祐言75	20	昭和44	簡平
王塚	吉良町友国王塚24	30	昭和45・47	簡二
元屋敷	吉良町上横須賀元屋敷50	52	昭和46・47	中耐
富好	吉良町富好新田中川並27	32	昭和48	中耐
須原	吉良町吉田須原33-1	24	昭和50	中耐
埋畑	吉良町荻原埋畑91-1	24	平成8	中耐
鳥羽	鳥羽町十三新田46-18	24	昭和47	簡二
鳥羽第2	鳥羽町十三新田1-32	16	昭和51	簡二
鳥羽第3	鳥羽町十三新田1-35	16	昭和63	耐火二

資料：建築課

1 1 - 6 市街化区域用途別地域面積

(令和3年4月1日現在 単位 面積：ha 割合：%)

区 分	面 積	割 合
総 数	15,949	-
市街化区域	2,834	100.0
第1種低層住居専用地域	63	2.2
第2種低層住居専用地域	73	2.6
第1種中高層住居専用地域	403	14.2
第2種中高層住居専用地域	35	1.2
第1種住居地域	1,000	35.3
第2種住居地域	70	2.5
準住居地域	149	5.3
田園住居地域	0	0.0
近隣商業地域	94	3.3
商業地域	63	2.2
準工業地域	327	11.5
工業地域	348	12.3
工業専用地域	208	7.4
市街化調整区域	13,115	-

※面積については、単位未満を四捨五入しており、合計が一致しない場合があります。 資料：都市計画課

1 1 - 7 都市公園の状況

(令和3年4月1日現在 単位：ha)

公 園 名	都市計画決定面積	供用面積	所 在 地
桜町公園	0.23	0.23	桜町地内
緑町公園	0.75	0.75	緑町地内
戸ヶ崎1号公園	0.24	0.24	戸ヶ崎五丁目地内
戸ヶ崎2号公園	0.23	0.23	戸ヶ崎四丁目地内
戸ヶ崎3号公園	0.27	0.27	戸ヶ崎二丁目地内
中畑公園	0.30	0.30	中畑一丁目地内
住崎1号公園	0.56	0.56	住崎二丁目地内
住崎2号公園	0.27	0.27	住崎一丁目地内
住崎3号公園	0.28	0.28	住崎三丁目地内
永吉公園	0.35	0.35	永吉三丁目地内
寺津1号公園	0.19	0.19	寺津一丁目地内
寺津2号公園	0.19	0.19	寺津二丁目地内
寺津3号公園	0.15	0.15	寺津三丁目地内
寺津4号公園	0.15	0.15	寺津町地内
伊藤1号公園	0.32	0.32	伊藤二丁目地内
伊藤2号公園	0.10	0.10	伊藤一丁目地内
伊藤3号公園	0.32	0.32	伊藤五丁目地内
徳次公園	-	0.31	徳次町地内
今川公園	-	0.10	今川町地内
米津公園	-	0.17	米津町地内
米津1号公園	0.24	0.24	米津町地内
鶴城1号公園	-	0.17	鶴城町地内

(令和3年4月1日現在 単位：ha)

公園名	都市計画決定面積	供用面積	所在地
鶴城公園	1.30	1.30	亀沢町地内
戸ヶ崎公園	1.10	1.10	戸ヶ崎三丁目地内
田貫公園	1.00	1.00	田貫一丁目地内
西尾公園	4.40	3.70	山下町地内
西尾市スポーツ公園	18.40	4.00	小島町、志籠谷町、志貴野町地内
八ツ面山公園	16.00	13.33	八ツ面町地内
龍神ひろば	-	0.06	高砂町地内
井桁屋公園	-	0.05	幸町、本町地内
富山公園	0.16	0.16	富山一丁目地内
一色平和公園	-	0.19	一色町前野地内
シーサイド公園	0.23	0.23	吉良町吉田地内
吉田公園	0.14	0.14	吉良町吉田地内
萩西公園	0.16	0.16	吉良町萩原地内
津平公園	0.32	0.32	吉良町津平地内
富田公園	0.20	0.20	吉良町富田地内
下町公園	0.10	0.10	吉良町上横須賀地内
門内公園	0.29	0.29	西幡豆町地内
十三新田公園	-	0.42	鳥羽町地内
吉山公園	0.32	0.32	平坂吉山一丁目地内
羽塚1号公園	0.14	0.14	羽塚西ノ山一丁目地内
羽塚公園	0.64	0.64	羽塚町地内
富好公園	0.14	0.14	吉良町富好新田地内
矢田公園	1.00	1.00	矢田一丁目地内
コミュニティ公園	2.60	2.60	吉良町上横須賀地内
一色地域文化広場	-	2.00	一色町一色地内
横須賀公園	2.00	2.00	吉良町中野地内
一色海浜公園	6.80	7.07	一色町坂田新田地内
古川緑地	24.40	13.09	八ツ面町、志籠谷町、小島町地内
古川右岸1号緑地	-	4.40	笹曾根町、平口町、横手町、天竹町、鎌谷町地内
矢作川西尾緑地	50.40	9.39	中畑町、田貫町、小間町、上町地内
みなとまち緑地	-	2.20	港町地内
法光寺緑地	-	0.19	法光寺町地内
住崎2号緑地	-	0.08	住崎一丁目地内
法光寺緩衝緑地	-	0.99	法光寺町地内
みなとまち緩衝緑地	-	0.81	港町地内
善明緑地	-	0.15	善明町地内
寺津緑地	-	0.30	寺津四丁目地内
岡島緑地	-	0.44	岡島町地内
中畑緑地	-	0.22	中畑町地内
十三新田緑地	-	0.11	鳥羽町地内
みなとまち1号緑地	-	4.69	港町地内
南中根緑地	-	0.09	南中根町地内
計	137.38	85.70	

資料：公園緑地課

11-8 公共下水道の状況

(各年4月1日現在)

区 分		平成29年	平成30年	平成31年	令和2年	令和3年
行政人口 (人) ※	a	171,546	171,899	172,424	172,114	171,173
認可区域面積 (ha)		3,518	3,518	3,518	3,518	3,518
計画区域面積 (ha)	①	3,570	3,570	3,570	3,570	3,570
計画区域人口 (人)	b	141,042	141,042	141,042	141,042	141,042
処理区域面積 (ha)	②	2,806	2,862	2,864	2,864	2,871
処理区域人口 (人)	c	127,254	129,324	130,149	129,985	129,543
整備率 (%)	②/①	79	80	80	80	80
普及率 (%)	c/a	74	75	76	76	76
ポンプ場数 (個所)		3	3	3	3	3
中継ポンプ数 (個所)		88	87	88	88	94
汚水管延長 (km)		834	852	854	855	867
雨水管延長 (km)		59	59	59	60	60
下水道使用戸数 (戸)		36,226	38,202	39,806	41,782	42,697

※ 住民基本台帳人口。

資料：下水道管理課

11-9 下水道処理場の状況 (矢作川浄化センター)

(各年4月1日現在)

区 分		平成29年	平成30年	平成31年	令和2年	令和3年
処理面積 (ha)		13,584	13,713	13,879	14,009	14,153
処理区域内人口 (人)		783,706	792,637	800,395	807,278	808,213
処理能力 (m ³) / 日		263,800	263,800	263,800	263,800	283,800
処理方法		凝集剤添加硝 化脱窒法+急速 ろ過	凝集剤添加硝 化脱窒法+急速 ろ過	凝集剤添加硝 化脱窒法+急速 ろ過	凝集剤添加硝 化脱窒法+急速 ろ過	凝集剤添加硝 化脱窒法+急速 ろ過

資料：下水道管理課

11-10 水洗便所改造資金あっせんの状況

(単位 融資件数：件 融資金額：千円)

区 分		平成28年度	平成29年度	平成30年度	令和元年度	令和2年度
融資件数	累 計	446	454	456	460	463
	当該年度	5	8	2	4	3
融資金額		2,160	2,600	890	2,000	1,400

(注) 農業集落排水分を含む。

資料：下水道管理課

1 1 - 1 1 農業集落排水の状況

(各年4月1日現在)

区 分	平成29年	平成30年	平成31年	令和2年	令和3年
行政人口 (人) ※1 a	171,546	171,899	172,424	172,114	171,173
認可区域面積 (h a)	692	692	692	692	692
計画区域面積 (h a) ①	692	692	692	692	692
計画区域人口 (人) b	24,440	24,440	24,440	24,440	24,440
処理区域面積 (h a) ②	692	692	692	692	692
処理区域人口 (人) c	19,322	19,322	19,322	19,322	19,322
整備率 (%) ②/①	100	100	100	100	100
普及率 (%) c / a	11	11	11	11	11
処理量 (m ³) ※2	1,566,531	1,704,640	1,692,583	1,771,618	1,808,860
処理場数 (個所)	20	20	20	20	20
中継ポンプ数 (個所)	127	127	127	127	127
污水管延長 (km)	189	189	189	189	187
集落排水使用戸数 (戸)	4,691	4,758	4,792	4,843	5,246

※1 住民基本台帳人口。

資料：下水道管理課

※2 処理量については、前年度1年分の汚水処理量。

12 保健・衛生

12-1 ごみ排出量の状況

(単位：t)

区 分			平成28年度	平成29年度	平成30年度	令和元年度	令和2年度
可燃ごみ	家庭系	直 営	6,591	4,915	5,019	5,110	5,072
		委 託	25,685	27,293	27,547	28,082	28,285
	事業系	許 可	14,852	14,872	15,793	16,067	14,786
	計		47,128	47,080	48,359	49,259	48,143
不燃ごみ	家庭系	直 営	303	207	223	198	232
		委 託	814	921	946	992	1,114
	事業系	許 可	6	5	4	6	4
	計		1,123	1,133	1,173	1,196	1,350
粗大ごみ	家庭系		4,021	3,915	4,175	3,943	4,151
	事業系		1,621	1,425	1,421	1,554	1,421
	計		5,642	5,340	5,596	5,497	5,572
直接搬入	家庭系	可 燃	1,951	2,149	2,139	2,406	2,493
		不 燃	926	994	1,041	1,105	1,217
		小計	2,877	3,143	3,189	3,511	3,710
	事業系	可 燃	777	787	719	831	773
		不 燃	36	25	28	31	38
		小計	813	812	747	862	811
	計		3,690	3,955	3,936	4,373	4,521
小 計			57,583	57,508	59,064	60,325	59,586
資 源 物	空き缶・空きびん		1,115	1,089	1,060	1,032	1,087
	古紙類		1,779	1,697	1,677	1,630	1,898
	なべかま・スプレー缶		97	87	93	81	98
	ペットボトル		362	352	371	388	405
	白色トレイ		32	39	41	43	40
	布類		97	115	120	152	169
	プラスチック製容器包装		911	908	898	896	944
	乾電池・蛍光管		67	67	68	64	74
	廃食用油		8	8	9	9	9
計		4,468	4,362	4,337	4,295	4,724	
合 計			62,051	61,870	63,401	64,620	64,310
うち家庭系			44,759	44,756	45,436	46,131	47,288
うち事業系			17,292	17,114	17,965	18,489	17,022

(注) ごみ排出量は、集団回収分、上泥回収分を除く。

資料：ごみ減量課

1 2 - 2 ごみ排出量及び処理費の状況

区 分	平成28年度	平成29年度	平成30年度	令和元年度	令和2年度
ごみ排出量 (t)	62,043	61,862	63,392	64,620	64,310
ごみ処理費 (千円)	1,865,203	1,859,286	1,842,184	2,114,116	2,037,565
1t 当り処理費 (円)	30,063	30,055	29,060	32,716	31,683
市民1人当りの処理費 (円)	10,873	10,816	10,684	12,283	11,904
1人当り1日ごみ排出量 (g)	991	986	1,007	1,029	1,029

(注) ごみ処理費は、クリーンセンター、最終処分場建設費を除く。

資料：ごみ減量課

1 2 - 3 資源収集 (内訳) の状況

(単位：t)

区 分	平成28年度	平成29年度	平成30年度	令和元年度	令和2年度
資源物収集合計	10,109	9,995	10,127	10,122	10,227
資源物	4,460	4,354	4,337	4,295	4,724
集団回収	2,832	2,596	2,524	2,272	1,611
クリーンセンター選別資源	2,817	3,045	3,266	3,555	3,892
リサイクル率 (%)	15.6	15.5	15.4	15.1	15.5

(注) リサイクル率は、資源物収集合計をごみ排出量と集団回収の合計で除し、100を乗じる。

資料：ごみ減量課

1 2 - 4 し尿処理の状況

区 分	平成28年度	平成29年度	平成30年度	令和元年度	令和2年度
収集総件数	4,117	4,051	4,030	3,993	3,923
収集世帯数 (戸)	2,359	2,244	2,179	2,110	2,027
収集量 (k l)	2,930	2,738	2,584	2,480	2,446

(注) 収集総件数及び収集世帯数は各年度4月1日現在。
収集総件数については仮設トイレ含む。

資料：ごみ減量課

1 2 - 5 犬の登録状況

(単位：頭)

区 分	平成28年度	平成29年度	平成30年度	令和元年度	令和2年度
登録犬数	11,427	11,289	11,011	10,591	10,578
狂犬病予防注射	9,833	9,760	9,726	9,557	8,875

資料：環境保全課

12-6 原因別死亡者の状況

(単位：人)

区 分	平成27年	平成28年	平成29年	平成30年	令和元年
総 数	1,588	1,617	1,682	1,658	1,680
悪性新生物	429	438	482	453	457
心疾患	196	220	252	236	230
脳血管疾患	158	137	118	131	129
肺炎	202	198	162	146	135
不慮の事故	56	57	51	57	51
老衰	139	157	154	181	191
自殺	29	21	20	27	16
肝疾患	14	18	28	18	17
高血圧性疾患	9	6	8	8	8
腎不全	24	20	37	32	33
結核	2	1	5	-	1
その他	330	344	365	369	412

資料：人口動態調査・愛知県衛生年報

12-7 医療施設の状況

各年10月1日現在（「薬局」は令和2年3月末現在）

単位：施設 病床：床

区 分		平成27年	平成28年	平成29年	平成30年	令和元年	
病 院	施 設	5	5	5	5	5	
	病種別病床	総数	999	999	971	1,011	892
		精 神	-	-	-	-	-
		結 核	-	-	-	-	-
		感 染	-	-	-	-	-
		療 養	470	470	470	490	371
一 般	529	529	501	521	521		
一 般 診 療 所	施 設	97	96	94	91	91	
	有床診療所	施 設	6	6	6	6	6
		病 床	82	82	82	67	67
	無床診療所	91	90	88	85	85	
歯科診療所		73	71	71	72	70	
薬 局		72	68	67	67	67	

資料：愛知県統計年鑑

12-8 医療関係従事者数

(各年12月31日現在 単位：人)

区 分	平成24年	平成26年	平成28年	平成30年
医師	170	171	177	170
歯科医師	103	109	100	110
薬剤師	207	219	223	239
保健師	46	48	46	50
助産師	29	20	24	22
看護師	690	757	838	875
准看護師	477	453	444	410
歯科衛生士	115	124	173	195
歯科技工士	41	47	47	51

資料：愛知県衛生年報

12-9 各種予防接種実施者延人数

(単位：人)

区 分		平成28年度	平成29年度	平成30年度	令和元年度	令和2年度
急性灰白髄炎 (不活化ポリオ)	1 期初回	20	8	3	1	-
	1 期追加	37	21	14	4	1
B C G		1,425	1,385	1,336	1,305	1,278
日本脳炎	1 期	5,328	3,976	5,386	4,732	4,734
	2 期	2,530	1,725	2,523	2,963	2,642
ジフテリア破傷風 (D T) 2 期		1,498	1,337	1,440	1,614	1,569
ジフテリア百日せき破傷風 (3 種混合)	1 期初回	-	-	-	-	-
	1 期追加	-	-	-	-	-
ジフテリア百日せき破傷風急性灰白髄炎 (4 種混合)	1 期初回	4,323	4,233	4,041	3,826	3,825
	1 期追加	1,495	1,496	1,380	1,415	1,358
風しん		-	-	1	-	-
麻しん		-	-	-	1	-
麻しん風しん (MR)	1 期	1,399	1,506	1,376	1,291	1,311
	2 期	1,557	1,531	1,543	1,488	1,477
ヒトパピローマウイルス感染症 (子宮頸がんワクチン)		2	10	14	16	98
ロタウイルス感染症		-	-	-	-	1,261
H i b (ヒブ) 感染症		5,767	5,823	5,394	4,939	5,306
小児の肺炎球菌感染症		5,760	5,741	5,416	5,137	5,116
水痘		2,817	2,931	2,691	2,624	2,570
B型肝炎		2,370	4,259	3,993	3,824	3,785
風しん第5期	抗体検査	-	-	-	1,906	3,201
	予防接種	-	-	-	384	768
高齢者インフルエンザ		22,028	21,290	21,535	23,205	29,624
高齢者肺炎球菌 (定期接種)		4,033	4,147	3,969	1,475	1,671
高齢者肺炎球菌 (任意接種)		737	488	585	228	200
成人の風しん (任意接種)		132	151	226	142	128

資料：健康課

12-10 各種健診受診者数

(単位：人)

区 分	平成28年度	平成29年度	平成30年度	令和元年度	令和2年度	
一般健診	1,574	1,375	1,276	1,178	965	
人間ドック	6,699	6,661	6,559	6,498	5,420	
がん 検 診 等	乳がん検診	5,908	5,831	5,474	5,513	4,127
	子宮がん検診	7,277	7,234	6,697	6,491	5,313
	胃がん検診	7,478	7,153	6,743	6,389	5,030
	大腸がん検診	9,704	9,863	9,459	9,350	6,888
	肺がん検診	14,937	14,293	13,677	13,604	7,491
	前立腺がん検診	4,814	4,794	4,670	4,621	2,919
	骨粗しょう症検診	666	558	451	409	1,554
B・C型肝炎ウイルス検診	73	84	51	47	5	
成人歯科健康診査	1,563	1,682	1,715	1,628	1,183	

資料：健康課

12-11 母子保健事業

(単位：人)

区 分	平成28年度	平成29年度	平成30年度	令和元年度	令和2年度
母子健康手帳交付数（件）	1,519	1,485	1,476	1,403	1,288
4か月児健診	1,452	1,389	1,355	1,166	1,348
1歳6か月児健診	1,505	1,468	1,417	1,266	1,417
3歳児健診	1,554	1,535	1,505	1,394	1,527
妊婦歯科健診	536	512	490	525	455
2歳児歯科健診	1,476	1,435	1,430	1,235	623
2歳6か月児歯科健診	1,369	1,421	1,384	1,208	-
妊婦健診（※）	17,941	17,168	16,459	15,859	15,036
産婦健診（※）	1,410	1,336	1,309	1,255	1,189
乳児健診（※）	2,282	2,250	2,193	2,184	2,212

資料：健康課

※ 延べ人数

なるほど統計豆知識⑦！

統計の日

10月18日

「有難う」
感謝で集める
調査票



知ってくださいこのマーク
きつと役立つ統計調査

政府統計

統計調査へのご回答をお願いします。政府では、オンライン調査を推進しています。

総務省・各府省統計主管部局

1 3 教 育

1 3 - 1 小 学 校

年	学校数	学級数		教員数 (兼務者含む)			総 数		
		通常	特別支援	総数	男	女	計		
							計	男	女
平成28年	26	337	68	719	228	491	9,945	5,085	4,860
29年	26	339	78	717	237	480	10,018	5,109	4,909
30年	26	342	83	715	239	476	10,166	5,166	5,000
令和元年	26	337	85	754	249	505	10,142	5,157	4,985
2年	25	331	90	747	238	509	9,995	5,042	4,953
3年	25	332	96	775	243	532	9,950	5,039	4,911
西尾小学校	1	20	5	44	15	29	709	348	361
花ノ木小学校	1	21	5	46	13	33	681	342	339
八ツ面小学校	1	17	4	41	11	30	546	255	291
鶴城小学校	1	22	6	51	19	32	748	396	352
西野町小学校	1	12	3	29	6	23	305	146	159
米津小学校	1	14	3	34	11	23	441	241	200
中畑小学校	1	11	5	31	10	21	278	141	137
平坂小学校	1	15	4	34	11	23	542	276	266
矢田小学校	1	29	10	63	23	40	1,050	527	523
寺津小学校	1	12	3	28	8	20	387	185	202
福地南部小学校	1	12	2	24	6	18	308	163	145
福地北部小学校	1	12	3	26	5	21	255	117	138
室場小学校	1	7	2	18	4	14	198	92	106
三和小学校	1	15	7	37	10	27	475	248	227
一色中部小学校	1	17	5	38	11	27	492	259	233
一色東部小学校	1	11	2	23	8	15	275	147	128
一色西部小学校	1	12	3	26	11	15	284	131	153
一色南部小学校	1	7	4	23	7	16	208	105	103
横須賀小学校	1	15	5	33	10	23	452	234	218
津平小学校	1	6	2	17	4	13	129	63	66
荻原小学校	1	11	3	24	7	17	260	139	121
吉田小学校	1	11	2	24	8	16	276	149	127
白浜小学校	1	6	3	16	6	10	135	63	72
幡豆小学校	1	11	3	26	10	16	341	175	166
東幡豆小学校	1	6	2	19	9	10	175	97	78

(各年5月1日現在 单位：人)

兒 童 数											
1年		2年		3年		4年		5年		6年	
男	女	男	女	男	女	男	女	男	女	男	女
879	804	847	803	892	812	824	833	777	789	866	819
859	846	883	813	857	799	892	817	833	848	785	786
818	838	861	855	887	827	861	805	897	824	842	851
822	826	821	840	870	854	885	837	865	803	894	825
790	789	826	832	818	839	876	852	874	838	858	803
832	750	794	789	825	835	828	841	875	851	885	845
60	46	53	58	56	71	55	58	70	62	54	66
62	58	48	46	59	55	52	58	52	63	69	59
50	51	43	39	42	53	35	49	44	47	41	52
71	37	59	62	52	59	72	60	65	87	77	47
25	25	26	31	23	20	23	29	25	27	24	27
38	33	29	48	43	36	44	31	44	22	43	30
27	21	17	21	24	21	26	27	27	20	20	27
51	55	49	48	48	48	40	43	46	36	42	36
85	93	85	81	103	95	84	81	88	93	82	80
31	30	35	36	25	32	23	36	36	34	35	34
19	23	28	22	26	23	25	28	28	24	37	25
19	18	15	25	23	12	14	30	24	24	22	29
13	15	19	20	14	17	12	15	12	20	22	19
40	38	38	34	44	37	39	40	51	33	36	45
35	38	36	40	40	33	57	46	46	37	45	39
25	20	19	13	25	25	27	26	26	20	25	24
15	24	26	16	24	26	22	24	20	29	24	34
21	17	17	21	14	20	15	8	17	19	21	18
40	32	36	36	40	35	40	35	32	37	46	43
13	10	11	12	11	11	8	13	10	14	10	6
25	15	25	13	18	23	23	24	24	24	24	22
22	13	24	15	26	21	24	23	27	27	26	28
11	15	10	14	8	12	13	14	10	5	11	12
21	12	31	28	23	36	39	29	31	33	30	28
13	11	15	10	14	14	16	14	20	14	19	15

資料：学校教育課

13-2 中学校

年	学校数	学級数		教員数（兼務者含む）			総数		
		通常	特別支援	総数	男	女	計	男	女
平成29年	10	143	22	374	203	171	4,963	2,534	2,429
30年	10	139	22	361	195	166	4,926	2,515	2,411
令和元年	10	140	24	366	200	166	4,946	2,495	2,451
2年	9	142	23	365	191	174	4,954	2,507	2,447
3年	9	144	26	373	204	169	5,047	2,583	2,464
西尾中学校	1	22	2	51	27	24	759	405	354
鶴城中学校	1	28	4	72	38	34	1,032	516	516
平坂中学校	1	23	4	54	33	21	849	412	437
寺津中学校	1	7	3	25	13	12	229	116	113
福地中学校	1	9	2	26	16	10	264	149	115
東部中学校	1	9	2	26	13	13	308	162	146
一色中学校	1	20	4	52	27	25	704	364	340
吉良中学校	1	17	3	41	23	18	609	311	298
幡豆中学校	1	9	2	26	14	12	293	148	145

13-3 高等学校

年	学校数	教員数						
		総数			本務者		兼務者	
		計	男	女	男	女	男	女
平成29年	5	394	251	143	176	106	75	37
30年	5	390	244	146	180	106	64	40
令和元年	5	388	240	148	174	110	66	38
2年	5	379	233	146	171	109	62	37
3年	5	384	237	147	172	109	65	38

13-4 専修学校・各種学校

年	学校数			教員数					
	総数	昼間	その他	総数			本務者		兼務者
				計	男	女	男	女	男
平成29年	3	3	-	134	65	69	2	21	63
30年	3	3	-	147	72	75	1	20	71
令和元年	3	3	-	146	72	74	-	21	72
2年	3	3	-	148	69	79	-	21	69
3年	3	3	-	152	72	80	-	22	72

(各年5月1日現在 単位：人)

生徒数					
1年		2年		3年	
男	女	男	女	男	女
856	813	858	798	820	818
785	795	865	818	865	798
835	841	792	796	867	814
864	838	834	815	809	794
863	807	877	817	843	840
139	120	142	103	124	131
182	162	176	183	158	171
144	156	141	133	127	148
30	33	43	38	43	42
49	35	46	41	54	39
36	63	63	50	63	33
135	106	99	117	130	117
97	85	120	101	94	112
51	47	47	51	50	47

資料：学校教育課

(各年5月1日現在 単位：人)

生徒数					
全日制			定時制		
総数	男	女	総数	男	女
4,237	2,099	2,138	108	75	33
4,252	2,132	2,120	106	73	33
4,242	2,155	2,087	123	89	34
4,030	2,030	2,000	114	75	39
3,929	1,990	1,939	92	67	25

資料：学校基本調査

(各年5月1日現在 単位：人)

生徒数		
女	男	女
48	15	232
55	11	218
53	13	204
58	10	198
58	15	193

資料：学校教育課

13-5 幼稚園

年	園数	学級数	教員数						
			総数			本務者		兼務者	
			計	男	女	男	女	男	女
平成29年	6	47	104	3	101	3	68	-	33
30年	6	44	113	3	110	3	69	-	41
令和元年	6	45	119	3	116	3	68	-	48
2年	5	40	92	2	90	2	52	-	38
3年	5	40	91	2	89	2	50	-	39
西尾幼稚園	1	8	23	-	23	-	12	-	11
平坂幼稚園	1	9	21	-	21	-	13	-	8
鶴城幼稚園	1	9	19	-	19	-	12	-	7
ながら幼稚園	1	7	16	1	15	1	8	-	7
はずみやこ幼稚園	1	7	12	1	11	1	5	-	6

13-6 中学校卒業者の卒業後の状況

年	総数	進学者							就職者
		総数	高等学校				高等専門学校	専修学校等入学者	
			全日制	定時制	通信制	特別支援学校			
平成29年	1,690	1,669	1,488	57	109	15	3	-	12
30年	1,646	1,617	1,471	31	95	15	5	11	9
令和元年	1,665	1,634	1,477	53	90	13	1	2	12
2年	1,686	1,660	1,508	38	92	13	5	4	6
3年	1,587	1,571	1,413	33	98	13	10	4	6

13-7 高等学校卒業者の卒業後の状況

年	総数	進学者				専修学校進学者	就職進学者	就職者	その他
		総数	大学	短期大学	その他				
平成29年	1,371	756	703	53	-	268	-	314	33
30年	1,360	773	722	50	1	230	-	342	15
令和元年	1,354	741	690	50	1	208	-	361	44
2年	1,391	773	724	49	-	226	-	361	31
3年	1,340	731	687	43	1	276	-	314	19

(各年5月1日現在 単位：人)

幼 児 数								
総 数			3 歳		4 歳		5 歳	
計	男	女	男	女	男	女	男	女
599	545	54	171	164	192	192	182	189
1,108	574	534	199	169	179	165	196	200
1,040	548	492	168	164	207	159	173	169
946	480	466	147	178	152	143	181	145
817	407	410	138	130	135	160	134	120
184	102	82	34	26	42	28	26	28
232	115	117	38	37	36	45	41	35
194	90	104	34	32	30	42	26	30
132	62	70	21	22	17	28	24	20
75	38	37	11	13	10	17	17	7

資料：保育課

(各年5月1日現在 単位：人)

その他	進学率	就職率
6	98.9	0.7
9	98.2	0.5
17	98.1	0.7
20	98.4	0.3
10	98.9	0.3

資料：学校教育課

(単位：人)

入学志願したもの (再掲) 短期大学/大学
856
833
814
854
785

資料：学校基本調査

13-8 義務教育学校

年	学校数	学級数		教員数（兼務者含む）			児童・生徒数計
		通常	特別支援	総数	男	女	
令和元年	1	5	-	22	13	9	24
2年	1	5	-	16	6	10	25
3年	1	5	-	16	11	5	28
佐久島しおさい学校	前期	3	-	16	11	5	15
	後期	2	-				13

前期課程児童数詳細

年	総数			1年		2年	
	計	男	女	男	女	男	女
令和元年	15	9	6	1	-	1	-
2年	16	8	8	1	1	1	-
3年	15	8	7	2	1	1	1
佐久島しおさい学校	15	8	7	2	1	1	1

後期課程生徒数詳細

年	総数			生徒数（後期課程）			
	計	男	女	1年		2年	
男				女	男	女	
令和元年	9	3	6	1	3	-	2
2年	9	3	6	2	1	1	3
3年	13	5	8	2	3	2	1
佐久島しおさい学校	13	5	8	2	3	2	1



(各年5月1日現在 単位：人)

(前期・後期課程合計)	
男	女
12	12
11	14
13	15
8	7
5	8

資料：学校教育課

(単位：人)

児童数(前期課程)							
3年		4年		5年		6年	
男	女	男	女	男	女	男	女
-	2	3	1	2	2	2	1
1	1	-	3	3	1	2	2
1	-	1	1	-	3	3	1
1	-	1	1	-	3	3	1

(単位：人)

3年	
男	女
2	1
-	2
1	4
1	4



1 4 生活・文化

1 4 - 1 図書館の状況

(各年度3月31日現在 単位 冊数：冊 人数：人 経費：千円 1人当り：円)

年 度	蔵書数	利用者数	館外貸出図書 冊数	職員	経費	人口1人当り 図書館費
平成28年度	729,968	252,471	1,084,995	10	279,973	1,632
29年度	736,249	251,404	1,065,149	10	545,158	3,171
30年度	744,712	258,439	1,102,784	9	284,846	1,652
令和元年度	746,810	223,894	1,049,531	10	298,033	1,732
2年度	753,058	173,931	867,275	9	334,906	1,954
西尾市立図書館	414,151	115,383	576,651	9	334,906	1,954
一色学びの館	119,226	24,494	117,211	(指定管理)		
吉良図書館	145,025	22,112	111,771	(業務委託)		
幡豆図書館	74,656	11,942	61,642	(業務委託)		

(注) 配本所及び予約本受取館利用分は本館に含む。

資料：西尾市立図書館

1 4 - 2 蔵書状況

●総数

区 分	総数	総記	哲学	歴史	社会科学	自然科学	技術
平成28年度	729,968 (100)	13,991 (1.9)	20,753 (2.8)	39,769 (5.4)	63,760 (8.7)	36,610 (5.0)	43,806 (6.0)
29年度	736,249 (100)	13,921 (1.9)	20,838 (2.8)	39,997 (5.4)	63,525 (8.6)	36,529 (5.0)	43,974 (6.0)
30年度	744,712 (100)	14,016 (1.9)	21,030 (2.8)	40,614 (5.5)	64,752 (8.7)	37,199 (5.0)	44,705 (6.0)
令和元年度	746,810 (100)	14,088 (1.9)	21,005 (2.8)	41,117 (5.5)	64,531 (8.6)	37,070 (5.0)	45,062 (6.0)
2年度	753,058 (100)	14,296 (1.9)	21,331 (2.8)	40,092 (5.3)	65,626 (8.7)	37,294 (5.0)	44,935 (6.0)

(注) 上記冊数に雑誌は含まない。

●西尾市立図書館

区 分	総数	総記	哲学	歴史	社会科学	自然科学	技術
平成28年度	406,885 (100)	8,076 (2.0)	12,615 (3.1)	21,826 (5.4)	37,107 (9.1)	21,986 (5.4)	25,394 (6.2)
29年度	410,103 (100)	7,984 (2.0)	12,655 (3.1)	21,740 (5.3)	36,582 (8.9)	21,423 (5.2)	24,989 (6.1)
30年度	414,100 (100)	8,144 (2.0)	12,766 (3.1)	22,020 (5.3)	37,187 (9.0)	21,646 (5.2)	25,138 (6.1)
令和元年度	413,643 (100)	8,109 (2.0)	12,617 (3.1)	22,042 (5.3)	36,468 (8.8)	21,367 (5.2)	24,985 (6.0)
2年度	414,151 (100)	8,167 (2.0)	12,735 (3.1)	20,769 (5.0)	37,080 (9.0)	20,903 (5.0)	24,385 (5.9)

(注) 上記冊数に雑誌は含まない。

西尾市くらし情報

令和2年度から「読書通帳」が始まりました。

読書通帳とは… 銀行の預金通帳のように、図書館で借りた本の書名や日付が記録できます。

令和2年度発行実績

16,414 冊

内訳

16,103冊 市内小中学校へ無料配布
311冊（一般販売 1冊300円）



(各年度3月31日現在 単位：冊 ()内は%)

産業	芸術	言語	文学	児童書	郷土資料	参考資料	その他
17,613 (2.4)	49,028 (6.7)	7,485 (1.0)	142,634 (19.5)	210,361 (28.8)	30,414 (4.2)	17,020 (2.3)	36,724 (5.0)
17,293 (2.3)	49,304 (6.7)	7,491 (1.0)	141,296 (19.2)	215,300 (29.2)	30,903 (4.2)	17,807 (2.4)	38,071 (5.2)
17,838 (2.4)	49,803 (6.7)	7,630 (1.0)	140,097 (18.8)	218,331 (29.3)	31,423 (4.2)	17,589 (2.4)	39,685 (5.3)
17,981 (2.4)	50,051 (6.7)	7,660 (1.0)	137,056 (18.4)	220,270 (29.5)	31,910 (4.3)	18,376 (2.5)	40,633 (5.4)
18,161 (2.4)	50,570 (6.7)	7,676 (1.0)	147,546 (19.6)	222,368 (29.5)	32,310 (4.3)	18,675 (2.5)	32,178 (4.3)

資料：西尾市立図書館

(各年度3月31日現在 単位：冊 ()内は%)

産業	芸術	言語	文学	児童書	郷土資料	参考資料	その他
10,999 (2.7)	27,030 (6.7)	4,494 (1.1)	72,565 (17.8)	114,650 (28.2)	15,211 (3.7)	11,182 (2.8)	23,750 (5.8)
10,718 (2.6)	27,071 (6.6)	4,512 (1.1)	72,985 (17.8)	117,474 (28.6)	15,512 (3.8)	11,941 (2.9)	24,517 (6.0)
11,022 (2.7)	27,604 (6.7)	4,578 (1.1)	72,856 (17.6)	118,515 (28.6)	15,753 (3.8)	11,674 (2.8)	25,197 (6.1)
10,874 (2.6)	27,369 (6.6)	4,519 (1.1)	72,212 (17.5)	119,157 (28.8)	16,014 (3.9)	12,442 (3.0)	25,468 (6.2)
10,844 (2.6)	27,512 (6.6)	4,444 (1.1)	81,044 (19.6)	119,676 (28.9)	16,195 (3.9)	12,665 (3.1)	17,732 (4.3)

資料：西尾市立図書館

●一色学びの館

区 分	総数	総記	哲学	歴史	社会科学	自然科学	技術
平成28年度	114,682 (100)	2,223 (1.9)	2,514 (2.2)	4,951 (4.3)	9,113 (7.9)	4,652 (4.1)	6,186 (5.4)
29年度	114,839 (100)	2,222 (1.9)	2,546 (2.2)	4,956 (4.3)	9,037 (7.9)	4,929 (4.3)	6,508 (5.7)
30年度	117,445 (100)	2,238 (1.9)	2,498 (2.1)	4,918 (4.2)	9,292 (7.9)	5,130 (4.4)	6,764 (5.8)
令和元年度	117,067 (100)	2,312 (2.0)	2,576 (2.0)	4,956 (4.0)	9,356 (8.0)	5,029 (4.0)	6,962 (6.0)
2年度	119,226 (100)	2,384 (2.0)	2,659 (2.0)	4,915 (4.0)	9,649 (8.0)	5,418 (5.0)	7,170 (6.0)

(注) 上記冊数に雑誌は含まない。

●吉良図書館

区 分	総数	総記	哲学	歴史	社会科学	自然科学	技術
平成28年度	140,472 (100)	2,677 (1.9)	4,273 (3.0)	9,108 (6.5)	12,452 (8.9)	6,625 (4.7)	7,853 (5.6)
29年度	142,186 (100)	2,685 (1.9)	4,249 (3.0)	9,389 (6.6)	12,687 (8.9)	6,735 (4.7)	7,937 (5.6)
30年度	142,300 (100)	2,581 (1.8)	4,297 (3.0)	9,636 (6.8)	12,825 (9.0)	6,848 (4.8)	8,076 (5.7)
令和元年度	143,280 (100)	2,590 (2.0)	4,319 (3.0)	9,906 (7.0)	13,044 (9.0)	7,027 (5.0)	8,273 (6.0)
2年度	145,025 (100)	2,632 (2.0)	4,361 (3.0)	10,147 (7.0)	13,161 (9.0)	7,172 (5.0)	8,420 (6.0)

(注) 上記冊数に雑誌は含まない。

●幡豆図書館

区 分	総数	総記	哲学	歴史	社会科学	自然科学	技術
平成28年度	67,929 (100)	1,015 (1.5)	1,351 (2.0)	3,884 (5.7)	5,088 (7.5)	3,347 (4.9)	4,373 (6.4)
29年度	69,121 (100)	1,030 (1.5)	1,388 (2.0)	3,912 (5.6)	5,219 (7.5)	3,442 (5.0)	4,540 (6.6)
30年度	70,867 (100)	1,053 (1.5)	1,469 (2.1)	4,040 (5.7)	5,448 (7.7)	3,575 (5.0)	4,727 (6.7)
令和元年度	72,820 (100)	1,077 (1.0)	1,493 (2.0)	4,213 (6.0)	5,663 (8.0)	3,647 (5.0)	4,842 (7.0)
2年度	74,656 (100)	1,113 (1.0)	1,576 (2.0)	4,261 (6.0)	5,736 (8.0)	3,801 (5.0)	4,960 (7.0)

(注) 上記冊数に雑誌は含まない。

(各年度3月31日現在 単位：冊 ()内は%)

産業	芸術	言語	文学	児童書	郷土資料	参考資料	その他
2,085 (1.8)	5,924 (5.2)	884 (0.8)	27,729 (24.2)	39,730 (34.6)	3,176 (2.8)	1,832 (1.6)	3,683 (3.2)
1,997 (1.7)	5,912 (5.2)	829 (0.7)	26,696 (23.3)	40,203 (35.0)	3,236 (2.8)	1,838 (1.6)	3,930 (3.4)
2,067 (1.8)	5,769 (4.9)	864 (0.7)	26,441 (22.5)	42,029 (35.8)	3,360 (2.9)	1,835 (1.6)	4,240 (3.6)
2,150 (2.0)	5,960 (5.0)	903 (1.0)	23,674 (20.0)	43,366 (37.0)	3,449 (3.0)	1,813 (2.0)	4,561 (4.0)
2,220 (2.0)	6,118 (5.0)	944 (1.0)	24,160 (20.0)	43,908 (37.0)	3,511 (3.0)	1,838 (2.0)	4,332 (4.0)

資料：西尾市立図書館

(各年度3月31日現在 単位：冊 ()内は%)

産業	芸術	言語	文学	児童書	郷土資料	参考資料	その他
2,891 (2.1)	11,057 (7.9)	1,520 (1.1)	27,345 (19.5)	36,144 (25.7)	9,332 (6.6)	2,413 (1.7)	6,782 (4.8)
2,929 (2.1)	11,186 (7.9)	1,531 (1.1)	27,374 (19.2)	36,702 (25.8)	9,406 (6.6)	2,430 (1.7)	6,946 (4.9)
2,975 (2.1)	11,256 (7.9)	1,550 (1.1)	26,714 (18.8)	36,225 (25.5)	9,495 (6.7)	2,444 (1.7)	7,378 (5.2)
3,031 (2.0)	11,273 (8.0)	1,568 (1.0)	26,791 (19.0)	35,867 (25.0)	9,574 (7.0)	2,471 (2.0)	7,546 (5.0)
3,073 (2.0)	11,384 (8.0)	1,589 (1.0)	27,125 (19.0)	36,545 (25.0)	9,684 (7.0)	2,494 (2.0)	7,238 (5.0)

資料：西尾市立図書館

(各年度3月31日現在 単位：冊 ()内は%)

産業	芸術	言語	文学	児童書	郷土資料	参考資料	その他
1,638 (2.4)	5,017 (7.4)	587 (0.9)	14,995 (22.1)	19,837 (29.2)	2,695 (4.0)	1,593 (2.3)	2,509 (3.7)
1,649 (2.4)	5,135 (7.4)	619 (0.9)	14,241 (20.6)	20,921 (30.3)	2,749 (4.0)	1,598 (2.3)	2,678 (3.9)
1,774 (2.5)	5,174 (7.3)	638 (0.9)	14,086 (19.9)	21,562 (30.4)	2,815 (4.0)	1,636 (2.3)	2,870 (4.0)
1,926 (3.0)	5,449 (7.0)	670 (1.0)	14,379 (20.0)	21,880 (30.0)	2,873 (4.0)	1,650 (2.0)	3,058 (4.0)
2,024 (3.0)	5,556 (7.0)	699 (1.0)	15,217 (20.0)	22,239 (30.0)	2,920 (4.0)	1,678 (2.0)	2,876 (4.0)

資料：西尾市立図書館

1 4 - 3 社会体育施設利用状況

(単位 件数：件 利用人員：人)

名 称	平成28年度		平成29年度		平成30年度		令和元年度		令和2年度	
	件数	利用人員	件数	利用人員	件数	利用人員	件数	利用人員	件数	利用人員
総 数	43,426	1,893,635	45,892	1,694,258	52,152	1,817,427	45,438	1,780,382	38,532	1,120,161
西尾市総合体育館	3,969	288,260	3,708	166,911	3,996	210,460	4,133	179,064	4,144	88,164
西尾市鶴城体育館	1,129	95,938	2,475	144,763	2,555	237,502	2,535	254,455	2,270	233,214
西尾市中央体育館	3,698	129,224	4,346	147,349	4,227	140,537	4,113	124,336	3,493	73,336
一色町体育館	1,837	191,951	1,808	147,570	1,808	148,443	1,651	147,602	1,761	137,660
一色B&G海洋センター	1,917	64,492	2,017	64,328	8,207	48,147	2,173	42,777	1,996	30,198
体育館・会議室	1,917	38,658	2,017	24,726	8,207	37,930	2,173	42,777	1,996	30,198
プール	-	25,834	-	39,602	-	10,217	-	-	-	-
吉良野外趣味活動施設	922	13,831	1,010	13,544	930	13,046	780	11,185	778	10,454
体育館	881	12,839	973	12,882	884	12,119	743	10,451	750	9,985
ゲートボール場	41	992	37	662	46	927	37	734	28	469
コミュニティ公園	3,955	128,324	3,963	119,386	3,865	109,876	4,039	109,647	1,497	27,845
体育館	1,831	31,731	1,747	51,198	1,636	50,369	1,622	48,961	142	2,224
研修室	794	7,288	903	7,944	868	7,519	1,042	8,033	74	789
多目的コミュニティ広場	420	82,985	361	49,785	389	45,842	385	46,495	368	18,927
テニスコート	672	4,010	713	6,879	750	4,006	781	4,138	692	3,695
ゲートボール場	238	2,310	239	3,580	222	2,140	209	2,020	221	2,210
東幡豆体育館	245	9,377	478	41,186	497	18,091	619	19,368	745	16,111
市民運動広場	3,914	72,313	3,764	49,323	3,580	57,003	3,741	43,617	3,512	32,129
ソフトボール場	225	10,665	213	7,157	154	6,585	170	5,734	189	4,171
野球場	183	12,531	176	5,362	179	10,923	170	5,937	246	3,953
テニスコート	3,023	42,898	2,892	32,861	2,800	35,645	3,158	29,401	2,902	22,524
アーチェリー場	371	4,009	386	2,063	320	2,296	138	795	113	541
ゲートボール場	112	2,210	97	1,880	127	1,554	105	1,750	62	940
西尾公園	3,384	86,292	3,894	82,388	3,872	104,753	3,954	101,050	3,558	68,605
総合グラウンド	858	52,047	1000	49,569	940	54,983	885	55,588	800	38,807
テニスコート	2,526	34,245	2,894	32,819	2,932	49,770	3,069	45,462	2,758	29,798
古川緑地	2,495	35,808	2,230	45,015	2,345	33,313	2,205	34,090	1,973	28,453
ソフトボール場	316	10,236	307	11,424	259	8,990	285	9,551	322	10,475
テニスコート	1,982	9,082	1,738	15,441	1,892	8,962	1,725	8,864	1,498	7,333
サッカー場	165	15,210	151	11,862	142	12,901	148	12,985	117	8,880
ゲートボール場	32	1,280	34	6,288	52	2,460	47	2,690	36	1,765
矢作川西尾緑地	1,621	96,888	1,512	59,286	1,561	60,037	1,517	75,289	1,329	40,775
ソフトボール場	662	28,127	581	24,661	621	21,883	552	30,498	504	15,492
テニスコート	472	23,043	403	2,420	432	5,217	470	5,228	435	2,729
少年野球場	169	20,625	179	6,865	204	7,681	198	10,743	146	5,814
サッカー場	318	25,093	349	25,340	304	25,256	297	28,820	244	16,740
みなとまち1号緑地	298	27,492	247	14,287	281	16,734	261	16,149	237	12,690
少年野球場	171	16,992	132	4,927	159	6,455	143	6,613	133	5,705
サッカー場	127	10,500	115	9,360	122	10,279	118	9,536	104	6,985

名 称	平成28年度		平成29年度		平成30年度		令和元年度		令和2年度	
	件数	利用人員	件数	利用人員	件数	利用人員	件数	利用人員	件数	利用人員
坂田球場	820	86,627	710	66,030	677	50,046	694	64,475	596	34,348
横須賀公園	694	21,651	774	16,156	764	38,108	846	36,986	711	18,801
運動場	320	20,023	301	14,451	328	35,902	336	34,819	314	17,055
テニスコート	374	1,628	473	1,705	436	2,206	510	2,167	397	1,746
寺部野球場	206	14,085	171	7,317	164	7,140	162	7,450	160	8,474
緑ヶ崎野球場	205	5,860	202	5,734	206	6,090	198	5,797	170	4,970
寺部ソフトボール場	136	4,232	108	5,603	111	5,021	122	6,530	153	7,159
浜ノ山グラウンド	521	14,210	535	14,156	539	17,305	521	16,344	470	16,093
ふるさと公園グラウンド	158	6,141	196	8,508	184	7,632	128	7,874	156	3,825
鶴城公園テニスコート	1,482	10,841	1,473	10,981	1,484	11,397	1,533	13,084	1,265	10,678
古川右岸一号緑地	154	2,674	145	2,659	143	2,123	147	2,148	144	2,665
テニスコート	19	74	14	39	13	53	12	48	17	62
運動広場	135	2,600	131	2,620	130	2,070	135	2,100	127	2,603
坂田テニスコート	1,502	9,650	1,551	15,496	960	8,215	978	6,487	844	4,674
吉良テニスコート場	1,499	8,561	1,550	9,171	1,603	8,084	1,707	10,299	1,381	6,923
幡豆ふれあいテニスコート	1,737	15,991	1,799	16,203	2,138	21,466	1,665	18,043	1,295	9,509
臨海公園テニスコート	1036	6,828	1,239	8,733	1,515	9,527	1,403	9,290	1,307	9,034
羽塚武道場	413	8,378	503	7,270	497	9,429	439	7,758	422	6,399
一色弓道場	-	-	-	-	-	-	-	-	-	-
吉良弓道場	5	2745	5	3,543	3	3,049	7	2,811	1	1,984
幡豆弓道場	52	729	59	824	29	720	-	462	1	492
国道23号高架下	1,003	63,325	1,055	55,515	964	46,981	834	35,282	723	29,025
スケートボード場	266	3,902	265	2,217	249	3,187	270	2,145	245	1,276
グラウンドゴルフ場	737	59,423	790	53,298	715	43,794	564	33,137	478	27,749
吉良グラウンド・ゴルフ場	307	2,819	274	2,612	302	2,509	295	2,584	71	1,070
グラウンド・ゴルフ	93	1,426	80	1,287	88	1,200	95	1,444	71	1,070
ゲートボール場	214	1,393	194	1,325	214	1,309	200	1,140	-	-
臨海公園ゲートボール場	-	-	-	-	-	-	-	-	-	-
寺部ゲートボール場	-	-	-	-	-	-	-	-	-	-
鳥羽ゲートボール場	40	203	-	-	-	-	-	-	-	-
八幡ゲートボール場	-	-	-	-	-	-	-	-	-	-
松原グラウンド・ゴルフ場	270	10,786	258	10,435	311	12,359	380	12,718	328	10,081
ふれあい広場ホワイトウェイブ21	1,802	357,109	1,833	331,976	1,834	352,284	1,658	355,331	1,041	134,323

(注) 件数に個人利用含まず。

資料：スポーツ振興課

14-4 学校体育施設スポーツ開放利用状況

(単位 件数：件 利用数：人)

開放学校	平成28年度		平成29年度		平成30年度		令和元年度		令和2年度	
	件数	利用数	件数	利用数	件数	利用数	件数	利用数	件数	利用数
総数	7,049	128,653	6,854	126,203	7,133	128,630	6,863	125,886	5,665	95,022
西尾小学校 (体育館・運動場)	258	4,207	181	3,235	260	5,238	301	5,748	268	5,040
花ノ木小学校 (体育館)	157	2,523	223	3,970	118	2,313	204	3,580	144	2,271
八ツ面小学校 (体育館)	160	2,412	83	1,022	172	2,245	150	2,033	93	1,037
鶴城小学校 (体育館)	195	4,574	197	4,438	178	3,837	172	2,587	37	385
西野町小学校 (体育館)	208	3,847	181	3,353	93	1,469	168	3,341	98	1,906
米津小学校 (体育館)	196	3,818	96	1,933	178	2,917	122	2,273	117	2,627
中畑小学校 (体育館)	213	2,753	224	2,744	88	1,058	169	2,461	161	1,997
平坂小学校 (体育館)	139	1,892	120	1,692	109	1,807	100	1,643	92	1,297
矢田小学校 (体育館)	126	2,533	145	3,688	132	3,719	151	3,975	81	1,381
寺津小学校 (体育館)	195	3,127	183	2,772	215	3,345	203	3,407	103	1,526
福地南部小学校 (体育館)	64	856	82	999	79	1,233	33	408	114	1,445
福地北部小学校 (体育館)	120	1,852	177	2,859	215	2,906	63	854	133	1,396
室場小学校 (体育館)	47	387	29	336	84	756	50	471	23	192
三和小学校 (体育館)	165	1,658	183	2,016	177	2,717	97	1,399	97	1,330
西尾中学校 (体育館)	297	2,972	308	3,073	280	3,470	247	2,746	208	2,454
平坂中学校 (体育館・運動場・武道場・卓球場)	685	14,726	676	15,068	716	14,664	650	14,258	395	7,312
寺津中学校 (体育館・運動場)	230	4,770	122	2,284	177	3,184	139	2,269	184	2,633
福地中学校 (体育館・運動場・武道場・卓球場)	323	5,303	332	6,357	382	8,233	350	8,155	313	5,478
東部中学校 (体育館)	128	1,292	139	1,497	148	1,664	142	1,852	107	1,242
西尾高等学校 (体育館)	275	5,432	285	6,199	272	5,663	257	4,689	194	2,699
西尾東高等学校 (体育館)	191	4,649	195	4,625	191	3,329	221	3,879	159	2,495
一色中部小学校 (体育館・運動場)	196	7,735	205	7,848	171	5,775	145	5,504	212	6,141
一色西部小学校 (体育館・運動場)	120	2,466	97	2,244	154	3,242	176	4,085	144	3,132
一色東部小学校 (体育館・運動場)	191	3,979	239	4,848	248	4,294	250	4,015	164	3,054
一色南部小学校 (体育館・運動場)	111	1,862	134	2,182	138	2,589	151	2,587	101	1,750
佐久島小中学校 (体育館・運動場)	223	1,688	198	1,397	112	1,164	120	1,088	101	990
吉田小学校 (体育館・さ ぎなみホール・運動場)	197	3,970	113	2,575	199	2,272	221	3,755	199	2,732
白浜小学校 (体育館)	17	259	22	573	29	428	26	327	45	512

開放学校	平成28年度		平成29年度		平成30年度		令和元年度		令和2年度	
	件数	利用数	件数	利用数	件数	利用数	件数	利用数	件数	利用数
荻原小学校 (体育館)	97	1,756	79	1,239	87	1,486	89	1,511	82	1,169
横須賀小学校(体育館・ゆずりはホール)	113	2,506	192	4,075	109	2,272	154	3,220	126	2,011
津平小学校 (体育館)	19	453	42	507	11	222	12	158	59	570
吉良中学校(体育館・運動場・武道場・卓球場)	527	13,560	591	14,689	611	13,017	565	11,759	522	10,642
吉良高等学校 (体育館)	53	1,156	-	-	63	1,258	96	2,269	48	917
幡豆小学校 (運動場・体育館)	289	4,066	274	3,557	436	7,753	371	6,417	310	6,594
幡豆中学校 (体育館・武道場)	524	7,614	507	6,309	501	7,091	498	7,163	431	6,665

資料：スポーツ振興課

1 4 - 5 文化会館利用状況

(単位 件数：件 利用数：人)

区 分	平成28年度		平成29年度		平成30年度		令和元年度		令和2年度	
	件数	利用数	件数	利用数	件数	利用数	件数	利用数	件数	利用数
総 数	2,749	186,047	3,097	207,193	2,861	201,446	2,391	175,932	1,467	53,618
大ホール	169	72,262	171	91,478	170	86,271	136	75,571	61	16,466
小ホール	199	28,308	208	28,431	229	29,538	195	26,443	85	5,881
会議室201～203	611	19,288	637	20,427	621	20,268	495	17,593	327	7,661
会議室301～305	1,337	47,027	1,635	48,276	1,403	46,332	1,218	41,340	907	21,138
スタジオ	64	1,723	75	2,515	92	3,386	70	2,021	53	741
茶室	268	11,049	260	11,041	249	10,460	205	8,896	1	15
展示室	101	6,390	111	5,025	97	5,191	72	4,068	33	1,716

資料：観光文化振興課

1 4 - 6 西尾勤労会館利用状況

(単位 件数：件 利用数：人)

区 分	平成28年度		平成29年度		平成30年度		令和元年度		令和2年度	
	件数	利用数	件数	利用数	件数	利用数	件数	利用数	件数	利用数
総 数	2,221	57,332	2,172	53,475	2,170	50,723	1,919	52,420		
研修室	240	6,968	169	5,934	199	5,028	184	7,618		
第1会議室	324	3,844	233	3,886	342	3,767	256	3,211		
第2会議室	189	1,816	158	1,709	208	1,782	180	1,490		
第3会議室	154	2,834	134	3,175	145	3,072	138	3,488		
和室	387	6,394	210	6,619	398	6,623	299	5,244		
体育館ホール	470	29,500	496	25,085	457	24,493	492	25,930		
音楽室	457	5,976	463	7,067	421	5,958	370	5,439		

※令和2年度改修工事のため休館

資料：商工振興課

14-7 公民館・ふれあいセンター等利用状況

(単位 件数：件 利用数：人)

区 分	平成28年度		平成29年度		平成30年度		令和元年度		令和2年度	
	件数	利用数	件数	利用数	件数	利用数	件数	利用数	件数	利用数
総 数	34,014	599,564	34,078	573,348	36,560	621,017	35,223	576,022	25,225	306,223
中央ふれあいセンター	3,382	44,981	3,366	45,266	3,208	45,582	2,922	38,130	2,044	22,071
寺津ふれあいセンター	1,667	24,576	1,790	26,338	1,818	23,551	1,718	21,955	1,219	10,843
米津ふれあいセンター	2,645	39,969	3,067	43,030	3,124	44,729	3,056	45,549	2,031	24,817
福地ふれあいセンター	2,838	43,793	2,983	44,730	3,028	47,813	3,051	46,189	2,438	27,090
西野町ふれあいセンター	2,795	42,184	2,730	37,987	2,796	36,396	2,480	33,894	2,022	24,193
八ツ面ふれあいセンター	3,525	59,923	3,556	60,176	4,021	62,943	3,638	55,942	2,609	32,068
鶴城ふれあいセンター	2,579	43,827	2,562	41,801	2,381	41,237	2,081	33,538	1,495	19,436
室場ふれあいセンター	1,468	28,125	1,482	30,221	1,406	28,434	1,390	25,491	766	9,775
三和ふれあいセンター	1,464	22,967	1,499	22,391	1,560	22,481	1,511	21,028	1,106	11,113
矢田ふれあいセンター	3,440	44,727	4,015	51,880	4,274	50,823	4,415	51,621	3,282	32,400
横須賀ふれあいセンター	1,470	34,686	1,451	36,177	1,401	32,268	1,481	37,334	1,210	20,135
幡豆ふれあいセンター	828	14,889	943	13,781	940	14,595	886	12,181	669	7,966
一色町公民館	2,203	52,401	543	11,384	1,074	15,905	1,024	14,099	945	7,893
吉良町公民館	2,548	56,773	2,809	53,481	2,619	47,369	2,571	41,150	1,114	10,988
幡豆公民館	745	11,082	762	9,766	658	8,048	669	9,031	679	5,093
一色地域交流センター	417	34,661	520	44,939	2,252	98,843	2,330	88,890	1,596	40,342

資料：生涯学習課

14-8 歴史公園利用状況

(単位 件数：件 利用数：人)

区 分	平成28年度		平成29年度		平成30年度		令和元年度		令和2年度	
	件数	利用数	件数	利用数	件数	利用数	件数	利用数	件数	利用数
総 数	373	74,421	402	58,893	438	63,775	404	49,720	280	34,360
旧近衛邸	59	46,266	72	31,133	66	27,864	49	23,566	46	14,604
尚古荘	314	28,155	330	27,760	372	35,911	355	26,154	234	19,756

資料：観光文化振興課

14-9 資料館利用状況

(単位：人)

区 分	平成28年度	平成29年度	平成30年度	令和元年度	令和2年度
総 数	31,944	33,051	29,637	25,143	22,019
大 人	28,412	29,358	26,417	22,607	19,593
小 人	3,532	3,693	3,220	2,536	2,426

資料：文化財課

14-10 岩瀬文庫利用状況

(単位 入館者数・閲覧人員：人 閲覧冊数：冊)

区 分	平成28年度	平成29年度	平成30年度	令和元年度	令和2年度
入館者数	31,487	31,425	31,905	31,586	17,741
閲覧人員	869	1,006	978	1,021	527
閲覧冊数	7,367	7,954	7,897	6,008	5,331

資料：文化財課

14-11 塩田体験館利用状況

(単位：人)

区 分	平成28年度	平成29年度	平成30年度	令和元年	令和2年
来場者数	9,893	10,374	11,990	12,810	9,129
塩田体験参加者数	665	717	912	805	17
塩焼き体験参加者数	1,393	1,985	2,638	1,765	1,195

※ 旧吉良文化広場をリニューアルして、平成28年4月16日に開館。

資料：文化財課

14-12 旧糟谷邸内文化施設利用状況

(単位：人)

区 分	平成28年度	平成29年度	平成30年度	令和元年度	令和2年度
総 数	3,137	4,291	2,792	2,535	1,371
大 人	2,978	4,218	2,737	2,465	1,332
小 人	159	73	55	70	39

資料：文化財課

14-13 いきものふれあいの里利用状況

(単位：人)

区 分	平成28年度	平成29年度	平成30年度	令和元年度	令和2年度
来園者	16,691	14,578	15,811	11,270	14,403
大人	1,855	1,826	1,528	2,333	2,983
小人	1,590	1,751	944	1,326	1,529
(市外)	(2,054)	(2,016)	(1,658)	(2,170)	(2,716)
未記帳	8,402	7,967	10,383	5,859	8,750
行事等参加者	964	545	560	781	224
施設団体利用	2,348	2,007	1,722	292	847
視察	49	101	101	181	25
ボランティア活動	1,483	381	573	498	45

資料：環境保全課

14-14 佐久島弁天サロン利用状況

(単位 開館日数：日 申込件数：件 利用者・来場者：人)

区 分	平成28年度	平成29年度	平成30年度	令和元年度	令和2年度
開館日数	317	317	317	316	263
申込件数	88	92	86	61	47
利用者及び来場者	14,588	12,642	10,656	9,713	8,499
利用者数	2,752	1,616	1,711	1,070	594
来場者数	11,836	11,026	8,945	8,643	7,905

(注) 休館日は月曜日(7、8月については無休)

資料：佐久島振興課

14-15 市たばこ税の状況

(単位 製造たばこの売渡し本数：本 税額：千円)

区 分	平成28年度	平成29年度	平成30年度	令和元年度	令和2年度
製造たばこの売渡し本数	211,641,747	199,118,197	188,870,487	180,342,464	167,744,851
税 額	1,091,621	1,033,386	1,014,977	1,021,499	981,478

資料：税務課

14-16 入湯税の状況

(単位 入湯客数：人 税額：千円)

区 分	平成28年度	平成29年度	平成30年度	令和元年度	令和2年度
入湯客数	65,757	74,559	100,986	130,517	42,312
税 額	9,864	11,184	15,148	19,578	6,347

資料：税務課

14-17 酒類販売（消費）状況（西尾税務署管内）

（単位：k l）

区 分	平成27年度	平成28年度	平成29年度	平成30年度	令和元年度
清 酒	498	534	490	448	406
焼 酎	659	635	617	581	571
みりん	448	487	441	386	404
ビール	2,265	2,200	2,148	2,002	1,867
発泡酒	744	710	706	639	591
リキュール	1,854	1,857	1,908	2,124	2,265
その他	1,180	1,180	1,182	1,354	1,399

資料：名古屋国税局HP

14-18 市営等駐車場一覧表

（令和3年1月1日現在 単位 面積：㎡ 収容台数：台）

名 称	代表所在地	面積	収容台数	開設	料金	備考
西尾本町駐車場	錦城町76-1	3,691	自動車 95	S46.12.1	有料	借地
西尾吾妻町駐車場	永楽町5丁目1-9	548	自動車 27	S45.2.1	有料	市有地
西尾駅東広場駐車場	城崎町4丁目7	2,050	自動車 67	H6.10.1	有料	市有地
福地駅南駐車場	川口町松原27	331	自動車 18	H21.10.1	有料	借地
福地駅東駐車場	川口町松原28	370	自動車 18	H22.8.1	有料	借地
吉良恵比寿海岸駐車場	吉良町宮崎宮前105	11,977	自動車 321	H3.7.1	無料(7.8月有料)	市有地
宮崎漁港駐車場	吉良町宮崎馬道67,81,83	4,823	自動車 138	H9.7.12	無料(7.8月有料)	市有地
つくしが丘駐車場	つくしが丘二丁目8-13	542	自動車 21	S57.4.14	無料	市有地

資料：商工振興課・河川港湾課・観光文化振興課

西尾市くらし情報

文化施設のイベント（ホタル祭り）

平原ゲンジボタルの里（ホタル飛翔数）

区分	平成28年	平成29年	平成30年	令和元年	令和2年
期間中飛翔数 （匹）	230	140	305	105	※
期間日数	5日	5日	5日	4日	
最大飛翔数（匹）	60	30	70	40	

※新型コロナウイルス感染症拡大防止により中止

平原ゲンジボタルの里保存会調べ

14-19 国・県・市指定文化財と国登録有形文化財件数

区分	国指定								県指定					
	国宝	重要文化財							建造物	書跡	絵画	彫刻	工芸	無形民俗文化財
種類	建造物	建造物	彫刻	書跡	史跡	天然記念物	無形民俗文化財							
件数	平成29年	1	2	1	2	1	1	2	8	5	5	11	7	2
	30年	1	2	1	2	1	1	2	8	5	5	11	7	2
	31年	1	2	1	2	1	1	2	8	5	5	11	7	2
	令和2年	1	2	1	2	1	1	2	8	5	5	11	7	2
	3年	1	2	1	2	1	1	2	8	5	5	11	7	2



(写真：「国宝金蓮寺弥陀堂」)

(各年4月1日現在)

				市指定												国登録
																有形文化財
有形民俗文化財	天然記念物	史跡	考古資料	建造物	書跡	典籍	歴史資料	絵画	彫刻	工芸	無形民俗文化財	有形民俗文化財	史跡	考古資料	天然記念物	建造物
1	2	4	2	10	8	4	16	22	35	20	8	4	16	6	19	3
1	2	4	2	10	8	4	16	22	35	20	8	4	16	6	19	9
1	2	4	2	10	8	4	17	22	35	20	8	4	16	6	19	9
1	2	4	2	10	8	4	17	22	35	20	8	4	16	6	19	9
1	2	4	2	10	8	4	17	22	35	20	8	4	17	6	19	9

資料：文化財課

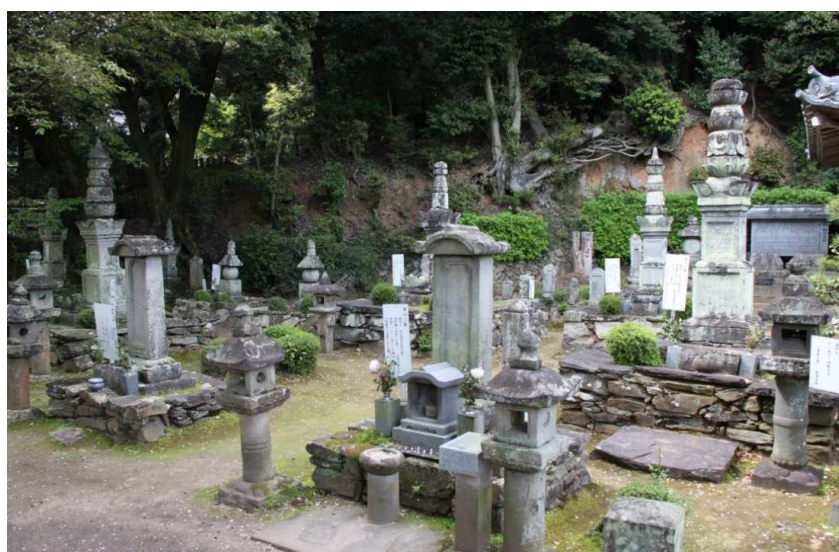

(写真：「華蔵寺吉良家墓所」新規市指定史跡)

15 観 光

15 観光客年間利用者状況

(各年12月末 単位：人)

来 訪 地	平成28年	平成29年	平成30年	令和元年	令和2年	
憩の農園	761,506	693,338	764,837	765,545	797,617	
道の駅にしお岡ノ山	508,998	502,097	488,348	478,888	495,391	
一色さかな広場	749,700	711,000	714,700	715,500	641,200	
佐久島	114,025	111,502	106,600	108,691	79,613	
吉良温泉	161,781	164,715	149,265	138,104	70,382	
愛知こどもの国	323,800	339,780	336,610	343,580	258,980	
あさひが丘スケートリンク	21,255	20,420	23,757	22,108	15,191	
潮干狩り	132,849	28,773	41,181	61,612	26,004	
まつり	西尾祇園祭	280,000	290,000	280,000	260,000	-
	米津川まつり	70,000	50,000	58,000	48,000	-
	吉良花火大会	22,000	22,000	20,000	22,000	-
	大提灯まつり	100,000	110,000	100,000	100,000	-
	鳥羽の火祭り	9,000	10,000	9,000	9,000	8,000
	きらまつり	52,000	50,000	58,000	55,000	-
その他	248,226	249,703	408,520	392,292	393,559	
合 計	3,555,140	3,353,328	3,558,818	3,520,320	2,785,937	

資料：観光文化振興課



(写真：鳥羽の火祭り)

16 治安・災害

16-1 交通事故概要（西尾警察署管内）

（単位 件数：件 人数：人）

年	総件数	死亡		重傷		軽傷		物損
		件数	人数	件数	人数	件数	人数	
平成29年	709	2	2	25	26	682	834	4,886
30年	702	4	4	36	37	662	830	4,976
令和元年	675	7	7	31	32	637	790	4,803
2年	530	2	2	14	15	514	633	4,185
3年	516	4	4	11	12	501	599	4,240
1月	48	-	-	-	-	48	63	333
2月	42	-	-	2	2	40	46	277
3月	61	-	-	1	1	60	73	393
4月	48	-	-	1	1	47	54	360
5月	39	-	-	-	-	39	56	320
6月	33	1	1	3	3	29	35	352
7月	44	2	2	-	-	42	51	399
8月	31	-	-	1	1	30	32	366
9月	29	-	-	-	-	29	35	309
10月	37	-	-	2	2	35	39	378
11月	60	1	1	1	2	58	66	350
12月	44	-	-	-	-	44	49	403

資料：西尾警察署

16-2 窃盗犯主要手口別認知状況（西尾警察署管内）

（単位：件）

区分	総数	侵入盗							非侵入盗								
		総数	空巣	忍込み	居空き	事務所荒し	出店荒し	その他	総数	自動車盗	オートバイ盗	自転車盗	部品ねらい	車上ねらい	自販機ねらい	万引き	その他
平成29年	575	131	27	34	-	15	25	30	444	12	6	115	28	73	16	63	131
30年	582	107	19	29	5	8	32	14	475	19	2	115	36	82	6	89	126
令和元年	607	76	27	7	1	17	12	12	531	8	4	151	23	57	13	109	166
2年	501	68	24	10	2	12	6	14	433	2	6	153	26	54	2	101	89
3年	555	53	19	7	1	10	3	13	502	14	9	161	20	56	6	120	116

資料：西尾警察署

16-3 刑法犯罪の認知件数（西尾警察署管内）

（単位：件）

年	総数	凶悪犯	粗暴犯	窃盗犯	知能犯	風俗犯	その他
平成29年	834	11	41	575	25	7	175
30年	855	7	54	582	30	8	174
令和元年	952	10	93	607	45	9	188
2年	770	8	57	501	40	4	160
3年	811	7	45	550	30	7	172

資料：西尾警察署

16-4 小学校区別犯罪発生状況

令和3年

(単位：件)

小学校区等	刑法犯合計	重点罪種											
		合計	侵入盗	忍込み			自動車盗	オートバイ盗	自転車盗	部品ねらい	車上ねらい	万引き	さい銭ねらい
				空き巣	居空き	忍込み							
西尾	74	49	5	1	-	-	1	3	17	2	4	16	1
花ノ木	196	129	4	1	-	1	2	1	61	2	10	49	-
八ツ面	19	7	1	-	-	-	1	1	1	-	-	3	-
鶴城	70	30	3	3	-	-	-	1	22	-	1	3	-
西野町	63	40	1	-	-	-	-	-	7	1	5	26	-
米津	39	18	1	-	-	1	-	-	10	1	6	-	-
中畑	13	5	3	1	-	-	-	2	-	-	-	-	-
平坂	33	15	6	2	-	-	-	-	4	1	2	2	-
矢田	27	9	2	2	-	-	-	-	4	-	2	1	-
寺津	22	10	2	-	-	-	1	-	-	3	1	3	-
福地南部	18	8	2	-	-	2	-	-	-	-	2	4	-
福地北部	22	13	2	1	-	1	-	-	9	-	2	-	-
室場	10	6	3	2	-	-	-	-	-	1	2	-	-
三和	28	7	3	-	-	1	1	-	1	-	1	1	-
一色中部	48	34	5	2	-	1	1	-	8	2	8	10	-
一色東部	8	2	1	1	-	-	-	-	-	-	1	-	-
一色西部	21	12	1	-	-	-	1	-	2	2	6	-	-
一色南部	2	1	-	-	-	-	-	-	-	1	-	-	-
佐久島しおさい	-	-	-	-	-	-	-	-	-	-	-	-	-
横須賀	22	10	1	-	-	-	-	-	7	1	1	-	-
津平	17	10	1	-	1	-	6	-	-	2	1	-	-
荻原	8	1	-	-	-	-	-	-	-	-	-	-	1
吉田	12	9	-	-	-	-	-	-	6	1	1	1	-
白浜	7	4	3	-	-	-	-	-	-	-	-	1	-
幡豆	21	5	3	3	-	-	-	-	2	-	-	-	-
東幡豆	8	1	-	-	-	-	-	1	-	-	-	-	-
合計	808	435	53	19	1	7	14	9	161	20	56	120	2

(注) 管轄外の届け出があるため、16-3表とは一致しない。

資料：西尾警察署



1 6 - 5 火災発生状況

(単位 火災件数：件 建物：㎡ 林野：a 損害額：千円)

年	種別火災件数					焼損面積		損害額
	総数	建物	林野	車両	その他	建物	林野	
平成28年	48	27	-	3	18	604	-	52,631
29年	75	38	3	4	30	723	3	52,019
30年	60	35	1	3	21	2,088	1	102,920
令和元年	61	37	2	3	19	2,990	202	95,653
2年	51	29	-	2	20	960	-	695,053

資料：西尾市消防本部

1 6 - 6 原因別火災発生状況

(単位：件)

年	総数	放	放	た	た	こ	火	焼	ス	ラ	溶	溶	配	電	電	風	排	煙	そ	不
		火	火	ば	き	ん	遊	却	ト	イ	断	接	電	機	呂	気	煙	煙	他	明
平成28年	48	11	4	4	4	-	-	1	-	-	3	1	-	-	17	3				
29年	75	19	5	15	1	2	3	-	-	4	5	3	-	-	12	6				
30年	60	5	8	4	6	-	1	1	-	2	7	-	-	1	19	6				
令和元年	61	12	10	5	2	1	1	1	1	2	3	2	1	2	12	6				
2年	51	8	1	3	1	-	4	-	1	-	5	-	1	1	19	7				

資料：西尾市消防本部

1 6 - 7 時間帯別火災発生状況

(単位：件)

年	時 間 帯													不明
	総数	0	2	4	6	8	10	12	14	16	18	20	22	
平成28年	48	1	-	1	2	2	5	3	9	5	6	3	6	5
29年	75	3	1	10	1	7	11	11	11	6	5	7	-	2
30年	60	1	2	4	5	4	5	9	10	6	6	7	1	-
令和元年	61	2	1	2	5	8	7	10	3	6	10	4	1	2
2年	51	2	2	3	3	6	2	8	5	7	6	2	3	2

資料：西尾市消防本部

16-8 救急車出動状況

●出動件数

(単位：件)

年	総数	火災	水難	交通	労働	運動	一般	加害	自損	急病	その他
平成28年	6,612	4	10	570	64	28	986	29	41	4,396	484
29年	6,586	9	9	530	54	33	967	10	42	4,426	506
30年	6,981	8	7	563	72	27	940	22	46	4,798	498
令和元年	6,753	15	9	496	63	22	953	22	64	4,588	521
2年	6,260	11	4	429	40	9	931	26	52	4,260	498

資料：西尾市消防本部

●搬送人員

(単位：人)

年	総数	火災	水難	交通	労働	運動	一般	加害	自損	急病	その他
平成28年	6,288	-	4	579	63	27	956	25	23	4,130	481
29年	6,276	5	5	533	52	33	929	9	29	4,179	502
30年	6,653	2	4	570	71	27	913	18	31	4,526	491
令和元年	6,404	3	3	503	61	21	913	19	43	4,325	513
2年	5,913	7	3	433	40	8	885	21	27	3,999	490

資料：西尾市消防本部

西尾市合併10周年の変化②！

ONE
NISHIO
ミライへ



西尾市消防団員数

平成23年 292 人

令和2年 505 人

消防本部：各年4月1日時点

内訳（定員数）

（単位：人）

団（296）	平成23年	平成29年	令和2年
一色（117）	117	104	108
吉良（102）	102	80	59
幡豆（77）	73	51	58
機能別（347）	—	263	280

資料：消防本部 各年4月1日時点

機能別消防団…大規模地震時における消火活動が主な任務
常備消防では対応できない大規模な災害時に出動
平成28年10月1日に発足

西尾市消防団の詳細はこちらから



17 労働・賃金

17-1 一般職業紹介状況

(単位：人)

年 度	新規求職申込件数	新規求人数	月間有効求職者数	月間有効求人数	就職件数
平成28年度	3,665	5,307	14,388	14,705	1,210
29年度	3,552	5,868	13,306	16,381	1,283
30年度	3,372	6,358	12,524	18,330	1,107
令和元年度	3,870	5,268	14,774	15,564	1,081
2年度	4,351	3,787	19,765	10,806	899
4月	389	252	1,430	933	64
5月	385	299	1,504	853	56
6月	514	338	1,744	844	81
7月	423	245	1,848	812	75
8月	331	299	1,844	829	69
9月	344	351	1,832	865	71
10月	376	334	1,812	922	90
11月	306	293	1,730	925	100
12月	254	332	1,549	909	68
1月	347	306	1,483	908	66
2月	335	375	1,481	987	74
3月	347	363	1,508	1,019	85

資料：西尾公共職業安定所「業務月報」「業務概要」

(注) 新規学卒及びパートタイムを除く。求人計は男女共用を含むため男女合計とは一致しない。

なるほど統計豆知識⑧！

愛知県の最低賃金の推移

年	金額 (円)	効力発生日
平成29年	871	H29.10.1
30年	898	H30.10.1
令和元年	926	R1.10.1
2年	927	R2.10.1
3年	955	R3.10.1

業種によって最低賃金が違う！？

特定最低賃金ってなに？ ➡



17-2 雇用保険給付状況

(単位 決定数：数 人数：人 支給金額：千円)

年 度	受給資格決定数	初回受給者数	受給者実人員	雇用保険金（基本手当）	常用就職支度金		再就職手当	
				支給総額	人員	支給金額	人員	支給金額
平成28年度	1,591	1,296	428	610,717	7	742	458	133,263
29年度	1,591	1,283	427	620,855	3	364	473	156,811
30年度	1,579	1,263	426	639,215	2	309	442	165,483
令和元年度	1,938	1,497	465	709,264	2	405	606	246,267
2年度	2,387	2,151	728	1,147,594	4	740	676	272,150
4月	213	147	523	71,103	0	0	48	18,755
5月	299	202	601	75,319	0	0	56	24,808
6月	333	273	790	101,104	0	2	26	11,379
7月	279	307	949	134,680	0	3	53	21,738
8月	188	214	949	123,557	0	1	68	26,865
9月	180	192	935	135,169	0	1	74	28,993
10月	166	158	825	108,368	1	199	113	44,192
11月	159	117	724	89,171	1	164	50	18,398
12月	112	132	661	88,556	0	1	62	26,316
1月	162	102	585	75,219	0	0	43	18,000
2月	149	149	578	64,865	0	0	40	14,499
3月	147	158	612	80,484	2	370	43	18,209

資料：西尾公共職業安定所「業務月報」「業務概要」

(注) 単位未満は四捨五入のため、合計と合致しない場合がある。

18 市政

18-1 選挙有権者数（選挙人名簿登録者数）

（単位 確定登載人員：人 投票所数：か所）

年月日	確定登載人員			投票所数
	総数	男	女	
平成29. 9. 1	135,594	68,168	67,426	33
30. 9. 1	135,215	68,063	67,152	33
令和元. 9. 2	135,113	68,121	66,992	33
2. 9. 1	134,814	67,963	66,851	33
3. 9. 1	134,415	67,658	66,757	29

資料：西尾市選挙管理委員会

18-2 選挙投票状況

●衆議院 小選挙区選出議員選挙

（単位 人数：人 投票率：％）

投票日	定数	立候補者数	有権者数			投票者数			投票率		
			総数	男	女	総数	男	女	総数	男	女
平成21. 8. 30	1	4	82,150	41,280	40,870	60,901	31,057	29,844	74.13	75.23	73.02
24. 12. 16	1	5	131,343	65,607	65,736	88,498	45,343	43,155	67.38	69.11	65.65
26. 12. 14	1	3	131,653	65,860	65,793	83,369	42,896	40,473	63.32	65.13	61.52
29. 10. 22	1	3	135,370	68,025	67,345	85,776	44,044	41,732	63.36	64.75	61.97
令和 3. 10. 31	1	2	134,275	67,573	66,702	85,548	43,942	41,606	63.71	65.03	62.38

（注）在外選挙人を含む。

資料：西尾市選挙管理委員会

●参議院 愛知県選出議員選挙

（単位 人数：人 投票率：％）

投票日	定数	立候補者数	有権者数			投票者数			投票率		
			総数	男	女	総数	男	女	総数	男	女
平成19. 7. 29	3	9	80,518	40,236	40,282	51,667	26,307	25,360	64.17	65.38	62.96
22. 7. 11	3	7	82,619	41,509	41,110	51,889	26,831	25,058	62.81	64.64	60.95
25. 7. 21	3	10	131,464	65,724	65,740	75,983	39,611	36,372	57.80	60.27	55.33
28. 7. 10	4	9	135,333	67,941	67,392	82,896	42,791	40,105	61.25	62.98	59.51
令和元. 7. 21	4	12	134,981	67,991	66,990	75,180	39,236	35,944	55.70	57.71	53.66

（注）在外選挙人を含む。

資料：西尾市選挙管理委員会

●愛知県知事選挙

（単位 人数：人 投票率：％）

投票日	定数	立候補者数	有権者数			投票者数			投票率（％）		
			総数	男	女	総数	男	女	総数	男	女
平成15. 2. 2	1	4	77,824	38,700	39,124	32,289	16,462	15,827	41.49	42.54	40.45
19. 2. 4	1	3	79,912	39,852	40,060	44,910	22,894	22,016	56.20	57.45	54.96
23. 2. 6	1	5	82,501	41,409	41,092	47,499	24,563	22,936	57.57	59.32	55.82
27. 2. 1	1	2	131,512	65,804	65,708	58,442	30,454	27,988	44.44	46.28	42.59
31. 2. 3	1	2	134,573	67,589	66,984	64,386	32,375	32,011	47.84	47.90	47.79

資料：西尾市選挙管理委員会

●愛知県議会議員一般選挙

(単位 人数：人 投票率：%)

投票日	定数	立候補者数	有権者数			投票者数			投票率		
			総数	男	女	総数	男	女	総数	男	女
平成15. 4. 13	2	3	77,827	38,697	39,130	45,801	22,492	23,309	58.85	58.12	59.57
19. 4. 8	2	2	(無投票)			(無投票)			(無投票)		
23. 4. 10 (西尾市選挙区)	2	3	82,763	41,560	41,203	44,992	23,174	21,818	54.36	55.76	52.95
(幡豆郡選挙区)	1	1	(無投票)			(無投票)			(無投票)		
27. 4. 12	2	3	131,392	65,728	65,664	66,453	34,269	32,184	50.58	52.14	49.01
31. 4. 7	2	3	134,380	67,499	66,881	65,616	33,952	31,664	48.83	50.30	47.34

資料：西尾市選挙管理委員会

●西尾市長選挙

(単位 人数：人 投票率：%)

投票日	定数	立候補者数	有権者数			投票者数			投票率		
			総数	男	女	総数	男	女	総数	男	女
平成17. 9. 4	1	5	78,802	39,246	39,556	53,153	25,949	27,204	67.45	66.12	68.77
21. 7. 5	1	1	(無投票)			(無投票)			(無投票)		
25. 5. 26	1	4	130,290	65,082	65,208	92,634	45,765	46,869	71.10	70.32	71.88
29. 6. 25	1	2	134,066	67,261	66,805	91,234	45,321	45,913	68.05	67.38	68.73
令和 3. 6. 20	1	2	133,061	66,857	66,204	87,786	43,934	43,852	65.97	65.71	66.24

資料：西尾市選挙管理委員会

●西尾市議会議員一般選挙

(単位 人数：人 投票率：%)

投票日	定数	立候補者数	有権者数			投票者数			投票率		
			総数	男	女	総数	男	女	総数	男	女
平成21. 5. 3	24	27	80,718	40,486	40,232	55,947	27,626	28,321	69.31	68.24	70.39
23. 4. 24 (増員)											
(一色選挙区)	4	8	19,203	9,391	9,812	13,419	6,537	6,882	69.88	69.61	70.14
(吉良選挙区)	4	6	18,068	8,945	9,123	12,562	6,186	6,376	69.53	69.16	69.89
(幡豆選挙区)	2	5	10,185	4,988	5,197	7,675	3,684	3,991	75.36	73.86	76.79
25. 5. 26	30	40	130,290	65,082	65,208	92,638	45,765	46,873	71.10	70.32	71.88
29. 6. 25	30	35	134,066	67,261	66,805	91,230	45,318	45,912	68.05	67.38	68.73
令和 3. 6. 20	30	40	133,061	66,857	66,204	87,778	43,929	43,849	65.97	65.71	66.23

資料：西尾市選挙管理委員会

18-3 市職員数

(各年4月1日現在 単位：人)

年	総数	一般職員	教育関係職員			消防職員
			総数	学校関係	その他	
平成29年	1,638	1,329	115	41	74	190
30年	1,612	1,307	112	40	72	190
31年	1,575	1,274	109	38	71	189
令和2年	1,587	1,290	105	36	69	189
3年	1,598	1,299	108	37	71	188

(注) 総数には市長・副市長・教育長を含む。

資料：人事課

18-4 普通会計歳入歳出決算額

●歳入

(単位 決算額：千円 構成比：%)

区 分	平成28年度	平成29年度	平成30年度	令和元年度	令和2年度	
					金額	構成比
総 額	55,436,515	55,929,547	56,663,707	58,358,640	80,307,199	100.0
地方税	30,493,160	30,373,085	31,701,896	31,305,812	31,906,386	39.7
地方譲与税	603,665	603,144	608,425	610,882	611,981	0.9
利子割交付金	30,191	55,421	57,247	25,806	28,321	0.0
配当割交付金	142,435	189,338	163,074	179,357	165,819	0.2
株式等譲渡所得割交付金	73,732	182,965	123,602	92,502	156,412	0.2
地方消費税交付金	3,037,817	3,122,417	3,201,394	3,036,000	3,715,776	4.6
ゴルフ場利用税交付金	35,203	35,188	31,653	31,258	30,374	0.0
自動車取得税交付金	259,359	322,483	351,586	182,123	-	0.0
自動車税環境性能割交付金	-	-	-	56,174	121,656	0.2
法人事業税交付金	-	-	-	-	165,857	0.2
地方特例交付金	119,849	135,375	141,484	808,889	258,205	0.3
地方交付税	3,167,351	2,974,921	2,919,795	1,826,579	1,830,767	2.3
交通安全対策特別交付金	28,158	27,751	26,087	25,530	28,744	0.0
分担金及び負担金	346,224	374,180	344,813	237,973	114,660	0.1
使用料及び手数料	1,281,299	1,269,750	1,269,729	1,031,616	778,946	1.0
国庫支出金	5,745,842	5,633,637	5,194,453	6,118,321	25,976,042	32.3
県支出金	3,728,238	3,905,054	3,416,868	4,223,970	4,586,024	5.7
財産収入	83,683	76,752	140,500	353,532	151,699	0.2
寄附金	109,195	228,636	237,029	452,130	784,247	1.0
繰入金	8,424	144,654	117,488	67,168	142,765	0.2
繰越金	2,213,333	2,070,226	2,291,989	2,756,286	3,101,566	3.9
諸収入	2,331,057	2,410,970	2,354,295	2,378,532	2,358,752	2.9
地方債	1,598,300	1,793,600	1,970,300	2,558,200	3,292,200	4.1

資料：財政課

●歳出

(単位 決算額：千円 構成比：%)

区 分	平成28年度	平成29年度	平成30年度	令和元年度	令和2年度	
					金額	構成比
総 額	53,366,289	53,637,558	53,907,421	55,257,074	76,669,313	100.0
議会費	370,991	356,293	387,585	389,671	430,027	0.6
総務費	6,051,028	5,903,188	6,016,123	5,978,070	23,140,288	30.2
民生費	19,610,544	19,791,018	19,395,215	20,085,754	20,849,084	27.3
衛生費	6,815,758	6,342,356	7,049,079	6,970,389	7,200,422	9.4
労働費	52,453	48,914	46,414	49,900	78,908	0.1
農林水産業費	1,982,365	1,944,394	1,673,427	1,771,356	1,637,759	2.1
商工費	1,499,027	1,658,455	1,155,122	1,421,823	1,700,278	2.2
土木費	5,041,540	4,951,748	5,061,044	4,951,084	5,692,637	7.4
消防費	2,157,351	2,140,221	2,334,063	2,221,192	2,411,400	3.1
教育費	5,840,451	6,808,601	7,294,209	8,074,379	10,304,361	13.4
災害復旧費	-	1,177	-	-	-	-
公債費	3,944,213	3,690,619	3,494,762	3,341,310	3,223,573	4.2
諸支出金	568	574	378	2,146	576	0.0
前年度繰上充用金	-	-	-	-	-	-

資料：財政課

18-5 市税税目別決算額（収入済額）

(単位 決算額：千円 構成比・徴収率：%)

区 分	平成28年度	平成29年度	平成30年度	令和元年度	令和2年度	
					金額	構成比
総 額	30,493,160	30,373,085	31,701,896	31,305,812	31,906,386	100.0
市民税	12,941,197	12,487,366	13,473,289	12,744,164	12,727,068	39.9
固定資産税	14,321,940	14,703,497	15,038,348	15,316,166	15,910,984	49.9
軽自動車税	424,398	444,708	466,589	491,564	523,772	1.6
市たばこ税	1,091,755	1,033,482	1,019,710	1,021,620	985,254	3.1
鉱産税	-	-	-	-	1,040	0.0
都市計画税	1,704,006	1,692,848	1,688,812	1,712,720	1,751,921	5.5
その他	9,864	11,184	15,148	19,578	6,347	0.0
徴収率	96.7	97.1	97.5	97.7	98.0	-

資料：財政課

18-6 普通会計性質別歳出内訳

(単位 決算額：千円 構成比：%)

区 分	平成28年度	平成29年度	平成30年度	令和元年度	令和2年度	
					金額	構成比
総 額	53,366,289	53,637,558	53,907,421	55,257,074	76,669,313	100.0
人件費	9,552,696	9,599,016	9,634,178	9,151,156	11,316,175	14.8
扶助費	11,529,848	11,465,591	11,213,800	11,433,257	11,315,685	14.8
公債費	3,944,213	3,690,619	3,494,762	3,341,310	3,223,573	4.2
物件費	10,144,288	10,036,797	10,226,344	10,839,532	10,828,900	14.1
維持補修費	914,893	733,301	860,371	822,836	901,672	1.2
補助費等	5,022,955	4,496,774	3,608,160	3,737,711	23,755,344	31.0
積立金	671,226	248,833	495,773	1,081,513	538,353	0.7
投資及び出資金・貸付金	1,006,742	1,383,201	1,546,654	1,059,729	1,621,596	2.1
繰出金	6,234,557	6,255,573	6,342,794	6,254,267	4,562,456	5.9
前年度繰上充用金	-	-	-	-	-	-
普通建設事業費	4,344,871	5,726,676	6,484,585	7,535,763	8,605,559	11.2
災害復旧事業費	-	1,177	-	-	-	-
失業対策事業費	-	-	-	-	-	-

資料：財政課

西尾市くらし情報

西尾市のふるさと納税申請状況

年度	申請件数	寄付金額(円)
平成28年度	4,480	94,261,000
平成29年度	7,640	151,804,508
平成30年度	9,531	220,408,559
令和元年度	25,194	441,845,432
令和2年度	30,786	597,358,400

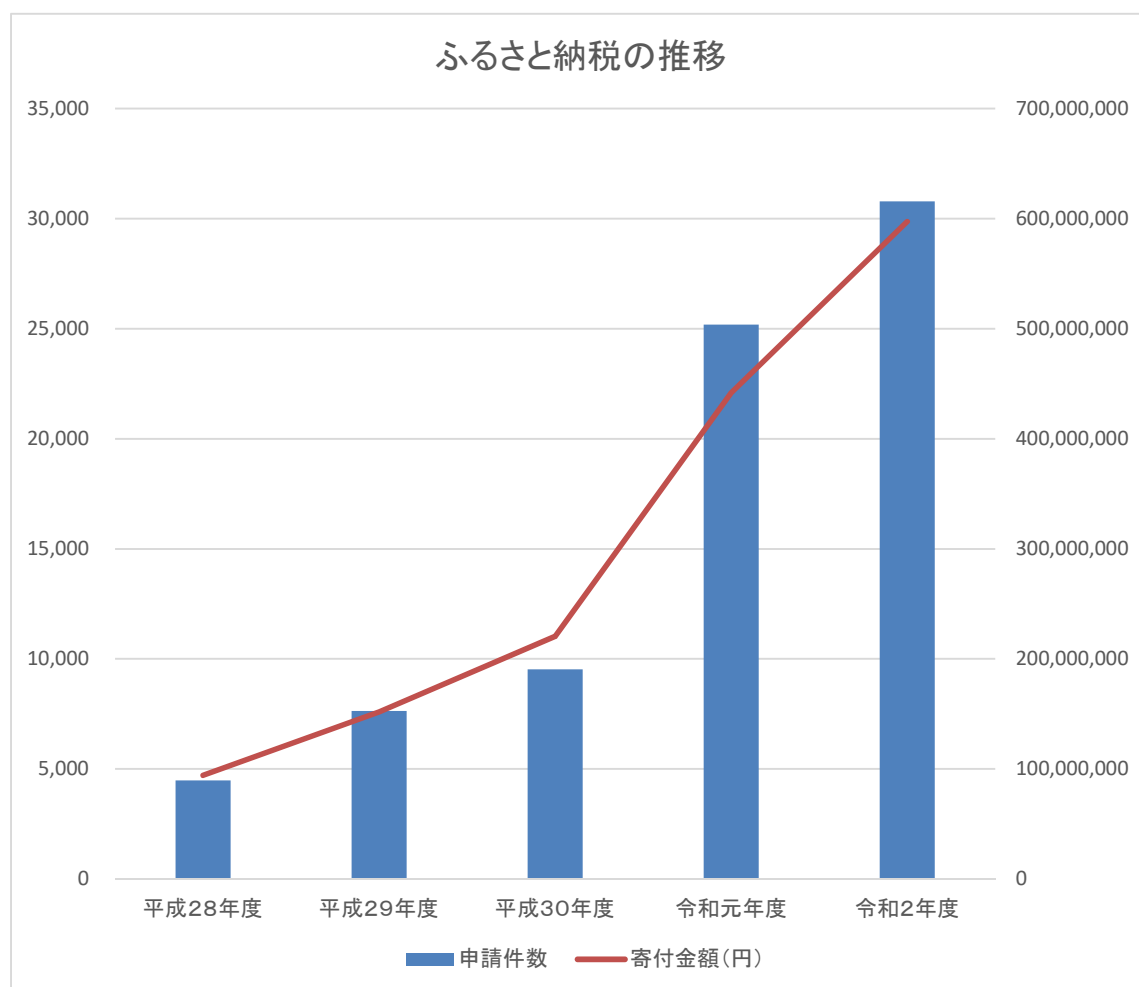

令和2年度申請件数TOP3(令和2年度実績)

	商品名	申請件数
1位	三河産純米本みりん「相生古式本みりん」6本セット	3,207
2位	一色産うなぎ職人手焼(蒲焼4尾)	3,195
3位	一色産うなぎ職人手焼(蒲焼2尾)	2,917

寄附活用の内訳(令和2年実績)

寄附の活用方法	金額(円)	割合※
公共交通対策に関する事業	25,045,000	4.2%
福祉に関する事業	41,321,000	6.9%
防災に関する事業	10,632,000	1.8%
観光に関する事業	15,815,000	2.6%
教育に関する事業	69,664,000	11.7%
環境に関する事業	40,085,000	6.7%
歴史民俗資料館の建設(西尾城跡整備)に関する事業	5,297,000	0.9%
総合運動場整備に関する事業	1,801,000	0.3%
西尾市民病院に関する事業	18,447,000	3.1%
美術博物館の建設に関する事業	3,831,000	0.6%
佐久島振興に関する事業	8,747,000	1.5%
市長が推進する事業	246,960,000	41.3%
新型コロナウイルス感染症対策に関する事業	103,503,400	17.3%
上記以外の事業	6,210,000	1.0%

※割合について単位未満四捨五入のため合計100%にならない場合があります。

19 市民所得

19-1 産業別市内総生産

(単位 総生産額：百万円 対前年度増加率・構成比：%)

区 分	総 生 産 額						
	平成26年度	平成27年度	平成28年度	平成29年度	平成30年度		
						対前年度 増加率	構成比
(1) 農業	9,311	10,020	10,919	11,335	10,340	△ 8.8	1.0
(2) 林業	28	33	27	24	35	45.8	0.0
(3) 水産業	8,367	9,581	10,248	10,620	8,673	△ 18.3	0.8
(4) 鉱業	803	710	815	1,368	856	△ 37.4	0.1
(5) 製造業	524,881	560,061	614,394	687,037	725,980	5.7	70.5
(6) 電気・ガス・水道業・ 廃棄物処理業	10,967	8,477	10,231	10,220	11,166	9.3	1.1
(7) 建設業	38,959	40,018	37,904	38,410	41,293	7.5	4.0
(8) 卸売・小売業	72,200	54,841	59,012	58,662	58,236	△ 0.7	5.7
(9) 運輸・通信業	11,913	11,598	12,797	14,452	15,397	6.5	1.5
(10) 宿泊・飲食サービス業	6,718	5,773	7,504	6,794	6,203	△ 8.7	0.6
(11) 情報通信業	1,920	1,642	1,448	1,334	2,348	76.0	0.2
(12) 金融・保険業	14,848	10,939	11,393	11,033	12,846	16.4	1.2
(13) 不動産業	66,343	68,210	68,715	69,733	68,763	△ 1.4	6.7
(14) 専門・科学技術・ 業務支援サービス業	21,069	17,351	10,579	13,675	12,999	△ 4.9	1.3
(15) 公務	10,274	8,841	7,439	4,706	4,798	2.0	0.5
(16) 教育	9,868	7,778	11,844	12,833	7,077	△ 44.9	0.7
(17) 保健衛生・社会事業	28,530	24,214	26,045	26,134	27,770	6.3	2.7
(18) その他のサービス	20,230	17,080	13,189	13,947	14,818	6.2	1.4
(19) 市町村内総生産	857,229	857,169	914,501	992,316	1,029,598	3.8	100.0

(注1) 毎年遡及改定されるため最新の値を表示している。

資料：あいちの市町村所得

(注2) 単位未満は、四捨五入のため合計と一致しない場合がある。

19-2 市民所得の分配

(単位 所得額：百万円 対前年度増加率・構成比：%)

区 分	所 得 額						
	平成26年度	平成27年度	平成28年度	平成29年度	平成30年度		
						対前年度 増加率	構成比
1 雇用者報酬	331,968	328,248	337,693	339,983	333,357	△ 1.9	67.2
(1) 賃金・俸給	286,544	282,972	291,062	292,506	286,684	△ 2.0	57.8
(2) 雇主の社会負担	45,425	45,276	46,631	47,477	46,674	△ 1.7	9.4
a 雇主の現実社会負担	43,745	43,454	45,043	46,101	45,043	△ 2.3	9.1
b 雇主の帰属社会負担	1,679	1,822	1,588	1,376	1,631	18.5	0.3
2 財産所得	29,789	30,106	27,233	27,440	28,970	5.6	5.8
a 受取	41,252	41,937	38,850	38,811	40,200	3.6	8.1
b 支払	11,463	11,831	11,617	11,371	11,230	△ 1.2	2.3
(1) 一般政府	△ 9,034	△ 8,992	△ 8,942	△ 8,478	△ 8,388	1.1	△ 1.7
a 受取	809	813	483	458	514	12.2	0.1
b 支払	9,843	9,805	9,425	8,936	8,902	△ 0.4	1.8
(2) 家計	38,586	38,876	35,971	35,687	37,097	4.0	7.5
① 利子	2,582	4,113	4,539	3,519	4,516	28.3	0.9
a 受取	4,162	6,103	6,694	5,918	6,800	14.9	1.4
b 支払	1,580	1,990	2,155	2,399	2,284	△ 4.8	0.5
② 配当	16,326	16,354	14,397	15,397	14,235	△ 7.5	2.9
③ その他の投資所得	16,074	15,115	13,975	13,960	15,590	11.7	3.1
④ 賃貸料	3,603	3,294	3,060	2,810	2,755	△ 2.0	0.6
(3) 対家計民間非営利団体	237	223	204	232	261	12.5	0.1
a 受取	277	259	241	268	305	13.8	0.1
b 支払	41	36	38	36	43	19.4	0.0
3 企業所得	160,940	121,362	125,572	127,343	133,983	5.2	27.0
(1) 民間法人企業	100,263	58,246	65,359	67,862	78,237	15.3	15.8
(2) 公的企業	498	203	633	△ 283	△ 343	△ 21.2	△ 0.1
(3) 個人企業	60,179	62,912	59,580	59,764	56,089	△ 6.1	11.3
a 農林水産業	5,851	8,062	9,233	10,492	6,903	△ 34.2	1.4
b その他の産業	21,116	21,484	16,055	15,239	15,805	3.7	3.2
c 持ち家	33,211	33,366	34,292	34,032	33,381	△ 1.9	6.7
4 市町村民所得	522,697	479,715	490,498	494,766	496,311	0.3	100.0

(注1) 毎年適及改定されるため最新の値を表示している。

資料：あいちの市町村民所得

(注2) 単位未満は、四捨五入のため合計と一致しない場合がある。

19-3 家計所得（個人企業含む）

（単位 所得額：百万円 対前年度増加率・構成比：％）

区 分	所 得 額						
	平成26年度	平成27年度	平成28年度	平成29年度	平成30年度		
						対前年度 増加率	構成比
1 雇員報酬	331,968	328,248	337,693	339,983	333,357	△ 1.9	61.3
2 営業余剰・混合所得	64,261	67,548	63,499	63,487	60,101	△ 5.3	11.1
3 財産所得	40,166	40,866	38,126	38,086	39,381	3.4	7.2
(1) 利子	4,162	6,103	6,694	5,918	6,800	14.9	1.3
(2) 配当	16,326	16,354	14,397	15,397	14,235	△ 7.5	2.6
(3) その他の投資所得	16,074	15,115	13,975	13,960	15,590	11.7	2.9
(4) 賃貸料	3,603	3,294	3,060	2,810	2,755	△ 2.0	0.5
4 社会給付	97,432	99,517	100,708	100,921	101,114	0.2	18.6
(1) 現金による社会保障給付	73,473	75,710	76,686	77,166	77,903	1.0	14.3
(2) その他の社会保険年金給付	12,579	12,619	12,411	12,362	11,922	△ 3.6	2.2
(3) その他の社会保険非年金給付	3,977	3,957	3,945	3,737	3,757	0.5	0.7
(4) 社会扶助給付	7,403	7,232	7,666	7,656	7,533	△ 1.6	1.4
5 その他の経常移転	10,021	10,098	10,217	9,495	8,949	△ 5.8	1.6
うち非生命保険金	5,568	5,836	6,106	5,535	5,045	△ 8.9	0.9
6 年金受給権の変動調整	717	208	△ 457	△ 146	469	421.2	0.1
7 市町村民家計所得	544,565	546,485	549,787	551,826	543,371	△ 1.5	100.0

資料：あいちの市町村民所得

19-4 所得水準等比較表

（単位 人数：人 所得：百万円 人口1人当り所得：千円）

区 分	平成26年度	平成27年度	平成28年度	平成29年度	平成30年度		
						対前年度 増加率	
人口(10月1日現在推計人口)	167,468	167,990	168,743	169,352	169,592	0.1	
総就業者（従業地）	84,275	84,894	85,145	85,661	85,956	0.3	
市内純生産	513,405	506,105	537,150	600,921	603,292	0.4	
市町村民所得	522,697	479,715	490,498	494,766	496,311	0.3	
家計所得	544,565	546,485	549,787	551,826	543,371	△ 1.5	
人口1人当り市町村民所得	3,121	2,856	2,907	2,922	2,927	0.2	
人口1人当り家計所得	3,252	3,253	3,258	3,258	3,204	△ 1.7	

資料：あいちの市町村民所得

20 女性の社会参画

20-1 西尾市議会議員選挙立候補者・当選者数（男女別）状況

（各年4月1日現在 単位：人）

投開票年月	定数	立候補者			当選者数		
		総数	男性	女性	総数	男性	女性
平成21年5月	24	27	24	3	24	21	3
23年4月	10	19	15	4	10	10	-
25年5月	30	40	37	3	30	27	3
29年6月	30	35	31	4	30	27	3
令和3年6月	30	40	35	5	30	25	5

資料：西尾市選挙管理委員会

20-2 地方自治法（180条の5）に基づく委員会委員への女性の登用状況

（令和3年4月1日現在 単位 人数：人 女性比率：%）

委員・委員会名	委員総数	うち女性委員数	女性比率
教育委員会	4	2	50.0%
選挙管理委員会	4	1	25.0%
公平委員会	3	1	33.3%
監査委員	2	1	50.0%
農業委員会	41	2	4.9%
固定資産評価審査委員会	3	-	0.0%
合計	57	7	12.3%

資料：地域つながり課

20-3 附属機関（法令・条例設置）委員への女性の登用状況 （広域設置の附属機関は除く）

（令和2年4月1日現在 単位 人数：人 女性比率：%）

年 度	附属機関数	委員数	うち女性委員数	女性比率
平成29年度	20	334	65	19.5%
30年度	19	290	56	19.3%
31年度	19	292	55	18.8%
令和2年度	18	327	82	25.1%
3年度	17	325	75	23.1%

資料：地域つながり課

20-4 地域の委員の女性比率とその状況

(各年4月1日現在 単位 総数：人 女性比率：%)

年	町内会長	民生・児童委員	衛生委員
平成 29年	1.2	50.8	3.5
平成 30年	1.9	50.6	3.7
平成 31年	0.7	51.5	3.7
令和2年	0.8	50.6	4
令和3年	0.8	50.4	4.8
総数	400	236	400
うち女性	3	119	19

資料：地域つながり課町内会長名簿、福祉課民生・児童委員名簿、ごみ減量課衛生委員名簿

20-5 PTA連絡協議会会長の女性比率

(令和3年4月1日現在 単位：人 女性比率：%)

区分	会長			副会長		
	総数	うち女性の数	女性比率	総数	うち女性の数	女性比率
小学校	25	-	-	82	35	42.7
中学校	9	-	-	29	11	37.9
義務教育学校	1	-	-	2	1	50.0
幼稚園	3	1	33.3	6	3	50.0
計	38	1	2.6	119	50	42.0

資料：生涯学習課PTA連絡協議会名簿

令和3年度行政組織機構図

令和3年4月1日現在

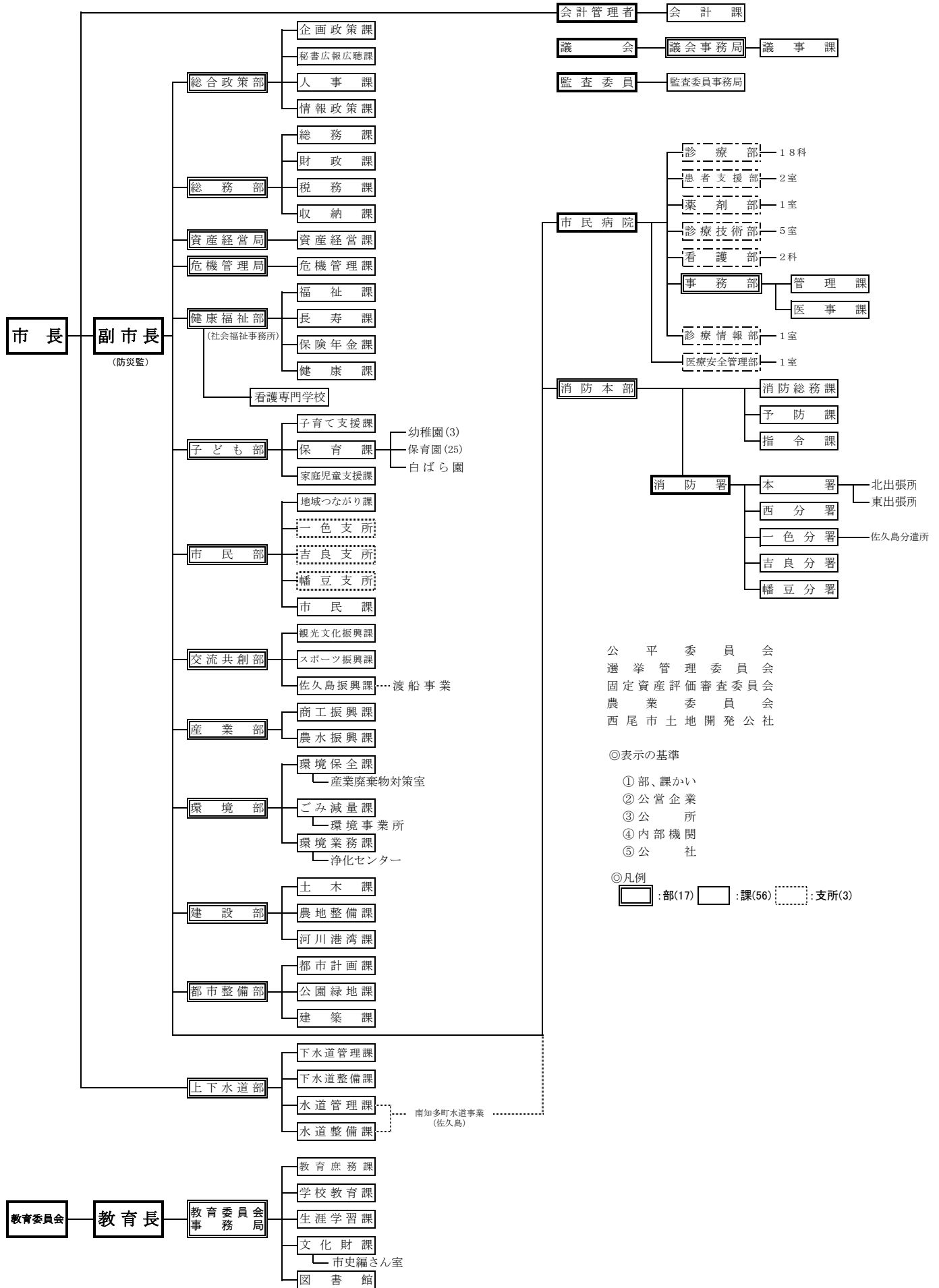

付録2

愛知県下各市の現勢

区 分	行政面積 km ²	世 帯 数 世帯	人 口			事 業 所		農 業	
			総 数 人	男 人	女 人	事 業 所 数 所	従 業 者 数 人	農業経営体 経営体	経営耕地 総面積 h a
県計	5,173.15	3,248,401	7,525,239	3,749,680	3,775,559	322,820	3,749,904	26,893	43,258
市計	4,305.18	3,087,296	7,121,924	3,548,390	3,573,534	307,830	3,577,947	24,237	38,500
名古屋市	326.50	1,125,378	2,328,431	1,143,247	1,185,184	126,879	1,417,153	515	523
豊橋市	261.91	151,497	370,165	185,182	184,983	15,863	164,878	2,741	4,163
岡崎市	387.20	157,535	384,150	193,379	190,771	14,286	164,311	1,101	1,865
一宮市	113.82	152,781	378,716	184,084	194,632	16,734	137,141	917	1,444
瀬戸市	111.40	52,661	127,648	62,448	65,200	4,881	46,118	101	74
半田市	47.42	49,221	117,299	59,024	58,275	4,836	55,026	222	413
春日井市	92.78	131,581	308,124	152,027	156,097	10,729	113,971	303	210
豊川市	161.14	72,750	184,602	91,908	92,694	7,104	78,051	1,685	1,609
津島市	25.09	24,271	60,436	29,420	31,016	2,842	27,673	223	554
碧南市	36.68	28,252	72,226	37,172	35,054	3,138	35,929	417	760
刈谷市	50.39	68,084	153,671	79,926	73,745	5,552	114,834	429	929
豊田市	918.32	177,444	420,300	219,371	200,929	13,895	248,872	1,994	3,339
安城市	86.05	75,379	188,212	96,315	91,897	6,823	106,789	822	3,101
西尾市	161.22	62,104	168,614	85,356	83,258	7,070	82,175	1,200	3,446
蒲郡市	56.96	31,021	79,207	39,202	40,005	3,848	34,087	622	501
犬山市	74.90	29,414	72,906	36,112	36,794	2,591	32,216	371	408
常滑市	55.90	24,341	58,202	28,372	29,830	2,691	30,450	274	537
江南市	30.20	38,856	97,761	47,641	50,120	3,465	29,512	113	96
小牧市	62.81	62,074	148,070	74,651	73,419	6,558	97,379	270	301
稲沢市	79.35	52,162	134,274	66,112	68,162	4,937	62,992	1,098	1,660
新城市	499.23	16,539	43,714	21,721	21,993	2,071	18,455	1,261	1,344
東海市	43.43	49,285	113,616	59,017	54,599	4,065	56,210	489	386
大府市	33.66	38,217	93,093	47,296	45,797	3,244	46,503	294	342
知多市	45.90	34,073	83,930	42,071	41,859	2,185	22,100	394	472
知立市	16.31	31,727	72,158	38,112	34,046	2,119	23,476	125	259
尾張旭市	21.03	34,243	83,406	40,511	42,895	2,617	25,914	37	43
高浜市	13.11	18,336	46,143	23,818	22,325	1,525	20,975	46	129
岩倉市	10.47	21,471	47,942	23,799	24,143	1,652	16,371	115	115
豊明市	23.22	29,109	69,047	34,893	34,154	2,272	25,707	240	279
日進市	34.91	36,919	91,936	45,401	46,535	2,475	28,559	262	238
田原市	191.11	21,073	58,728	29,852	28,876	2,355	30,976	2,987	4,442
愛西市	66.68	21,716	60,357	29,256	31,101	2,206	17,351	956	1,802
清須市	17.35	29,215	67,447	33,617	33,830	2,570	28,535	133	64
北名古屋市	18.37	36,201	86,269	42,932	43,337	3,227	32,229	222	106
弥富市	49.11	17,064	42,774	21,289	21,485	2,001	21,845	452	1,371
みよし市	32.19	24,361	61,908	32,086	29,822	1,905	34,025	287	534
あま市	27.49	34,307	86,150	42,589	43,561	2,818	24,083	450	583
長久手市	21.55	26,634	60,292	29,181	31,111	1,801	25,076	69	60
資 料	令和3年4月1日現在 「令和3年 全国都道府県 市区町村別面積調」 国土交通省国土地理院	令和3年7月1日現在 「愛知県人口動向調査結果」	県統計課			平成28年6月1日現在 「平成28年経済センサス-活動調査」(確報)	総務省・経済産業省	令和2年2月1日現在 「2020年農林業センサス 報告書」	農林水産省

※ 市町村合併があった数値は、独自に旧市町村の数値を合算し、使用している。

区 分	工 業			商 業			教 育				財 政 (普 通 会 計 決 算 額)	
	事 業 所 数 所	従 業 者 数 人	製 造 品 出 荷 額 等 百万円	卸売業・小売業			小 学 校		中 学 校		歳 入 総 額 千円	歳 出 総 額 千円
				事業所数 店舗	従業者数 人	年間商品販売額 百万円	校 数 校	児 童 数 人	校 数 校	生 徒 数 人		
	県計	15,063	848,565	47,924,390	61,217	588,524	41,656,480	970	405,839	439	209,151	3,095,297,990
市計	14,055	785,716	45,179,559	58,333	563,795	40,625,318	906	382,377	409	197,538	2,944,477,222	2,848,343,983
名古屋市	3,484	94,533	3,296,873	24,144	260,130	27,359,455	267	113,029	127	58,902	1,203,621,066	1,195,202,179
豊橋市	715	35,073	1,390,038	3,317	28,666	1,089,863	52	20,454	23	10,625	130,755,946	127,557,619
岡崎市	664	47,044	2,576,403	2,923	24,657	966,687	48	22,737	23	11,311	127,072,963	121,332,885
一宮市	728	21,769	550,666	2,778	21,506	822,362	42	20,452	20	11,100	117,945,410	115,202,350
瀬戸市	395	13,276	452,238	983	7,040	205,991	17	6,719	8	3,992	38,889,503	37,194,510
半田市	227	18,054	842,991	967	8,880	295,051	14	6,220	6	3,230	39,051,647	37,133,860
春日井市	593	24,530	769,370	1,859	18,851	696,654	38	17,013	17	8,783	98,007,733	95,855,707
豊川市	472	25,065	821,973	1,477	11,496	298,931	26	10,465	10	5,327	65,755,239	62,705,093
津島市	149	4,527	113,554	610	4,558	132,146	8	2,762	4	1,659	20,634,609	19,646,937
碧南市	316	16,805	960,677	632	4,127	124,216	7	3,994	5	2,165	30,139,280	27,982,634
刈谷市	334	49,764	1,584,997	1,034	16,509	797,737	15	8,644	6	4,155	64,101,087	58,975,775
豊田市	789	112,478	15,171,656	2,430	24,087	2,275,749	75	23,240	29	12,119	191,595,669	178,004,460
安城市	452	49,526	2,519,576	1,329	12,407	693,923	21	11,303	8	5,710	73,747,526	66,363,892
西尾市	571	40,500	1,746,082	1,493	10,580	268,954	25	9,950	9	5,047	56,663,707	53,907,421
蒲郡市	248	8,039	261,941	854	5,857	138,629	13	3,873	7	2,100	30,615,349	28,255,695
犬山市	192	12,309	487,776	447	3,133	90,006	10	3,707	4	2,046	25,711,005	24,351,478
常滑市	139	6,546	191,375	543	3,630	106,272	9	3,704	4	1,775	24,116,630	23,140,360
江南市	152	4,321	142,583	633	4,799	139,639	10	5,263	6	3,463	29,910,822	27,894,505
小牧市	583	38,140	1,457,407	1,181	12,678	712,371	16	8,292	9	4,277	58,447,235	56,036,123
稲沢市	289	19,342	794,530	935	8,731	376,694	23	7,185	9	3,535	49,831,146	47,046,149
新城市	157	7,865	327,367	420	2,423	49,128	13	2,065	6	1,119	26,102,463	25,154,265
東海市	217	17,327	1,440,652	690	6,697	549,679	12	7,009	6	3,409	47,058,125	43,788,822
大府市	315	22,601	1,252,787	507	4,995	170,303	9	5,797	4	2,726	33,131,101	31,334,947
知多市	79	3,972	1,053,360	367	2,999	99,158	10	4,557	5	2,454	27,697,673	26,614,993
知立市	119	5,313	147,939	460	3,898	162,207	7	3,965	3	1,908	23,018,033	22,193,097
尾張旭市	79	3,918	120,021	424	5,061	148,413	9	4,715	3	2,377	25,941,052	25,355,286
高浜市	151	11,833	536,117	276	2,163	56,837	5	3,055	2	1,549	17,883,002	16,993,991
岩倉市	58	2,274	69,968	283	2,220	73,241	5	2,300	2	1,159	15,802,121	14,777,067
豊明市	139	5,892	189,601	397	3,616	131,371	8	3,484	4	1,809	22,593,649	21,198,144
日進市	80	4,298	110,972	435	4,786	148,838	10	6,178	5	2,793	25,211,377	23,998,170
田原市	67	13,133	1,762,805	564	3,613	107,694	18	3,225	4	1,666	31,274,077	29,021,556
愛西市	161	4,285	97,777	362	2,532	67,026	12	2,888	6	1,609	22,175,853	21,478,429
清須市	186	7,533	271,240	529	5,562	324,489	8	3,926	4	1,812	26,599,009	25,385,021
北名古屋市	184	6,054	181,837	568	5,341	214,286	10	4,879	6	2,379	28,736,071	27,786,137
弥富市	142	4,859	229,984	325	3,482	139,181	8	2,247	3	1,171	16,824,297	16,148,466
みよし市	174	16,206	1,083,625	320	4,326	300,467	8	3,712	4	1,936	27,366,211	24,460,096
あま市	237	5,999	150,653	449	3,075	84,722	12	4,805	5	2,477	31,074,441	30,152,479
長久手市	18	713	20,149	388	4,684	206,948	6	4,564	3	1,864	19,375,095	18,713,385
資 料	2020年6月1日現在 「2020年工業統計調査」 (確報) 総務省・経済産業省			平成28年6月1日現在 「平成28年経済センサス-活動調査」 (確報) ※産業別集計(卸売業、小売業) 総務省・経済産業省			2021年5月1日現在 「令和3年度学校基本統計速報」 (学校基本調査の結果速報) 令和3年度愛知県学校一覧 県統計課				令和元年度 愛知県統計年鑑 県市町村課	

 **西尾市LINE公式
アカウント**
西尾市



 **Catalog Pocket**



 **広報にしお**



 **にしおじかん**



SNS等を使用して西尾市の様々な情報を発信しています。



西尾の統計 2021 年刊

令和 4 年 3 月 発行

編集発行 西尾市総合政策部企画政策課
西尾市寄住町下田 22
電話 (0563) 65-2155