

西尾の統計

2016年刊

西尾市

は　じ　め　に

2016年版西尾の統計を刊行いたします。

本書は、西尾市の人口・経済・福祉・教育など各分野にわたる基本的資料を総合的に収録し、市政及びその推移と現況を明らかにしたものです。

行政施策はもとより、各方面で広くご利用いただければ幸いと存じます。

資料の整備や内容改善につきまして、各位のご意見・ご教示をいただき、さらに充実したものにしたいと考えております。

おわりに、本書の刊行に当たり、貴重な資料を提供していただいた関係各位に対して深く感謝いたしますとともに、今後とも各種統計調査についてご指導・ご協力をいただきますようお願いいたします。

平成29年3月

西尾市長　榊原康正

西 尾 市 章

市章 結び井桁

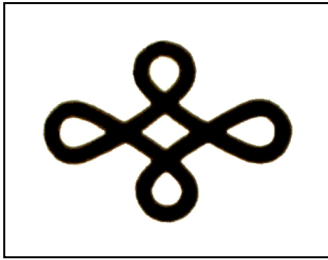

旧西尾町が明治22年に町制施行以来使用していたものを、昭和28年12月15日市制施行後も引き続き使用し、昭和40年に市章として定めたものです。この結び井桁は、旧西尾城主大給松平氏の道中目印として使用していたものと伝えられ、整然とした市街地と市民の団結を象徴しています。

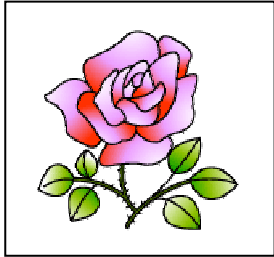

市の花 ばら

ばらは「平和と幸福」のシンボルとされています。市民一人ひとりに幸せな暮らしと都市の近代化の花を咲かせようとの願いを込めて、昭和38年11月市制10周年記念に市民から公募して選びました。



市の木 くすのき











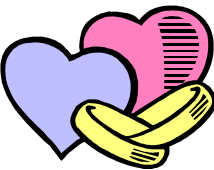



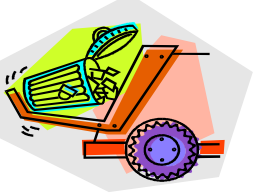

みどり豊かな西尾市を次代に伝え、美しいまちづくりをめざし、昭和46年6月に市民から公募して選びました。

西 尾 市 民 の 愛 市 憲 章

わたしたち西尾市民は心をあわせ

- 1 豊かな町をつくりましょう
 - すこやかなからだと心をつくろう
 - よく働き、りっぱな仕事をもちたてよう
 - むだをはぶき、くらしにゆとりをつくろう
 - すすんで教養と文化を高めよう
- 1 美しい町を作りましょう
 - うちのまわりを美しく、清けつにしよう
 - 公共の場を美しくたいせつにしよう
 - あたたかい家庭をつくろう
 - お互いに迷わくをかけず親切にしよう
- 1 明るい町をつくりましょう
 - 明るく正しい選挙をしよう
 - きまりと時間を守ろう
 - 交通道徳を高めよう
 - 祝祭日には国旗をかかげよう

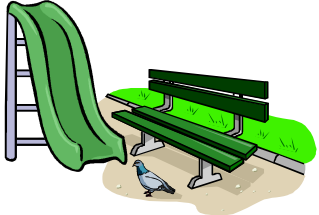
絵で見る市民統計

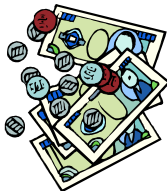
<p>市民の暮らし ひとくちメモ</p>	<p>世帯人口 1世帯に2.8人</p>  <p>61,488世帯 170,869人 平成28年4月</p>	<p>結婚 1日に2.1組</p>  <p>755組 平成27年度</p>	<p>離婚 1.2日に1組</p>  <p>295組 平成27年度</p>
<p>出生 1日に3.9人</p>  <p>1,431人 平成27年</p>	<p>死亡 1日に4.4人</p>  <p>1,597人 平成27年</p>	<p>転入 1日に17.2人</p>  <p>6,292人 平成27年</p>	<p>転出 1日に15.5人</p>  <p>5,660人 平成27年</p>
<p>固定電話 1世帯に0.3台</p>  <p>17,677台 平成27年度</p>	<p>水道使用量 1人1日294リットル</p>  <p>1日に50,039m³ 18,264千m³ 平成27年度</p>	<p>保有自動車 1世帯に2.4台</p>  <p>142,254台 平成26年3月</p>	<p>ゴミ排出量(資源物を除く) 1人1日656g</p>  <p>1日に111.7t 40,756t 平成27年度</p>
<p>医師(歯科医を含む) 市民607人に1人</p>  <p>280人 平成26年</p>	<p>刑法犯罪 1日に2.9件</p>  <p>1,060件 平成27年</p>	<p>交通事故 1日に2.1件</p>  <p>749件 平成27年</p>	<p>救急車 1日に17.7件</p>  <p>6,472件 平成27年</p>
<p>火災 7.6日に1件</p>  <p>48件 平成27年</p>	<p>公園面積 1人に4.6m²</p>  <p>79.31ha(供用面積) 平成28年4月</p>	<p>市職員 市民103人に1人</p>  <p>1,661人 平成28年4月</p>	<p>歳入決算(普通会計) 1人に32万2千円</p>  <p>547億6,206万円 平成27年度</p>

利用者の皆さんへ

1. 西尾市は平成 23 年 4 月 1 日に、旧一色町、旧吉良町、旧幡豆町と合併をしました。各統計表の数字のうち、平成 22 年度以前（平成 23 年 3 月 31 日以前）が、直近の統計数値でない限り、すべて旧西尾市を区域としたものです。
2. 「何年」とあるのは暦年（1 月から 12 月まで）
「何年度」は会計年度（4 月から 3 月まで）
3. 数字の単位未満は、四捨五入することを原則としました。従って、合計数値と内訳が一致しないことがあります。
4. 統計表中の符号の用法は、次のとおりです。
 - 「－」 ……該当数値なし
 - 「…」 ……不詳
 - 「0」 ……単位未満
 - 「△」 ……負数
 - 「X」 ……該当数値の発表をさし控えたもの

目 次

1	土地と気象	4	農業・漁業
1-1	西尾市の位置	4-1	専業兼業別農家数
1-2	民有地面積	4-2	経営耕地面積
1-3	気象の概況	4-3	経営耕地規模別農家数
		4-4	農用機械の所有台数（農業経営体）
		4-5	家畜・にわとり飼養農家数・頭羽数
		4-6	農地転用実績（農地法4条・5条）
		4-7	農作物作付面積及び収穫量
		4-8	花き（作付面積及び出荷量）
		4-9	自家漁業の専兼業別経営体数
		4-10	階層別経営体数
		4-11	漁業種類別漁獲量
2	人 口	5	工 業
2-1	国勢調査人口	5	産業分類別製造業の推移
2-2	人口集中地区別（D I D）人口	6	6 商 業
2-3	昼間及び夜間人口	6	6 商業の推移
2-4	世帯及び人口の推移	7	7 金 融
2-5	戸籍関係届出件数	7-1	預金と貸付金の状況
2-6	住民基本台帳登録人口異動	7-2	小規模企業等振興資金、 西尾市中小企業経営安定資金
2-7	合計特殊出生率	8	8 運輸・通信
2-8	高齢化率	8-1	名鉄旅客利用状況
2-9	外国人人口	8-2	市内バスの概要
2-10	流動人口	8-3	市営渡船利用状況
2-11	人口動態	8-4	軽自動車等の保有台数
2-12	行政区（公称町）別人口 及び世帯数	8-5	種類別自動車登録台数
2-13	年齢別人口		
2-14	産業分類別就業者数		
2-15	労働力人口		
3	事 業 所		
3-1	産業分類別事業所数		
3-2	産業分類別・規模別事業所数		

8-6	郵便物の集配状況	25, 26
8-7	電話の加入状況	27
8-8	NHK放送受信契約数	27
8-9	CATVの加入状況	27

9 電気・ガス・水道

9-1	電灯需要状況	28
9-2	用途別ガス施設数及び消費量	28
9-3-1	口径別の水道使用状況 (佐久島除く)	29, 30
9-3-2	口径別の水道使用状況 (佐久島のみ)	29, 30
9-4	水道の普及状況	29, 30
9-5	下水道の普及状況	31

10 社会福祉

10-1	保育所の状況	32
10-2	児童クラブ登録児童数	33
10-3	各種手当支給状況	33
10-4	ファミリー・サポート・センター利用状況	34
10-5	地域子育て支援拠点施設利用状況	34
10-6	国民健康保険加入状況	35
10-7	国民健康保険給付状況	35
10-8	国民年金支給状況	36
10-9	後期高齢者医療保険療養費 給付状況	37
10-10	介護保険認定状況	38
10-11	介護保険給付状況	38
10-12	福祉医療費支給状況	39
10-13	扶助別生活保護の状況	40
10-14	療育手帳交付数	41

10-15	身体障害者手帳交付台帳登載数	41
10-16	精神障害者保健福祉手帳交付数	41

11 土木・建築

11-1	市道の舗装状況	43
11-2	建築確認件数	43
11-3	市街化区域用途別地域面積	43
11-4	事業団宿舍及び県営住宅	43
11-5	市営住宅	44
11-6	主要ため池の状況	44
11-7	都市公園の状況	45
11-8	公共下水道の状況	46
11-9	下水道処理場の状況 (矢作川浄化センター)	46
11-10	水洗便所改造資金あっせんの状況	46
11-11	農業集落排水の状況	46

12 保健・衛生

12-1	ごみ排出量の推移	47
12-2	市民1人あたりごみ処理費及び 排出量の推移	48
12-3	資源収集(内訳)の推移	48
12-4	し尿処理の推移	48
12-5	犬の登録状況	48
12-6	原因別死亡者の推移	49
12-7	医療施設の状況	49
12-8	医療関係従事者数	50
12-9	各種予防接種実施者延人数	50
12-10	各種健診受診者数	51
12-11	母子保健事業	51

1 3 教 育	
13-1	小学校 …… 53, 54
13-2	中学校 …… 53, 54
13-3	幼稚園 …… 55
13-4	専修学校・各種学校 …… 55
13-5	高等学校 …… 55
13-6	中学校卒業者の卒業後の状況 …… 56
13-7	高等学校卒業者の卒業後の状況 …… 56
1 4 生活・文化	
14-1	図書館の状況 …… 57
14-2	体育館利用状況 …… 58
14-3	野外スポーツ施設利用状況 …… 59
14-4	複合スポーツ施設利用状況 …… 60
14-5	文化会館利用状況 …… 61
14-6	吉良文化広場利用状況 …… 61
14-7	公民館・ふれあいセンター等利用状況 61
14-8	西尾勤労会館利用状況 …… 62
14-9	資料館利用状況 …… 62
14-10	歴史公園利用状況 …… 62
14-11	岩瀬文庫利用状況 …… 62
14-12	旧糟谷邸内文化施設利用状況 …… 62
14-13	幡豆歴史民俗資料館利用状況 …… 62
14-14	いきものふれあいの里利用状況 …… 63
14-15	佐久島弁天サロン利用状況 …… 63
14-16	市営等駐車場一覧表 …… 63
14-17	市営有料駐車場の利用状況 …… 63
14-18	市たばこ税の状況 …… 63

14-19	入湯税の状況 …… 63
14-20	酒類販売（消費）状況 …… 63 （西尾税務署管内）
14-21	国・県・市指定文化財 …… 64～69

1 5 観 光

15	観光客年間利用者状況 …… 70
----	------------------

1 6 治 安 ・ 災 害

16-1	刑法犯罪の認知件数 （西尾警察署管内） …… 71
16-2	窃盗犯主要手口別認知状況 （西尾警察署管内） …… 71
16-3	小学校区別犯罪発生状況 …… 72
16-4	交通事故概要（西尾警察署管内） …… 73
16-5	火災発生状況 …… 74
16-6	原因別火災発生状況 …… 74
16-7	時間帯別火災発生状況 …… 74
16-8	救急車出場状況 …… 74

1 7 労 働 ・ 賃 金

17-1	一般職業紹介状況 …… 75, 76
17-2	産業別・求人・充足状況 …… 75, 76
17-3	従業者規模別・求人・充足状況 …… 77
17-4	雇用保険給付状況 …… 77, 78
17-5	新規学卒者の職業紹介状況 （中学校 10 校 高校 5 校） …… 78

1 8 市 政

18-1	選挙有権者数 （選挙人名簿登録者数） …… 79
18-2	選挙投票状況 …… 79, 80
18-3	市職員数 …… 80
18-4	普通会計歳入歳出決算額 …… 81
18-5	市税税目別決算額（収入済額） …… 82
18-6	普通会計性質別歳出内訳 …… 82

19 市民所得

- 19-1 産業別市内総生産…………… 83
- 19-2 市民所得の分配…………… 84
- 19-3 家計所得(個人企業含む)…………… 85
- 19-4 所得水準等比較表…………… 85

20 女性の社会参画

- 20-1 西尾市議会議員選挙立候補者・
当選者数(男女別)推移…………… 86
- 20-2 地方自治法(180条の5)に基づく
委員会委員への女性の登用状況…………… 86
- 20-3 附属機関(法令・条例設置)委員への女性
の登用状況(広域設置の附属機関は除く)…………… 86
- 20-4 地域の委員の女性比率とその推移…………… 87
- 20-5 P T A連絡協議会会長
(以下P T A会長)の女性比率…………… 87
- 付録1. 平成28年度行政組織機構図…………… 88
- 付録2. 愛知県下各市の現勢…………… 89, 90

1 土地と気象

1-1 西尾市の位置

東	経	北	緯
最東	137° 10' 19"	最北	34° 54' 50"
最西	136° 58' 33"	最南	34° 42' 49"
面		積	
161.22 km ² (うち佐久島1.73km ²)			

緯度・経度：世界測地系
面積：国土地理院調

市役所の位置

東	経
137° 03' 43"	
北	緯
34° 51' 43"	

緯度・経度：世界測地系

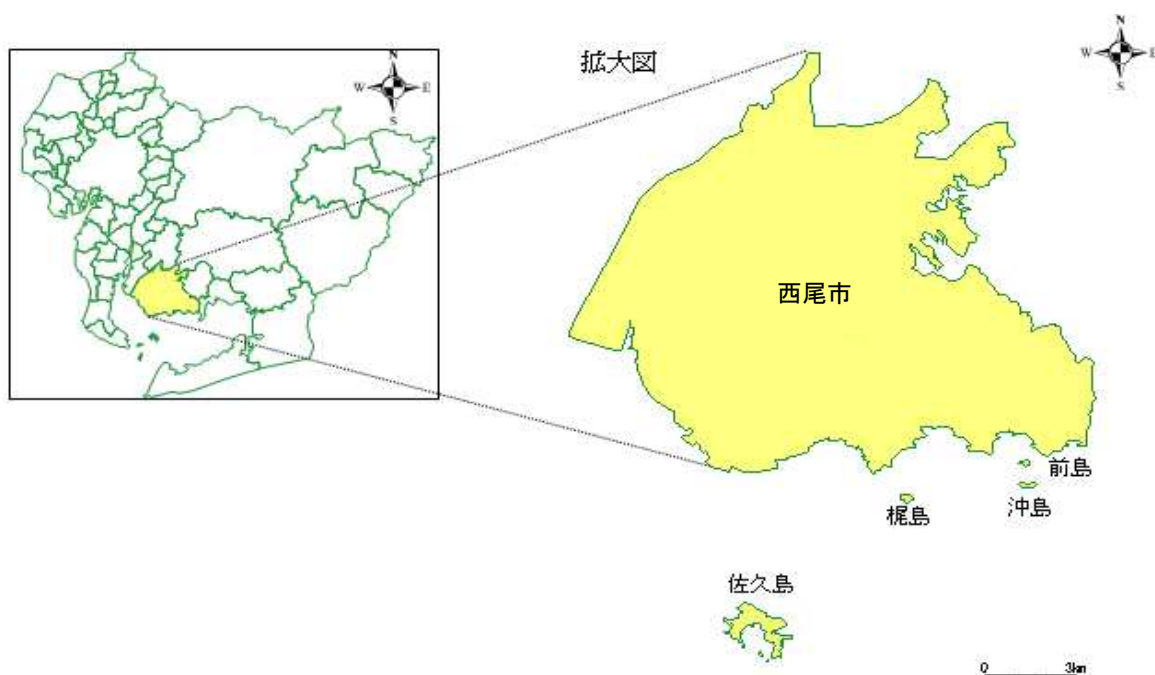

1-2 民有地面積

(単位:ha)

年	総数	田	畑	宅地	山林	原野	雑種地	その他
平成22年	5,232	2,178	990	1,666	115	6	272	5
23年	10,678	3,600	2,209	2,712	1,175	20	721	241
24年	10,665	3,584	2,205	2,726	1,183	11	721	235
25年	10,666	3,577	2,202	2,733	1,180	11	729	234
26年	10,658	3,564	2,188	2,751	1,176	11	737	231
27年	10,652	3,544	2,180	2,797	1,173	11	729	218
28年	10,652	3,534	2,171	2,809	1,172	11	747	208

資料：税務課

1-3 気象の概況

月別平均気温

(単位：摂氏度)

年	1月	2月	3月	4月	5月	6月	7月	8月	9月	10月	11月	12月
平成23年	3.4	6.7	7.5	13.3	18.9	24.0	27.3	28.3	25.3	19.1	14.3	7.2
24年	4.6	4.7	8.8	14.4	19.0	22.2	26.7	28.5	25.8	19.4	12.0	5.9
25年	4.5	5.0	10.6	14.1	19.2	23.2	28.1	29.3	25.3	20.5	12.0	6.9
26年	4.9	5.6	9.5	14.4	19.2	23.4	27.1	27.0	23.6	19.1	13.7	6.0
27年	5.4	6.0	9.7	15.3	20.8	21.9	26.1	28.1	23.4	18.6	14.6	9.7

資料：西尾市消防本部

月別降水量

(単位：ミリメートル)

年	総量	1月	2月	3月	4月	5月	6月	7月	8月	9月	10月	11月	12月
平成23年	1374.5	4.5	91.0	43.0	95.5	240.5	147.0	180.5	60.0	271.5	166.0	49.0	26.0
24年	1212.0	43.0	118.5	82.0	91.5	32.5	188.5	100.5	55.0	274.0	83.0	52.0	91.5
25年	1159.5	46.5	63.5	63.5	96.5	67.0	147.5	53.0	96.0	125.0	300.0	53.0	48.0
26年	1085.0	33.5	119.0	113.0	73.0	130.0	43.5	65.0	139.0	103.0	137.5	72.5	56.0
27年	1474.5	92.0	37.5	98.0	87.5	55.5	102.0	293.0	163.0	359.0	55.5	92.5	39.0

資料：西尾市消防本部

グラフ：平成27年と過去10年間の平均値

降水量(棒グラフ)

気温(折れ線グラフ)

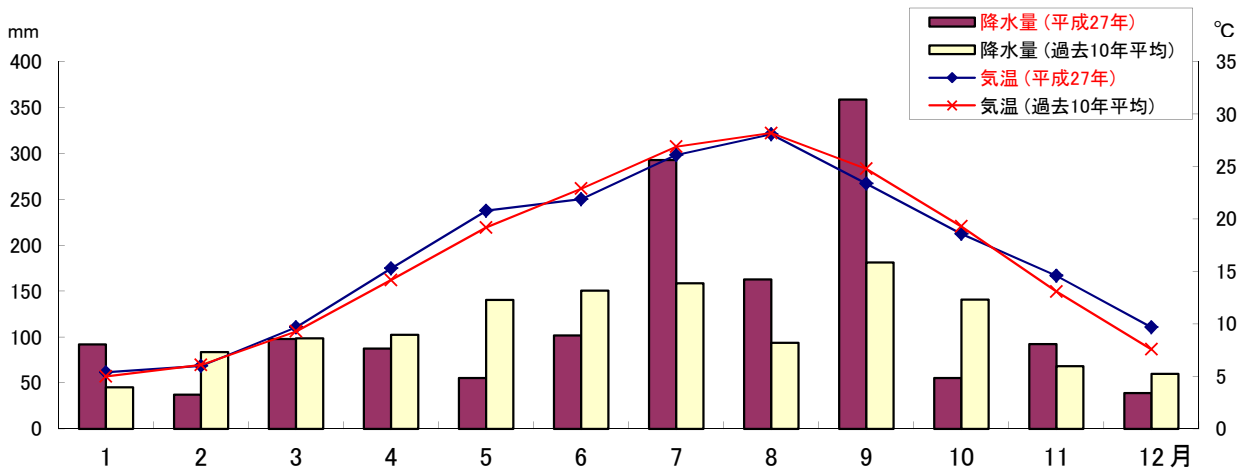

過去10年間 (H18～H27) の平均値

	1月	2月	3月	4月	5月	6月	7月	8月	9月	10月	11月	12月
平均気温 (過去10年平均) (摂氏度)	5.0	6.1	9.3	14.2	19.2	22.9	26.9	28.2	24.8	19.3	13.1	7.6
平均降水量 (過去10年平均) (ミリメートル)	45.3	83.7	98.7	102.4	140.5	150.8	158.7	93.7	181.2	140.8	68.3	60.1

資料：西尾市消防本部

2 人口

2-1 国勢調査人口

(各年10月1日現在)

年	世帯数 (世帯)	人口(人)		
		総数	男	女
昭和 60 年	25,543	91,930	46,055	45,875
平成 2 年	27,549	95,197	48,123	47,074
7 年	29,066	98,766	49,598	49,168
12 年	30,845	100,805	50,573	50,232
17 年	34,543	104,321	52,584	51,737
22 年	36,687	106,818	54,066	52,752
27 年	58,951	167,990	84,669	83,321

資料：国勢調査

2-2 人口集中地区別(DID)人口

(各年10月1日現在)

年	人口集中地区別人口(DID)											
	人口(人)				面積(k㎡)				人口密度(1k㎡当り:人)			
	西尾地区	平坂地区	計 (旧西尾市)	旧一色町	西尾地区	平坂地区	計 (旧西尾市)	旧一色町	西尾地区	平坂地区	計 (旧西尾市)	旧一色町
昭和 60 年	23,393	14,840	38,233	9,256	5.0	3.9	8.9	1.7	4,679	3,805	5,430	5,445
平成 2 年	-	-	44,986	8,970	-	-	10.7	1.8	-	-	5,431	4,983
7 年	-	-	52,966	9,021	-	-	12.2	1.8	-	-	5,432	5,068
12 年	-	-	57,491	8,473	-	-	12.8	1.8	-	-	4,488	4,842
17 年	-	-	61,271	8,178	-	-	13.3	1.8	-	-	4,610	4,673
22 年	-	-	66,696	8,296	-	-	14	2	-	-	4,747	4,484
27 年	-	-	72,127	7,901	-	-	15	2	-	-	4,809	4,271

(注)平成22年以降、面積は小数点以下公表なし。

資料：国勢調査

2-3 昼間及び夜間人口

(各年10月1日現在 単位:人)

区分	平成2年	平成7年	平成12年	平成17年	平成22年	
夜間人口(常住人口)	95,111	98,748	100,762	104,238	165,298	
流出人口 (人)	計	19,624	22,148	23,345	24,703	30,704
	通 勤	16,055	18,844	20,250	21,686	26,987
	通 学	3,569	3,304	3,095	3,017	3,717
流入人口 (人)	計	21,984	23,180	23,490	26,831	22,761
	通 勤	20,494	21,990	22,273	25,578	21,964
	通 学	1,490	1,190	1,217	1,253	797
昼間人口(人)	97,471	99,780	100,907	106,366	157,355	
昼間人口指数	102	101	100	102	95	

(注)年齢不詳の者が集計の対象から除外されているため、確定人口とは異なる。H27は未公表。

資料：国勢調査

2-4 世帯及び人口の推移

(各年10月1日現在)

年	世帯数 (世帯)	一世帯当り 人口(人)	人 口 (人)			対前年人口 増加率(%)	1k㎡当りの 人 口(人)
			総 数	男	女		
平成22年	54,435	2.87	165,298	82,868	82,430	△ 0.1	1,416
23年	55,209	3.00	166,019	83,258	82,761	55.1	1,033
24年	56,230	2.92	166,929	83,837	83,092	0.1	1,035
25年	56,907	2.92	167,029	83,954	83,075	0.1	1,035
26年	57,752	2.90	167,544	84,270	83,274	0.3	1,039
27年	58,882	2.85	168,045	84,703	83,342	0.3	1,042

(注) H27国勢調査の速報値からの推移値である。

資料：あいちの人口

2-5 戸籍関係届出件数

(単位：件)

区 分	平成 23 年度	平成 24 年度	平成 25 年度	平成 26 年度	平成 27 年度
出 生	1,494	1,531	1,515	1,455	1,455
認 知	22	12	9	20	14
養子縁組	179	168	187	202	185
養子離縁	44	34	54	43	46
離縁の際の氏 (73条の2)	3	3	4	3	5
婚 姻	794	850	875	779	755
離 婚	270	311	284	285	295
離婚の際の氏 (77条の2)	110	105	98	94	135
親権後見	7	6	12	13	12
死 亡	1,606	1,590	1,646	1,570	1,609
失 踪	2	1	1	1	1
復 氏	-	-	1	2	4
姻族関係終了	2	-	1	3	2
入 籍	218	226	192	221	220
分 籍	20	15	17	16	25
帰 化	9	16	10	13	10
国籍取得	4	1	-	4	3
国籍喪失	-	2	2	1	0
氏名の変更	18	15	17	20	13
転 籍	602	591	593	627	591
就 籍	-	-	-	0	0
訂正・更生	2	1	4	4	6
追 完	3	9	10	4	11
そ の 他	2	-	3	0	0

(注) 西尾市での受理件数

資料：市民課

2-6 住民基本台帳登録人口異動

(単位：人)

年	自然動態			社会動態			年間 増加人口
	出生	死亡	自然増	転入	転出	社会増	
平成 21 年	1,048	791	257	3,701	3,185	516	773
22 年	1,040	876	164	3,318	2,721	597	761
23 年	1,367	1,411	△ 44	3,664	3,290	374	330
24 年	1,499	1,575	△ 76	4,689	4,461	228	152
25 年	1,487	1,636	△ 149	5,342	5,217	125	△ 24
26 年	1,484	1,557	△ 73	5,802	5,320	482	409
27 年	1,431	1,597	△ 166	6,292	5,660	632	466

(注) 年間増加人口は、表の推計人口とは一致しない。

資料：市民課

2-7 合計特殊出生率

(単位：人)

年	平成 23 年	平成 24 年	平成 25 年	平成 26 年
合計特殊 出生率	1.51	1.54	1.51	1.56

(注) 合計特殊出生率…階層別で出生率を算出し、合計した数値

資料：健康課

2-8 高齢化率

(各年10月1日現在 単位：%)

年	平成 23 年	平成 24 年	平成 25 年	平成 26 年	平成 27 年	平成 28 年
高齢化率	20.70	21.44	22.27	23.04	23.62	24.11

(注) 高齢化率…住民基本台帳65歳以上人口÷総人口

資料：長寿課

2-9 外国人人口

年	世帯数	総数	男	女
平成 23 年	2,824	5,377	2,853	2,524
24 年	3,046	5,818	3,111	2,707
25 年	2,824	5,601	2,959	2,642
26 年	2,956	5,832	3,034	2,798
27 年	3,195	6,209	3,256	2,953

(注) 平成 24 年 7 月 8 日までは外国人登録数

2-10 流動人口

●流出人口（本市に常住し他市町村へ通勤通学する者）

（各年10月1日現在 単位：人）

市町村	平成 2 年	平成 7 年	平成 12 年	平成 17 年	平成 22 年
総 数	19,624 (16,055)	22,148 (18,844)	23,345 (20,250)	24,703 (21,686)	30,704 (26,987)
名古屋市	2,557 (1,617)	2,683 (1,760)	2,565 (1,858)	2,548 (1,736)	3,638 (2,392)
安城市	4,247 (3,891)	4,934 (4,619)	4,973 (4,644)	5,464 (5,186)	7,175 (6,881)
碧南市	2,511 (2,234)	2,792 (2,555)	3,091 (2,943)	3,323 (3,212)	4,619 (4,428)
岡崎市	2,243 (1,915)	2,658 (2,346)	2,989 (2,711)	3,117 (2,801)	4,401 (3,950)
刈谷市	1,399 (1,309)	1,660 (1,482)	1,669 (1,498)	1,723 (1,553)	2,395 (2,152)
一色町	1,230 (761)	1,266 (925)	1,238 (991)	1,263 (1,045)	-
吉良町	1,169 (883)	1,395 (1,205)	1,618 (1,343)	1,767 (1,517)	-
豊田市	717 (599)	719 (630)	719 (605)	842 (728)	1,081 (902)
知立市	340 (296)	364 (285)	408 (304)	355 (297)	461 (348)
高浜市	505 (457)	614 (589)	649 (600)	671 (652)	865 (857)
その他（他県を含む）	2,642 (2,093)	2,973 (2,448)	3,336 (2,753)	3,630 (2,959)	5,919 (5,077)
15才未満	64 -	90 -	90 -	113 -	150 -

（注）（ ）内は就業者数を示す。

●流入人口（他市町村に常住し本市に通勤通学する者）

（各年10月1日現在 単位：人）

市町村	平成 2 年	平成 7 年	平成 12 年	平成 17 年	平成 22 年
総 数	21,984 (20,494)	23,180 (21,990)	23,490 (22,273)	26,831 (25,578)	22,761 (21,964)
岡崎市	5,293 (5,117)	5,567 (5,386)	5,331 (5,201)	6,389 (6,273)	6,528 (6,335)
安城市	2,876 (2,714)	3,168 (2,978)	3,268 (3,076)	3,623 (3,376)	4,039 (3,784)
一色町	2,472 (2,173)	2,567 (2,389)	2,663 (2,478)	2,820 (2,611)	-
吉良町	2,151 (1,912)	2,311 (2,092)	2,525 (2,290)	2,579 (2,336)	-
碧南市	2,073 (1,909)	2,307 (2,154)	2,596 (2,383)	2,931 (2,762)	3,229 (3,039)
幸田町	1,255 (1,244)	1,324 (1,313)	1,173 (1,163)	1,442 (1,436)	1,683 (1,676)
幡豆町	876 (721)	901 (783)	904 (767)	973 (829)	-
刈谷市	854 (842)	881 (879)	895 (888)	1,052 (1,050)	1,061 (1,056)
蒲郡市	921 (803)	896 (816)	700 (658)	969 (903)	1,863 (1,769)
名古屋市	362 (354)	351 (350)	387 (383)	480 (478)	537 (534)
その他（他県を含む）	2,833 (2,705)	2,887 (2,850)	3,033 (2,986)	3,573 (3,524)	3,805 (3,771)
15才未満	18 -	20 -	15 -	16 -	16 -

（注）（ ）内は就業者数を示す。

資料：国勢調査

2-11 人口動態

（単位：人）

年	出生児数	死亡者数	死 産	婚 姻	離 婚
平成 22 年	1,096	886	16	669	200
23 年	1,424	1,417	27	726	260
24 年	1,468	1,559	33	820	290
25 年	1,397	1,619	27	834	268
26 年	1,512	1,582	28	810	286
27 年	1,472	1,601	28	781	275

（注）この表は、市民課で届を受理したものに限り、住民基本台帳登録人口異動とは一致しない。

資料：市民課

（各年10月1日現在 単位：人）

ブラジル	フィリピン	ベトナム	中国	インドネシア	韓国	その他
2,481	654	241	754	328	355	564
2,695	756	304	774	374	336	579
2,360	787	383	773	369	310	619
2,320	887	539	770	388	297	631
2,351	946	729	744	456	280	703

資料：市民課

2-12 行政区(公称町)別人口及び世帯数

町名	合計	男	女	世帯数	町名	合計	男	女	世帯数
西尾地区					丁田町	1,677	888	789	710
須田町	175	87	88	67	寄近町	226	117	109	64
本幸町	152	77	75	68	徳次町	2,308	1,272	1,036	979
肴町	47	23	24	13	寄住町	1,870	975	895	815
天中町	89	44	45	33	熊味町	3,200	1,768	1,432	1,448
王町	119	50	69	41	八少面町	1,301	588	713	569
中町	163	77	86	69	志籠谷町	421	227	194	169
錦城町	275	126	149	113	志貴野町	325	162	163	99
葵町	335	163	172	131	中原町	984	460	524	411
塩町	73	31	42	26	道光寺町	1,083	545	538	417
満町	63	29	34	26	道光寺一丁目	102	49	53	38
会全生町	118	58	60	59	新渡場町	703	359	344	262
順海町	67	33	34	21	新渡場一丁目	299	150	149	104
和伊文町	82	40	42	34	新渡場二丁目	218	116	102	93
瓦場町	222	100	122	92	伊藤町	654	330	324	253
矢給町	113	58	55	44	伊藤一丁目	329	152	177	118
大馬給町	129	64	65	59	伊藤二丁目	164	83	81	52
弥生町	348	161	187	126	伊藤三丁目	470	240	230	180
末末町	229	102	127	101	伊藤四丁目	573	287	286	209
鶴舞町	116	60	56	46	伊藤五丁目	350	172	178	127
天舞町	66	27	39	23	戸ヶ崎町	289	134	155	96
亀神町	215	105	110	73	戸ヶ崎一丁目	182	91	91	77
千沢町	209	102	107	81	戸ヶ崎二丁目	711	360	351	283
鶴ヶ崎町	814	398	416	317	戸ヶ崎三丁目	1,112	563	549	447
新屋敷町	83	43	40	30	戸ヶ崎四丁目	813	423	390	304
菅原町	302	156	146	118	戸ヶ崎五丁目	558	279	279	200
宮原町	234	111	123	74	西尾地区計	50,043	25,207	24,836	19,656
桜町	538	262	276	197	平坂地区				
緑町	1,967	1,003	964	787	中畑町	2,558	1,311	1,247	946
神下町	1,058	515	543	419	中畑一丁目	570	289	281	197
永楽町	160	81	79	61	中畑二丁目	269	126	143	87
花ノ木町	519	245	274	192	平坂町	4,328	2,225	2,103	1,662
桜木町	492	228	264	205	楠村町	2,934	1,520	1,414	1,030
城崎町	610	307	303	250	西小椰町	210	104	106	62
鶴城町	588	286	302	246	小栗町	137	68	69	40
住吉町	559	266	293	181	奥田町	117	58	59	29
高吉町	246	128	118	116	南奥田町	59	29	30	24
若島町	481	230	251	205	富山町	1,511	772	739	480
北旭町	48	20	28	20	上矢田町	3,185	1,722	1,463	1,297
高砂町	31	18	13	13	下矢田町	1,811	925	886	610
南旭町	37	18	19	17	羽塚町	2,558	1,318	1,240	884
吾妻町	39	14	25	14	国森町	1,140	583	557	400
永吉一丁目	290	130	160	92	新在家町	1,373	729	644	575
永吉二丁目	369	172	197	156	新在家一丁目	347	185	162	115
永吉三丁目	221	116	105	93	田貫町	1,072	567	505	401
永吉四丁目	241	125	116	94	田貫一丁目	372	192	180	149
山下町	274	138	136	109	田貫二丁目	278	147	131	109
上間町	358	195	163	119	田貫三丁目	231	126	105	91
下間町	1,710	863	847	623	田貫四丁目	219	105	114	70
光寺町	2,858	1,409	1,449	981	平坂吉山一丁目	200	101	99	65
住崎一丁目	455	217	238	138	平坂吉山二丁目	185	95	90	56
住崎二丁目	1,966	996	970	772	平坂地区計	25,664	13,297	12,367	9,379
住崎三丁目	736	388	348	270	寺津地区				
住崎四丁目	1,313	663	650	523	徳永町	750	396	354	287
住崎五丁目	390	190	200	150	寺津町	3,915	1,942	1,973	1,416
住崎六丁目	311	163	148	128	寺津一丁目	197	100	97	77
住崎七丁目	432	214	218	185	寺津二丁目	165	80	85	63
住崎八丁目	339	164	175	117	寺津三丁目	190	98	92	63
住崎九丁目	385	199	186	155	寺津四丁目	62	30	32	21
住崎十丁目	309	158	151	111	巨海町	1,814	895	919	641
矢曾町	810	372	438	326	刈宿町	601	307	294	207
今川町	3,057	1,555	1,502	1,149	中根町	72	35	37	26
					寺津地区計	7,766	3,883	3,883	2,801

町名	合計	男	女	世帯数	町名	合計	男	女	世帯数
福地地区					一色地区				
小焼野町	351	163	188	95	一色町赤羽	1,680	801	879	543
小宅野島町	210	92	118	66	一色町味浜	2,581	1,248	1,333	848
鶴ヶ池町	568	288	280	194	一色町生田	1,258	633	625	373
鎌谷町	612	303	309	242	一色町池田	737	363	374	199
十郎島町	167	84	83	58	一色町一色	5,721	2,863	2,858	1,999
細池町	689	354	335	217	一色町大塚	923	470	453	260
川口町	548	269	279	160	一色町開正	1,059	505	554	350
深池町	273	140	133	85	一色町小藪	99	56	43	32
菱池町	505	253	252	155	一色町坂田新田	47	22	25	19
須脇町	194	94	100	62	一色町酒手島	797	397	400	231
斉藤町	379	177	202	115	一色町佐久島	250	114	136	130
熱池町	422	210	212	149	一色町治明	1,809	890	919	585
長縄町	190	92	98	67	一色町千間	712	360	352	200
上下道目町	555	292	263	175	一色町惣五郎	83	37	46	25
下道目町	272	144	128	81	一色町对外米	1,705	860	845	584
針曾根町	385	200	185	120	一色町中沢	676	331	345	186
行用町	439	229	210	131	一色町野田	460	237	223	137
八ヶ尻町	198	104	94	58	一色町藤江	163	85	78	51
市子町	854	393	461	307	一色町細川	105	52	53	26
平口町	426	181	245	189	一色町前野	686	342	344	230
笹曾根町	285	136	149	75	一色町松木島	1,954	971	983	586
横手町	361	188	173	106	一色町養ヶ島	271	142	129	102
天竹町	238	116	122	70	一色地区計	23,776	11,779	11,997	7,696
野々宮町	294	152	142	117	吉良地区				
福地地区計	9,415	4,654	4,761	3,094	吉良町饗庭	713	356	357	211
室場地区					吉良町大島	411	204	207	122
室町	887	446	441	318	吉良町岡山	515	268	247	162
駒場町	787	405	382	265	吉良町荻原	2,009	1,014	995	645
花蔵寺町	351	163	188	108	吉良町乙川	890	440	450	261
善明町	167	78	89	48	吉良町小山田	463	228	235	141
家武町	511	269	242	191	吉良町上横須賀	3,757	1,836	1,921	1,316
平原町	402	203	199	128	吉良町木田	808	405	403	279
つくしが丘一丁目	175	93	82	64	吉良町小牧	251	138	113	83
つくしが丘五丁目	399	212	187	150	吉良町酒井	178	83	95	55
つくしが丘六丁目	254	138	116	78	吉良町下横須賀	906	443	463	283
室場地区計	3,933	2,007	1,926	1,350	吉良町白浜新田	104	52	52	38
三和地区					吉良町瀬戸	162	109	53	88
高落町	230	113	117	72	吉良町津平	839	420	419	248
新村町	237	122	115	78	吉良町寺嶋	325	150	175	123
東浅井町	258	127	131	84	吉良町富田	1,097	540	557	331
西浅井町	912	469	443	290	吉良町富好新田	1,366	696	670	511
小島町	915	456	459	315	吉良町友国	730	374	356	269
米野町	207	102	105	62	吉良町中野	392	192	200	120
江原町	1,019	515	504	312	吉良町八幡川田	91	44	47	29
和気町	335	166	169	99	吉良町駿馬	577	295	282	162
大和田町	304	166	138	118	吉良町宮崎	591	276	315	267
高河原町	334	163	171	109	吉良町宮迫	441	210	231	120
岡島町	329	170	159	98	吉良町吉田	4,841	2,418	2,423	1,544
尾花町	172	82	90	59	吉良地区計	22,457	11,191	11,266	7,408
下永良町	403	198	205	134	幡豆地区				
上永良町	504	253	251	154	寺部町	1,040	520	520	331
上吹町	356	157	199	103	鳥羽町	2,050	992	1,058	771
下羽角町	887	573	314	622	西幡豆町	4,049	2,002	2,047	1,327
上羽角町	249	130	119	79	東幡豆町	4,812	2,407	2,405	1,511
つくしが丘二丁目	242	124	118	85	幡豆地区計	11,951	5,921	6,030	3,940
つくしが丘三丁目	172	172	0	172	町名				
つくしが丘四丁目	443	227	216	177	旧西尾地区	112,685	57,407	55,278	42,444
三和地区計	8,508	4,485	4,023	3,222	一色地区計	23,776	11,779	11,997	7,696
米津地区					吉良地区計	22,457	11,191	11,266	7,408
米津町	6,643	3,506	3,137	2,718	幡豆地区計	11,951	5,921	6,030	3,940
南中根町	713	368	345	224	合計	170,869	86,298	84,571	61,488
米津地区計	7,356	3,874	3,482	2,942					

資料：市民課

2-13 年齢別人口

(平成28年4月1日現在)

年齢	男	女	計
0	742	684	1,426
1	814	707	1,521
2	785	761	1,546
3	829	827	1,656
4	824	825	1,649
0～4 計	3,994	3,804	7,798
5	849	846	1,695
6	902	818	1,720
7	860	808	1,668
8	904	819	1,723
9	838	840	1,678
5～9 計	4,353	4,131	8,484
10	793	789	1,582
11	881	822	1,703
12	867	808	1,675
13	835	840	1,675
14	905	816	1,721
10～14 計	4,281	4,075	8,356
15	898	841	1,739
16	880	877	1,757
17	896	810	1,706
18	911	885	1,796
19	949	873	1,822
15～19 計	4,534	4,286	8,820
20	989	858	1,847
21	980	917	1,897
22	1,003	871	1,874
23	988	830	1,818
24	1,037	880	1,917
20～24 計	4,997	4,356	9,353
25	1,039	869	1,908
26	1,124	899	2,023
27	1,079	897	1,976
28	1,103	900	2,003
29	1,088	893	1,981
25～29 計	5,433	4,458	9,891
30	1,133	917	2,050
31	1,177	1,022	2,199
32	1,194	996	2,190
33	1,101	999	2,100
34	1,175	972	2,147
30～34 計	5,780	4,906	10,686
35	1,174	996	2,170
36	1,191	1,040	2,231
37	1,224	1,090	2,314
38	1,169	1,107	2,276
39	1,259	1,188	2,447
35～39 計	6,017	5,421	11,438

年齢	男	女	計
40	1,289	1,142	2,431
41	1,460	1,285	2,745
42	1,513	1,324	2,837
43	1,432	1,218	2,650
44	1,405	1,161	2,566
40～44 計	7,099	6,130	13,229
45	1,291	1,194	2,485
46	1,270	1,129	2,399
47	1,244	1,128	2,372
48	1,267	1,133	2,400
49	1,002	924	1,926
45～49 計	6,074	5,508	11,582
50	1,013	989	2,002
51	1,103	1,078	2,181
52	992	987	1,979
53	1,045	1,004	2,049
54	1,019	992	2,011
50～54 計	5,172	5,050	10,222
55	954	952	1,906
56	1,049	920	1,969
57	1,064	1,013	2,077
58	910	913	1,823
59	952	965	1,917
55～59 計	4,929	4,763	9,692
60	982	979	1,961
61	987	985	1,972
62	1,058	1,080	2,138
63	1,073	1,120	2,193
64	1,156	1,108	2,264
60～64 計	5,256	5,272	10,528
65	1,255	1,201	2,456
66	1,326	1,263	2,589
67	1,342	1,379	2,721
68	1,339	1,355	2,694
69	1,153	1,102	2,255
65～69 計	6,415	6,300	12,715
70	809	767	1,576
71	938	951	1,889
72	959	998	1,957
73	863	963	1,826
74	870	991	1,861
70～74 計	4,439	4,670	9,109
75	772	870	1,642
76	689	785	1,474
77	556	742	1,298
78	661	783	1,444
79	599	820	1,419
75～79 計	3,277	4,000	7,277

(平成28年4月1日現在 単位：人)

年齢	男	女	計
80	629	762	1,391
81	493	729	1,222
82	483	655	1,138
83	473	734	1,207
84	387	621	1,008
80～84 計	2,465	3,501	5,966
85	368	593	961
86	291	538	829
87	284	468	752
88	187	432	619
89	167	378	545
85～89 計	1,297	2,409	3,706
90	154	341	495
91	119	266	385
92	73	228	301
93	55	196	251
94	31	131	162
90～94 計	432	1,162	1,594
95	20	113	133
96	10	77	87
97	11	51	62
98	4	42	46
99	1	29	30
95～99 計	46	312	358

年齢	男	女	計
100	5	18	23
101	1	16	17
102	2	14	16
103	0	1	1
104	0	3	3
100～104計	8	52	60
105	0	3	3
106	0	1	1
107	0	1	1
108	0	0	0
109	0	0	0
105～109計	0	5	5
総計	86,298	84,571	170,869

年齢	男	女	計
0～14	12,628	12,010	24,638
15～64	55,291	50,150	105,441
※65歳以上	18,379	22,411	40,790
100歳以上	8	57	65
0～19	17,162	16,296	33,458
20歳以上	69,136	68,275	137,411

※65歳以上には、100歳以上を含む 資料：市民課

年齢別人口(住民基本台帳人口)

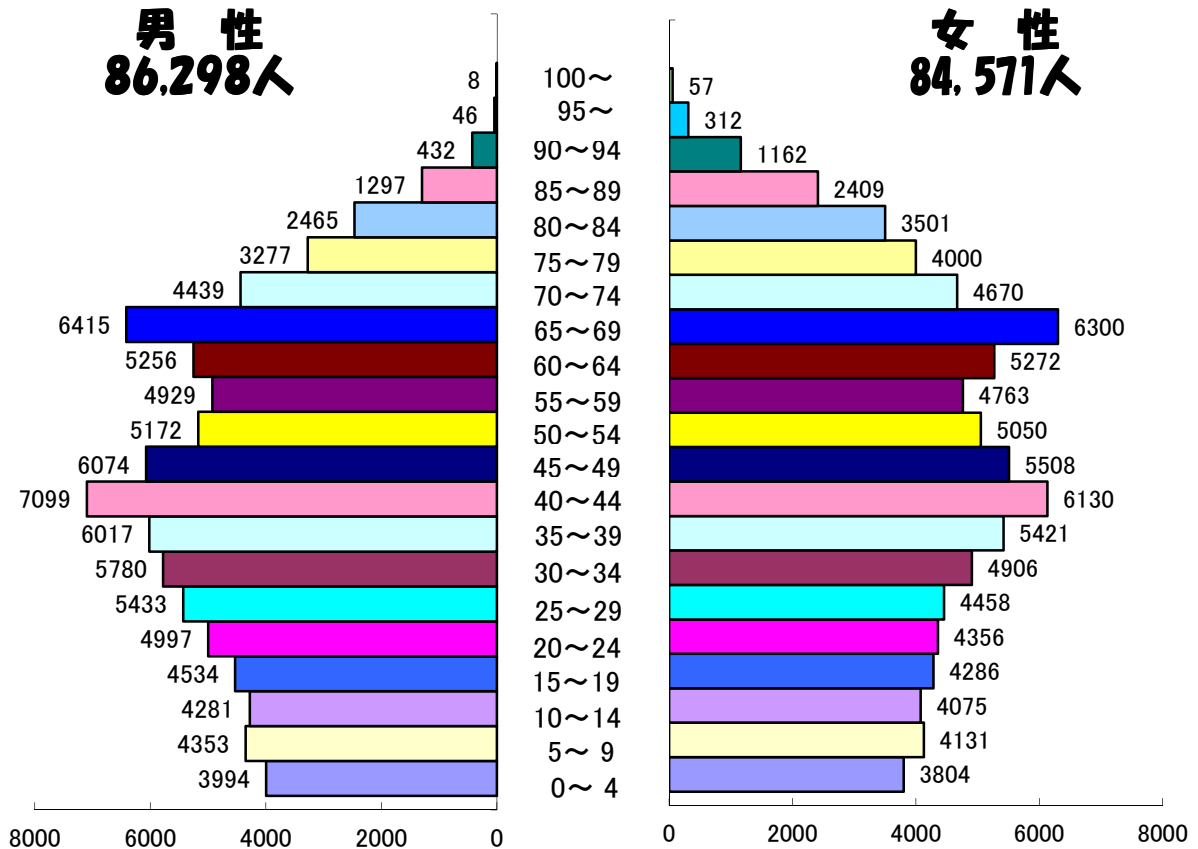

2-14 産業分類別就業者数

(各年10月1日現在 単位：人)

産業分類	平成 12 年			平成 17 年			平成 22 年		
	総数	男	女	総数	男	女	総数	男	女
総計	54,952	32,720	22,232	56,876	33,619	23,257	86,806	50,954	35,852
第一次産業計	3,225	1,526	1,699	2,864	1,396	1,468	5,378	2,899	2,479
農業	3,099	1,443	1,656	2,772	1,332	1,440	3,987	1,986	2,001
林業・狩猟業	1	1	0	1	1	-	1	1	-
漁業・水産業	125	82	43	91	63	28	1,390	912	478
第二次産業計	26,092	18,791	7,301	26,514	19,308	7,206	37,790	28,053	9,737
鉱業	14	13	1	13	9	4	25	19	6
建設業	4,556	3,677	879	4,226	3,410	816	6,216	5,024	1,192
製造業	21,522	15,101	6,421	22,275	15,889	6,386	31,549	23,010	8,539
第三次産業計	25,493	12,320	13,173	27,033	12,642	14,391	41,543	18,643	22,900
卸売・小売業	10,058	4,375	5,683	7,950	3,446	4,504	15,818	6,414	9,404
金融・保険・不動産業	1,345	609	736	1,214	568	646	2,123	1,022	1,101
運輸・通信業	1,982	1,610	372	2,067	1,714	353	3,481	2,800	681
電気・ガス・水道業	251	213	38	168	149	19	245	202	43
サービス業	10,567	4,560	6,007	14,484	5,969	8,515	17,897	6,853	11,044
公務	1,290	953	337	1,150	796	354	1,979	1,352	627
分類不詳	142	83	59	465	273	192	2,095	1,359	736

(注) H27は未公表。

資料：国勢調査

2-15 労働力人口

(各年10月1日現在 単位：人)

年	総数	労働力人口				非労働力人口	不詳
		総数	就業者		失業者		
			男	女			
平成 2 年	76,733	53,422	31,381	21,039	1,002	23,255	56
7 年	81,197	56,330	32,706	21,966	1,628	24,770	97
12 年	83,875	56,647	32,720	22,232	1,695	26,970	258
17 年	87,925	59,057	33,619	23,257	2,181	27,972	896
22 年	140,502	91,329	50,954	35,852	4,523	48,141	1,032

(注) 年齢は15才以上。 H27は未公表。

資料：国勢調査

なるほど統計豆知識！

愛知県民の1日の動き①

～ひとの動き編～

出生数・・・・・・・・	180人 (平成27年)
死亡数・・・・・・・・	175人 (平成27年)
転入者数・・・・・・・・	438人 (平成27年)
転出者数・・・・・・・・	384人 (平成27年)
婚姻件数・・・・・・・・	112件 (平成27年)
離婚件数・・・・・・・・	36件 (平成27年)
国内線航空旅客数・・	13,344人 (平成27年)
国際線航空旅客数・・	17,685人 (平成27年)
出国者数・・・・・・	2,883人 (平成27年)
ごみの排出量・・・・	6,989トン (平成26年)
救急出場件数・・・・	882件 (平成26年)
人身事故件数・・・・	122件 (平成27年)
火災件数・・・・・・	7.0件 (平成26年)

出典：あいち県勢要覧2017 ※各項目の末尾（）内は調べた年

3 事業所 3-1 産業分類別事業所数

(単位：人)

(10月1日現在) (7月1日現在)

(翌2月1日現在) (7月1日現在)

産業分類	平成18年	平成21年	産業分類	平成23年	平成26年
総数 { 事業所数 従業者数	5,075 59,885	7,997 81,680	総数 { 事業所数 従業者数	7,301 77,675	7,378 83,429
第一次産業計 { 事業所数 従業者数	11 61	48 397	第一次産業計 { 事業所数 従業者数	44 343	55 388
農林水産業 { 事業所数 従業者数	11 61	48 397	農林水産業 { 事業所数 従業者数	44 343	55 388
第二次産業計 { 事業所数 従業者数	1,469 31,198	2,477 39,077	第二次産業計 { 事業所数 従業者数	2,244 39,440	2,139 40,287
鉱業 { 事業所数 従業者数	- -	3 26	鉱業 { 事業所数 従業者数	4 36	4 25
建設業 { 事業所数 従業者数	526 3,087	1,016 5,748	建設業 { 事業所数 従業者数	915 5,103	879 4,964
製造業 { 事業所数 従業者数	943 28,111	1,458 33,303	製造業 { 事業所数 従業者数	1,325 34,301	1,256 35,298
第三次産業計 { 事業所数 従業者数	3,595 28,626	5,472 42,386	第三次産業計 { 事業所数 従業者数	5,013 37,892	5,184 42,754
電気・ガス・熱供給・水道業 { 事業所数 従業者数	4 129	8 158	電気・ガス・熱供給・水道業 { 事業所数 従業者数	4 84	9 252
情報通信業 { 事業所数 従業者数	12 60	23 96	情報通信業 { 事業所数 従業者数	18 74	16 63
運輸業 { 事業所数 従業者数	54 1,175	147 2,091	運輸業 { 事業所数 従業者数	134 2,053	123 1,938
卸売・小売業 { 事業所数 従業者数	1,364 8,702	2,030 13,403	卸売・小売業 { 事業所数 従業者数	1,837 12,516	1,830 12,627
金融・保険業 { 事業所数 従業者数	66 963	101 1,319	金融・保険業 { 事業所数 従業者数	118 1,544	98 1,285
不動産業 { 事業所数 従業者数	157 341	269 935	不動産業 { 事業所数 従業者数	276 1,065	254 966
飲食店・宿泊業 { 事業所数 従業者数	501 3,571	701 5,552	学術研究・専門・技術サービス業 { 事業所数 従業者数	230 1,420	223 1,516
医療・福祉 { 事業所数 従業者数	233 3,936	405 6,228	宿泊業・飲食サービス業 { 事業所数 従業者数	670 5,801	668 5,602
教育・学習支援業 { 事業所数 従業者数	242 1,934	349 2,817	医療・福祉 { 事業所数 従業者数	354 5,444	485 7,478
複合サービス事業 { 事業所数 従業者数	37 494	58 620	教育・学習支援業 { 事業所数 従業者数	273 1,012	318 2,883
サービス業(他に分類されないもの) { 事業所数 従業者数	901 6,588	1,335 7,907	複合サービス事業 { 事業所数 従業者数	35 357	52 708
公務等 { 事業所数 従業者数	24 733	46 1,260	生活関連サービス業・娯楽業 { 事業所数 従業者数	603 2,608	616 2,755
			サービス業(他に分類されないもの) { 事業所数 従業者数	471 3,914	454 3,579
			公務等 { 事業所数 従業者数	- -	38 1,102

資料：事業所・企業統計調査

資料：経済センサス

3-2 産業分類別・規模別事業所数

(単位：人)

(平成18年までは10月1日、平成21年・平成26年は7月1日現在、平成23年は翌2月1日)

区 分	総 数	民 営							派遣・下請 従業員者の み	国・ 公共企業体 地方公共団体
		総 数	0～4人	5～9人	※10～19人 (10～29人)	20～29人	30人以上			
18年	事業所数	5,075	4,964	3,099	926	506	191	240	2	111
	従業者数	59,885	56,791	6,653	6,088	6,775	4,544	32,731	-	3,094
21年	事業所数	7,997	7,969	5,703	1,019	637	259	333	18	46
	従業者数	81,860	80,600	16,245	8,777	9,873	6,564	39,141	0	1,260
23年	事業所数	7,301	7,301	4,460	1,423	796	254	346	22	-
	従業者数	77,675	77,675	9,729	9,324	10,790	6,013	41,819	-	-
26年	事業所数	7,378	7,175	4,299	1,414	837	253	356	16	203
	従業者数	83,429	78,865	9,525	9,227	11,345	5,917	42,851	-	4,564
第一次産業	事業所数	55	55	28	11	14	1	1	-	-
	従業者数	388	388	72	75	178	24	39	-	-
農林水産業	事業所数	55	55	28	11	14	1	1	-	-
	従業者数	388	388	72	75	178	24	39	-	-
第二次産業	事業所数	2,139	2,139	1,181	452	273	84	147	2	-
	従業者数	40,287	40,287	2,684	2,922	3,631	1,961	29,089	-	-
鉱業	事業所数	4	4	1	2	1	-	-	-	-
	従業者数	25	25	4	10	11	-	-	-	-
建設業	事業所数	879	879	558	202	85	20	14	-	-
	従業者数	4,964	4,964	1,212	1,272	1,162	465	853	-	-
製造業	事業所数	1,256	1,256	622	248	187	64	133	2	-
	従業者数	35,298	35,298	1,468	1,640	2,458	1,496	28,236	-	-
第三次産業	事業所数	5,184	4,981	3,090	951	550	168	208	14	203
	従業者数	42,754	38,190	6,769	6,230	7,536	3,932	13,723	-	4,564
電気・ガス ・水道業	事業所数	9	7	1	1	1	2	2	-	2
	従業者数	252	188	1	6	10	42	129	-	64
情報通信業	事業所数	16	16	11	3	2	-	-	-	-
	従業者数	63	63	18	22	23	-	-	-	-
運輸業	事業所数	123	119	52	20	19	7	21	-	4
	従業者数	1,938	1,927	124	140	259	160	1,244	-	11
卸・小売業	事業所数	1,830	1,830	1,114	380	222	60	50	4	-
	従業者数	12,627	12,627	2,604	2,462	3,081	1,379	3,101	-	-
金融・保険業	事業所数	98	98	40	15	26	8	7	2	-
	従業者数	1,285	1,285	104	99	365	178	539	-	-
不動産業 物品賃貸業	事業所数	254	253	212	25	6	4	5	1	1
	従業者数	966	959	413	157	84	89	216	-	7
学術研究・専門・ 技術サービス業	事業所数	223	220	158	45	9	4	4	-	3
	従業者数	1,516	1,448	349	286	131	90	592	-	68
宿泊業・飲食 サービス業	事業所数	668	664	328	169	108	27	32	-	4
	従業者数	5,602	5,544	755	1,119	1,496	664	1,510	-	58
医療・福祉	事業所数	485	406	153	119	63	24	45	2	79
	従業者数	7,478	6,209	360	822	817	548	3,662	-	1,269
教育・学 習支援業	事業所数	318	256	205	25	15	7	4	-	62
	従業者数	2,883	1,029	332	163	193	170	171	-	1,854
複合サー ビス事業	事業所数	52	52	17	17	16	-	2	-	-
	従業者数	708	708	59	116	206	-	327	-	-
生活関連サー ビス業・娯楽業	事業所数	616	613	488	66	34	10	14	1	3
	従業者数	2,755	2,744	921	404	451	240	728	-	11
サービス業(他に分 類されないもの)	事業所数	454	447	311	66	29	15	22	4	7
	従業者数	3,579	3,459	729	434	420	372	1,504	-	120
公務等	事業所数	38	-	-	-	-	-	-	-	38
	従業者数	1,102	-	-	-	-	-	-	-	1,102

(注) 平成23年は、民間事業所のみを調査。

資料：事業所・企業統計調査・経済センサス

4 農業・漁業

4-1 専業兼業別農家数

(各年2月1日現在 単位：戸)

年	計	専業農家	自給的農家	兼業農家	
				第1種兼業 (農業が主)	第2種兼業 (農業が従)
平成7年	3,321	255	847	420	1,799
12年	3,065	268	845	330	1,622
17年	2,720	280	1,158	259	1,023
22年	2,409	165	1,252	226	766
27年	3,950	443	2,363	253	891

資料：農林業センサス

4-2 経営耕地面積

(各年2月1日現在 単位：a)

年	経営耕地	田	畑	樹園地				
				計	果樹園	茶園	桑園	その他
平成7年	269,564	194,282	51,496	23,786	7,795	11,526	61	4,404
12年	260,133	195,774	42,634	21,725	6,981	11,190	...	3,554
17年	213,784	159,621	37,807	16,356
22年	214,052	168,469	29,541	16,042
※27年	3,693	2,882	613	199

※27年から耕地面積単位は、haへ変更

資料：農林業センサス

(注)17年以降は、農業経営体(経営耕地面積30a以上または、総販売額50万円以上等の一定基準以上の農業を行うもの)のみの数値

4-3 経営耕地規模別農家数

(各年2月1日現在 単位：戸)

年	農家総数	30a未満	30a～49a	50a～99a	100a～149a	150a～199a	200a以上	例外規定
平成7年	3,321	847	604	1,182	413	111	101	63
12年	3,065	845	544	1,058	367	111	96	44
17年	1,579	58	382	714	259	74	92	-
22年	1,179	56	278	509	187	69	80	-
27年	1,657	143	383	701	233	71	126	-

(注)17年以降は、農業経営体(経営耕地面積30a以上または、総販売額50万円以上等の一定基準以上の農業を行うもの)のみの数値。ただし平成7・12年は、例外規定として30a未満で50万円以上の販売農家を計上。

資料：農林業センサス

4-4 農用機械の所有台数(農家経営体)

(各年2月1日現在 単位：台)

年	耕うん機 トラクター	動力歩行式 動力防除機	動力田植機	バインダー	自脱型コンバイン
平成17年	1,219	939	554	...	221
22年	907	...	346	...	222
27年	1,360	...	412	...	311

資料：農林業センサス

4-5 家畜・にわとり飼養農家数・頭羽数

(各年2月1日現在)

年	肉用牛		乳用牛		採卵鶏		豚	
	飼養戸数 (戸)	頭数 (頭)	飼養戸数 (戸)	頭数 (頭)	飼養戸数 (戸)	羽数 (千羽)	飼養戸数 (戸)	頭数 (頭)
平成 25 年	20	1,373	36	2,148	29	531	25	34,141
26 年	20	1,229	32	1,832	25	510	25	34,171
27 年	20	941	27	1,750	27	484	23	33,789

資料：県中央家畜保健衛生所定期報告集計

4-6 農地転用実績(農地法4条・5条)

(各年12月31日現在 面積単位：a)

年	総数		住宅		工場		その他	
	件数	面積	件数	面積	件数	面積	件数	面積
平成 21 年	248	2,161	139	448	14	1,069	95	644
22 年	254	1,461	14	760	1	0	69	701
23 年	385	1,672	291	1,022	2	9	92	641
24 年	431	2,089	269	1,031	3	33	159	1,025
25 年	580	2,787	427	1,514	6	194	147	1,079
26 年	954	3,220	557	1,333	135	856	262	1,031
27 年	530	2,641	350	1,185	30	394	150	1,062

(注) 農地法4条は自己所有地の転用、5条は他人所有地の転用

資料：農林水産課

4-7 農作物作付面積及び収穫量

(単位 作付面積：ha 収穫量：t)

区分	平成 22 年		平成 23 年		平成 24 年		平成 25 年		平成 26 年	
	作付面積	収穫量	作付面積	収穫量	作付面積	収穫量	作付面積	収穫量	作付面積	収穫量
米	1,190	6,220	1,990	10,500	1,970	10,300	1,960	10,400	1,960	10,200
麦	787	2,500	1,260	5,000	1,300	5,900	1,290	6,500	1,310	6,710
大豆	810	1,520	1,320	1,300	1,330	2,270	1,330	1,870	1,280	2,460
きゅうり	10	2,130	20	4,650	19	4,490	19	4,670	19	4,660
なす	3	278	4	350	3	297	3	309	3	286
にんじん	42	2,150	44	2,030	46	2,400	46	2,420	47	2,470
たまねぎ	35	1,680	43	2,180	42	1,950	42	2,080	40	2,030

資料：東海農林水産統計年報

4-8 花き(作付面積及び出荷量)

(単位 作付面積：ha 出荷量：千本)

年	きく		カーネーション		ばら		鉢もの	
	作付面積	出荷量	作付面積	出荷量	作付面積	出荷量	作付面積	出荷量
平成 23 年	29	9,181	25	30,340	8	8,175	30	5,844
24 年	29	8,921	24	28,800	8	7,930	30	5,818
25 年	29	8,921	24	28,800	8	7,930	30	6,070
26 年	22	6,881	22	25,549	8	6,883	31	6,233

資料：愛知県花き生産実績調査

4-9 自家漁業の専業別経営体数

(各年翌2月1日現在 単位：戸)

年	計	専業	自営漁業が主		自営漁業が従	
			自家漁業従事者は漁業のみ	自家漁業従事者は漁業のみ	自家漁業従事者は漁業のみ	自家漁業従事者は漁業のみ
平成15年	785	231	389	189	165	84
20年	685	211	317	222	157	123
25年	633	321	233	145	79	43

(注) すべての年で旧三町含む

資料：漁業センサス

4-10 階層別経営体数

(各年翌2月1日現在 単位：戸)

年	計	漁船非使用	無動力漁船	船外機付漁船	動力漁船使用					小型定置網	海面養殖
					1ト未満	1～3	3～5	5～10	10～		
平成15年	790	47	0	—	271	47	106	80	67	14	158
20年	688	51	1	262	5	30	105	70	54	13	97
25年	634	34	—	311	2	20	127	55	46	9	30

(注) すべての年で旧三町含む。※平成15年の船外機付漁船非公表。

資料：漁業センサス

4-11 漁業種類別漁獲量

(単位：t)

年	計	小型底引き網	刺網	小型定置網	その他の はえ縄	はえ縄 以外の釣	採貝・採藻	その他の 漁業
平成23年	18,428	12,468	X	64	X	3	4,560	50
24年	20,114	13,799	142	51	5	4	6,059	54
25年	19,195	13,341	166	53	2	2	5,598	32
26年	13,154	8,268	190	51	2	1	4,613	29

資料：海面漁業生産統計調査

なるほど統計豆知識！

愛知県の1日の動き② ～生産の動き編～

県内総生産・・・・・・・・	971億円	(平成25年度)
県民所得・・・・・・・・	730億円	(平成25年度)
農業産出額・・・・・・・・	8億円	(平成26年)
魚業生産額(海面)・・	58百万円	(平成26年)
製造品出荷額等・・	1,201億円	(平成26年)
スーパー販売額・・	25億69百万円	(平成27年)
新設住宅着工戸数・・	161戸	(平成27年)
切り花類出荷額・・	168万本	(平成26年)

出典：あいち県勢要覧2017 ※各項目の末尾()内は調べた年

なるほど統計豆知識！

愛知県の1日の動き③ ～消費の動き編～

販売電力量・・・・・・・・	1億58百万kWh	(平成26年度)
水道給水量・・・・・・・・	237万m ³	(平成26年度)
ごみ排出量・・・・・・・・	6,989トン	(平成26年度)
ビール消費数量・・	405kl	(平成26年度)
新車登録台数・・	736台	(平成27年度)

出典：あいち県勢要覧2017 ※各項目の末尾()内は調べた年

5 工業

5 産業分類別製造業の推移

産業分類	平成 24 年			平成 25 年			平成 26 年		
	事業 所数	従業者 数 (人)	出荷額等 (万円)	事業 所数	従業者 数 (人)	出荷額等 (万円)	事業 所数	従業者 数 (人)	出荷額等 (万円)
総 数	637	30,026	112,483,308	626	33,304	135,069,586	607	34,111	134,814,852
09 食 料 品	66	1,145	1,943,000	62	1,118	2,053,100	59	1,122	2,155,452
10 飲 料 ・ 飼 料	23	278	871,951	21	288	898,731	21	304	936,031
11 織 維	76	975	1,641,274	75	999	1,724,703	71	1,006	1,997,066
12 木 材 ・ 木 製 品	4	39	19,316	4	36	X	4	39	21,978
13 家 具 ・ 装 備 品	5	28	25,818	5	39	49,877	4	38	38,925
14 パ ル プ ・ 紙	2	102	X	3	107	303,166	3	104	320,942
15 印 刷	17	340	473,346	16	318	474,448	15	310	471,522
16 化 学	-	-	-	-	-	-	-	-	-
17 石 油 ・ 石 炭	2	38	X	2	36	X	2	36	X
18 プ ラ ス チ ッ ク	78	1,710	3,234,936	77	1,663	2,901,322	76	1,689	3,169,920
19 ゴ ム 製 品	4	28	9,639	4	27	9,525	5	32	11,623
21 窯 業 ・ 土 石	18	464	698,315	19	472	855,610	19	468	914,515
22 鉄 鋼	44	1,953	7,819,529	42	1,891	7,295,238	36	1,877	7,536,701
23 非 鉄 金 属	17	652	2,365,701	15	646	2,443,658	13	625	2,770,737
24 金 属 製 品	51	874	2,632,362	48	886	2,924,677	48	962	3,039,755
25 は ん 用 機 械	13	260	445,922	15	248	414,996	15	269	453,104
26 生 産 用 機 械	94	1,674	7,353,548	94	1,704	8,047,629	91	1,643	8,485,560
27 業 務 用 機 械	2	61	X	2	60	X	2	62	X
29 電 気 機 械	6	461	955,348	7	467	1,007,328	8	509	1,111,354
31 輸 送 機 械	103	18,806	81,116,759	103	22,156	103,076,209	102	22,883	100,736,903
32 そ の 他	12	138	124,433	12	143	138,098	13	133	146,978

資料：工業統計調査

6 商業

6 商業の推移

産 業 分 類	平成 19 年			産 業 分 類	平成 24 年			平成 26 年		
	事業所数	従業者数 (人)	年 間 商 品 販売額(百万円)		事業所数	従業者数 (人)	年 間 商 品 販売額(百万円)	事業所	従業者数 (人)	年 間 商 品 販売額(百万円)
総 数	1,259	8,250	187,458	総 数	1,464	9,191	224,716	1,393	8,646	283,301
卸 売 業	213	1,550	75,394	卸 売 業	295	1,834	102,552	290	2,007	148,255
小 売 業	1,046	6,700	112,064	小 売 業	1,169	7,357	122,164	1,103	6,639	135,046
55 各 種 商 品 小 売 業	3	259	5,732	56 各 種 商 品 小 売 業	—	—	—	9	133	2,810
56 織 物 ・ 衣 服 ・ 身 の 回 り 品 小 売 業	189	839	12,268	57 織 物 ・ 衣 服 ・ 身 の 回 り 品 小 売 業	171	695	8,693	158	650	8,784
57 飲 食 料 品 小 売 業	312	2,444	27,775	58 飲 食 料 品 小 売 業	359	3,265	44,050	338	2,444	40,948
58 自 動 車 ・ 自 転 車 小 売 業	108	632	23,152	59 機 械 機 器 小 売 業	186	923	25,720	176	1,064	30,727
59 家 具 ・ じ ゅ う 器 ・ 家 庭 用 機 械 器 具 小 売 業	95	552	10,423	—	—	—	—	—	—	
60 その他の小売業	339	1,974	32,716	60 その他の小売業	431	2,365	41,462	399	2,164	49,098
61 無店舗小売業	—	—	—	61 無店舗小売業	22	109	2,239	23	184	2,678

資料：商業統計調査

資料：経済センサス-活動調査

資料：商業統計調査

7 金融

7-1 預金と貸付金の状況

(各年3月末現在 単位：百万円)

年 度	預 金			貸 出 金
	総 額	預 金 (当座預金を除く)	当 座 預 金	
平成22年度 3月末	585,210	564,994	20,216	279,361
23年度 3月末	807,812	782,996	24,816	340,936
24年度 3月末	823,977	797,981	25,996	342,378
25年度 3月末	878,564	850,938	27,626	355,919
26年度 3月末	906,592	879,728	26,864	373,609
27年度 3月末	903,844	875,771	28,073	395,982

資料：名古屋銀行、愛知銀行、岡崎信用金庫、西尾信用金庫、碧海信用金庫、愛知県中央信用組合、蒲郡信用金庫、三河信用組合、三菱東京UFJ

7-2 小規模企業等振興資金、西尾市中小企業経営安定資金

年 度	運 転 ・ 設 備 資 金	
	件 数 (件)	金 額 (万円)
平成 21 年度	220	93,366
22 年度	194	75,496
23 年度	263	113,982
24 年度	302	144,684
25 年度	336	161,633
26 年度	297	142,274
27 年度	283	119,763

資料：商工観光課

なるほど統計豆知識！

●都道府県別で愛知県が1番のものは何でしょう！

- 農 業・・ 菊（32.9%）、いちじく（28.6%）
しそ（68.3%）、洋らん類（鉢）（20.2%）
観葉植物-鉢-（33.6%）、花木類-鉢-（33.9%）
ばら（13.9%）、ふき（37.9%）、冬瓜（71.4%）
うずらの卵（68.9%），
花木類（鉢）33.9%
- 水産業・・ あさり類（54.3%）、がざみ類（14.7%）
あゆ養殖（21.6%）
- 工 業・・ 製造品出荷額総額（14.4%）※38年連続全国1位
普通乗用車（40.7%）、工業用マシン（43.1%）
ガスこんろ（54.6%）、カーエアコン（60.6%）
電動工具（76.4%）
パチンコ、スロットマシン（47.4%）
- 軽工業・・ うわ薬かわら・塩焼かわら（77.6%）
そ毛洋服他（50.4%）、でんいん（37.7%）
がい子・がい管（57.3%）
- 貿 易・・ 完成自動車（51.2%）、自動車部品（45.4%）
（輸出） 陶磁器（70.8%）、ガラス類（30.9%）
- 貿 易・・ 完成自動車（57.4%）、自動車部品（39.3%）
（輸入） 輸送用容器（37.7%）、陶磁器（53.0%）

※出典「2017あいち県勢要覧」（ ）内全国比で表示
農業（産出額）、水産業（漁獲量）、工業（出荷額）
貿易（輸出货量）より割合を算出

8 運輸・通信

8-1 名鉄旅客利用状況

年 度	西尾市計		米 津 駅		桜町前駅		西尾口駅		西 尾 駅		福 地 駅	
	乗車人員	(うち定期)	乗車人員	(うち定期)	乗車人員	(うち定期)	乗車人員	(うち定期)	乗車人員	(うち定期)	乗車人員	(うち定期)
平成21年度	3,528	(2,508)	258	(162)	444	(318)	62	(25)	1,662	(1,168)	145	(120)
22年度	3,595	(2,586)	271	(173)	452	(328)	59	(23)	1,689	(1,196)	154	(130)
23年度	3,667	(2,651)	280	(177)	490	(362)	60	(22)	1,695	(1,204)	172	(146)
24年度	3,749	(2,700)	284	(176)	527	(389)	68	(28)	1,701	(1,205)	185	(156)
25年度	3,917	(2,838)	292	(182)	573	(429)	76	(34)	1,762	(1,250)	205	(147)
26年度	3,914	(2,784)	299	(182)	571	(416)	87	(40)	1,767	(1,234)	216	(183)
27年度	4,058	(2,894)	333	(206)	579	(422)	93	(45)	1,800	(1,254)	239	(204)
4月	346	(253)	27	(17)	50	(37)	8	(4)	154	(110)	21	(18)
5月	358	(258)	28	(18)	51	(38)	8	(4)	159	(112)	21	(18)
6月	340	(253)	27	(18)	47	(36)	7	(4)	152	(110)	20	(18)
7月	351	(250)	29	(18)	50	(36)	8	(4)	157	(109)	20	(18)
8月	350	(234)	31	(17)	50	(35)	8	(4)	154	(100)	19	(16)
9月	342	(249)	28	(18)	47	(35)	8	(4)	151	(108)	21	(18)
10月	341	(246)	28	(18)	48	(36)	8	(4)	151	(106)	21	(18)
11月	333	(244)	28	(18)	47	(35)	8	(4)	148	(106)	20	(18)
12月	320	(221)	26	(15)	47	(33)	8	(4)	140	(95)	19	(16)
1月	339	(242)	28	(17)	49	(36)	8	(4)	150	(105)	20	(17)
2月	303	(218)	25	(16)	43	(32)	7	(4)	134	(94)	18	(15)
3月	335	(226)	28	(16)	49	(33)	8	(4)	149	(99)	18	(15)

(注) 単位未満は四捨五入のため合計と一致しない場合がある。

8-2 市内バスの概要

	路線バス	ふれんどバス	六万石ぐるりんバス
営業キロ数(Km)	39.8	15	51.3
停留所数(ヶ所)	98	17	83
運転本数(本)	115	45	30
利用者数(人)			
平成22年度	268,295	240,436	77,897
23年度	264,339	240,839	84,980
24年度	264,507	237,926	93,499
25年度	260,214	252,718	104,024
26年度	269,932	268,623	112,504
27年度	283,705	270,867	114,095

資料：名鉄東部交通(株)西尾営業所、地域支援協働課

(注) 利用者数について、路線バス、ふれんどバスは前年10月から9月までの数値。

(単位:千人)

年 度	上横須賀駅		吉良吉田駅		三河鳥羽駅		西幡豆駅		東幡豆駅		こどもの国駅	
	乗車人員	(うち定期)	乗車人員	(うち定期)	乗車人員	(うち定期)	乗車人員	(うち定期)	乗車人員	(うち定期)	乗車人員	(うち定期)
平成21年度	203	(156)	463	(351)	60	(43)	113	(85)	89	(61)	29	(17)
22年度	215	(167)	477	(371)	57	(40)	112	(84)	83	(58)	28	(16)
23年度	220	(170)	467	(364)	57	(41)	119	(92)	79	(57)	27	(15)
24年度	226	(172)	480	(374)	54	(38)	114	(87)	81	(58)	30	(17)
25年度	227	(174)	495	(386)	56	(41)	116	(89)	83	(62)	31	(17)
26年度	222	(163)	480	(369)	50	(35)	116	(89)	78	(58)	28	(15)
27年度	227	(166)	514	(400)	54	(38)	117	(90)	75	(54)	29	(15)
4月	19	(14)	45	(36)	4	(3)	10	(8)	6	(5)	3	(1)
5月	21	(15)	46	(36)	5	(3)	10	(8)	7	(5)	2	(1)
6月	19	(14)	44	(35)	5	(3)	10	(8)	6	(5)	2	(1)
7月	19	(14)	45	(35)	4	(3)	10	(8)	6	(5)	2	(1)
8月	19	(13)	44	(32)	5	(3)	10	(8)	6	(4)	2	(1)
9月	18	(14)	44	(34)	5	(3)	11	(8)	6	(5)	4	(1)
10月	19	(14)	43	(34)	4	(3)	10	(8)	6	(4)	3	(1)
11月	19	(14)	42	(33)	5	(3)	9	(7)	6	(4)	2	(1)
12月	18	(13)	40	(30)	4	(3)	9	(7)	6	(4)	2	(1)
1月	19	(14)	43	(33)	4	(3)	9	(7)	7	(5)	2	(1)
2月	17	(13)	37	(29)	4	(3)	9	(7)	6	(4)	2	(1)
3月	18	(12)	41	(30)	5	(3)	10	(7)	6	(4)	2	(1)

資料：名古屋鉄道株式会社

8-3 市営渡船利用状況

(単位：人)

年 度	利用客数	うち大人	うち小人
平成 21 年度	155,285	143,040	12,245
22 年度	173,522	158,546	14,976
23 年度	184,359	168,608	15,751
24 年度	184,199	169,145	15,054
25 年度	190,233	173,692	16,541
26 年度	190,562	175,057	15,505
27 年度	239,691	220,289	19,402

資料：佐久島振興課

8-4 軽自動車等の保有台数

年	総数	原動機付自転車			
		50cc以下	50cc超 90cc以下	90cc超	ミニカー
平成23年	65,310	6,744	490	579	122
24年	66,039	6,547	491	644	130
25年	67,645	6,409	481	714	140
26年	69,001	6,274	475	810	148
27年	70,948	6,106	465	869	149
28年	70,251	5,897	437	910	146

8-5 種類別自動車登録台数

年 度	保有自動車数	登 録				
		総 数	自家用	事業用	普通車	小型貨物
平成21年度	83,614	51,008	50,308	700	1,691	3,518
22年度	84,364	50,938	50,151	787	1,777	3,455
23年度	138,339	83,231	81,287	1,944	3,189	6,720
24年度	139,505	82,825	81,025	1,800	4,489	6,576
25年度	140,468	82,350	80,659	1,691	2,953	6,403
26年度	142,254	82,022	80,334	1,688	4,279	6,364

※1 救急車、消防車、タンクローリーなど特殊用途に使用されるもの。

※2 ロードローラー、フォークリフトなど特殊の構造をしたもの。

※3 検査対象外車両を含まない。

8-6 郵便物の集配状況

年 度	通 常 郵 便 物							
	総 数		普 通		書 留		速 達	
	引 受	配 達	引 受	配 達	引 受	配 達	引 受	配 達
平成21年度	8,131	14,492	8,046	14,079	72	203	13	41
22年度	7,383	13,333	7,249	13,087	115	205	13	37
23年度	7,032	13,112	6,944	12,869	75	206	13	37
24年度	6,995	13,415	6,885	13,163	99	217	11	35
25年度	7,102	12,866	7,017	12,628	74	198	11	40
26年度	7,233	14,079	7,122	13,810	100	238	11	31
27年度	7,744	14,125	7,584	13,477	149	328	11	34

(注) 合計は千通単位のため必ずしも一致しない。平成28年度以降は、非公表。

(各年4月1日現在 単位：台)

軽自動車				小型特殊自動車		2輪の 小型自動車
2輪	3輪	4輪以上		農耕作業用	その他	
		乗用	貨物用			
1,667	4	33,713	17,221	1,721	725	2,324
1,675	3	34,474	17,191	1,730	711	2,443
1,753	3	36,273	16,951	1,734	706	2,481
1,750	2	37,790	16,746	1,773	698	2,535
1,738	2	39,765	16,778	1,785	701	2,590
1,692	2	39,739	16,303	1,793	700	2,632

資料：税務課

(各年度3月31日現在 単位：台)

自動車							小型 二輪	軽 自動車
用		乗合用 普通車 小型車	乗用			大型 特殊車		
小型四輪車 小型三輪車	被けん引車		総 数	普通車	小型 四輪車			
3,518	37	117	44,712	18,827	25,885	250	1,493	31,113
3,455	37	121	44,631	19,293	25,338	248	1,512	31,914
6,720	145	192	69,512	30,346	39,166	438	2,483	52,625
6,576	144	149	69,508	30,957	38,551	434	2,505	54,175
6,403	140	252	69,475	31,689	37,786	435	2,575	55,543
6,364	132	245	69,196	32,066	37,130	426	2,637	57,595

資料：愛知県統計年鑑

(単位：千通)

小包郵便物								年賀郵便物	
総 数		普 通		書 留		普通・速達		総 数	
引 受	配 達	引 受	配 達	引 受	配 達	引 受	配 達	引 受	配 達
70	192	63	168	2	8	5	16	3,031	1,912
169	155	60	142	1	7	8	13	2,937	1,967
113	233	91	200	8	4	14	29	2,782	1,902
121	223	121	223	0	0	0	0	2,693	1,926
113	213	113	213	0	0	0	0	3,031	1,913
145	286	145	286	0	0	0	0	2,623	1,874
171	453	171	453	0	0	0	0	2,528	1,730

資料：日本郵便(株)西尾郵便局

8-7 電話の加入状況

(単位:件数)

年 度	加入電話総数	単独加入		住宅比率 (%)	公衆電話
		事 務 用	住 宅 用		
平成23年度	27,838	7,118	20,720	74.4	209
24年度	24,786	6,447	18,339	74.1	195
25年度	21,941	5,843	16,098	73.4	185
26年度	19,182	5,078	14,104	73.5	183
27年度	17,677	4,573	13,104	74.1	177

資料：NTT西日本名古屋支店

8-8 NHK放送受信契約数

(単位:件数)

区 分	平成 22 年度	平成 23 年度	平成 24 年度	平成 25 年度	平成 26 年度
契 約 総 数	31,227	48,982	49,632	50,133	50,962
内衛星契約数	10,550	17,841	19,013	19,919	21,274

資料：愛知県統計年鑑

8-9 CATVの加入状況

(各年度1月31日現在)

年 度	契約総数 (件数)							
	多チャンネル利用		インターネット利用		ケーブルプラス電話利用		ネットワーク利用	
	A	利用率(%)	B	利用率(%)	C	利用率(%)	A+B+C	利用率(%)
平成23年度	15,209	27.6	15,918	28.8	8,684	15.7	21,305	38.6
24年度	16,312	29.0	16,163	28.8	11,072	19.7	22,096	39.3
25年度	23,635	41.5	17,000	29.9	13,838	24.3	27,001	47.4
26年度	24,405	42.2	17,656	30.5	15,504	26.8	27,431	47.4
27年度	25,601	43.3	19,091	32.3	17,273	29.2	28,416	48.1

資料：(株)キャッチネットワーク

9 電気・ガス・水道

9-1 電灯需要状況

区 分	平成 23年度	平成 24年度	平成 25 年度	平成 26 年度	平成 27 年度
契約数(KW)	357,928	366,612	376,279	384,221	391,101
使用量(MWh)	371,506	371,262	371,929	356,236	345,460

(注) 1 契約数は各年3月末の実績

資料：中部電力(株)

2 使用量は年間（4月～3月）の累計

9-2 用途別ガス施設数及び消費量

区 分		平成23年度	平成24年度	平成25年度	平成26年度	平成27年度
総数	施設数	1,284	1,480	1,764	1,930	2,204
	消費量 (m ³)	113,776,406	113,010,926	106,500,043	100,379,905	107,355,185
家庭用	施設数	1,166	1,362	1,585	1,749	2,021
	消費量 (m ³)	411,722	472,493	519,498	598,066	660,670
工業用	施設数	75	74	80	81	81
	消費量 (m ³)	112,402,651	111,472,240	104,865,616	98,493,057	105,550,736
商業用	施設数	24	24	40	41	42
	消費量 (m ³)	421,256	518,277	532,548	756,456	680,259
その他	施設数	19	20	59	59	60
	消費量 (m ³)	540,777	547,916	582,381	532,326	463,520

注) 「施設数」は各年度末現在の取付けメーター数です。

資料：東邦ガス(株)

「その他」は公用施設等です。

平成27年9月1日から熱量が1m³あたり46.04655MJ（メガジュール）から45MJに変更となったため、旧年度の数値についても45MJで熱量換算し修正してあります。

9-3-1 口径別の水道使用状況（佐久島除く）

年 度	総 数	メーター口径13mm	20 mm	25 mm	40 mm
平成 22 年度	18,697,332 (11,720,251)	4,698,595 (2,644,372)	10,154,407 (6,703,842)	904,600 (517,770)	809,587 (490,274)
23 年度	18,528,078	4,620,974	10,096,445	888,180	841,153
24 年度	18,592,727	4,587,038	10,115,022	891,841	870,632
25 年度	18,447,364	4,502,231	10,128,958	880,041	874,785
26 年度	18,196,656	4,397,114	10,054,692	853,481	841,678
27 年度	18,264,109	4,375,895	10,132,932	843,662	852,477

- (注) 1 上段の数値は西尾幡豆広域連合管内の合計値
 2 平成22年度までの旧西尾市分の数値は () 内に表示

9-3-2 口径別の水道使用状況（佐久島のみ）

年 度	総 数	メーター口径13mm	20 mm	25 mm	40 mm
平成 24 年度	295	234	50	6	3
25 年度	295	235	49	6	3
26 年度	295	236	48	6	3
27 年度	290	231	48	6	3

9-4 水道の普及状況

年 度	給水区域内人口 (人)	計画給水人口 (人)	給水人口 (人)	区域内普及率 (%)
平成 22 年度	168,875 (109,310)	170,000 (110,500)	168,501 (109,103)	99.8 (99.8)
23 年度	169,295	170,000	168,921	99.8
24 年度	169,507	170,000	169,133	99.8
一色町佐久島	262	300	262	100.0
25 年度	169,633	170,000	169,259	99.8
一色町佐久島	257	300	257	100.0
26 年度	169,858	170,000	169,541	99.8
一色町佐久島	252	300	252	100.0
27 年度	170,619	170,000	170,352	99.8
一色町佐久島	250	300	250	100.0

- (注) 1 上段の数値は西尾幡豆広域連合管内の合計値
 2 平成22年度の旧西尾市分の数値は () 内に表示

(単位：m³)

50 mm	75 mm	100mm	150 mm	その他	共用栓集合住宅(受水槽)
686,100 (399,736)	693,722 (282,635)	60,155 (42,543)	23,544 (0)	9,029 (7,268)	657,593 (631,811)
664,886	651,070	62,324	99,226	6,396	597,424
681,825	667,777	64,240	273,108	11,179	430,065
674,758	623,007	73,038	247,539	16,336	426,671
732,278	578,054	76,149	233,514	14,994	414,702
730,698	595,600	77,537	237,240	6,999	411,069

資料：西尾市上下水道部 水道管理課

(単位：件)

50 mm	75 mm	100 mm	150 mm	30 mm	共用栓集合住宅(受水槽)
1	-	-	-	1	-
1	-	-	-	1	-
1	-	-	-	1	-
1	-	-	-	1	-

資料：南知多町役場水道課

計画普及率 (%)	給水栓数 (栓)	総配水量 (m ³)	総有収水量 (m ³)	1日最大配水量 (m ³)	1日平均配水量 (m ³)
99.8 (99.8)	58,245 (37,990)	20,207,708 (12,650,513)	18,697,332 (11,720,251)	64,327 (40,104)	55,364 (34,659)
99.8	59,132	20,088,757	18,528,078	64,348	54,887
99.8	59,710	20,019,484	18,592,727	63,528	54,848
100.0	289	55,174	38,839	382	184
99.9	60,639	19,984,898	18,447,364	64,540	54,753
100.0	295	64,205	36,115	332	176
99.9	61,590	19,777,910	18,196,656	61,588	54,186
100.0	295	40,550	34,401	165	111
99.9	62,191	19,765,051	18,264,109	61,842	54,003
100.0	290	43,426	36,230	297	119

資料：西尾市上下水道部 水道管理課
：南知多町役場水道課(佐久島分)

9-5 下水道の普及状況

年 度	処理区域面積 (ha)	処理区域人口 (人)	普及率 (%)	水洗化人口 (人)
平成 23 年度	2,115.0	89,266	54.5	67,524
24 年度	2,258.6	96,328	58.7	72,829
25 年度	2,378.2	106,034	62.5	77,910
26 年度	2,540.9	114,360	67.3	84,788
27 年度	2,675.1	119,795	70.4	88,712

資料：下水道管理課

なるほど統計豆知識！

愛知県民の事

人口	7,487,437 人 (全国4位)
うち男	3,742,688 人
うち女	3,744,749 人
世帯数	3,081,402 世帯
1世帯当たり	2.43 人
平均年齢	44.4 歳
平均寿命 (H26)	
男	80.69 年
女	86.70 年

出典：平成28年度 ポケット情報あいち

10 社会福祉

10-1 保育所の状況

(平成28年4月1日現在)

地域	保育園名	園数 (園)	定員 (人)	園児数 (人)	職員数			用地面積 (㎡)		
					施設長 (人)	保育士 (人)	調理員・ 看護師等 (人)			
西尾	市立保育園 (内 訳)	26	3,755	3,106	25	(381)	198	(37)	21	109,912
	八ツ面保育園	1	240	202	1	(40)	12	(2)	2	6,081
	西野町 "	1	160	155	1	(19)	9	(3)	1	4,804
	花ノ木 "	1	240	229	1	(30)	15	(3)	2	5,604
	寺津 "	1	170	150	1	(19)	9	(3)	2	6,678
	米津 "	1	190	207	1	(25)	11	(3)	2	6,853
	室場 "	1	110	91	1	(19)	8	(1)	1	7,581
	福地南部 "	1	150	109	1	(11)	7	(1)	1	5,518
	矢田 "	1	230	235	1	(20)	11	(3)	1	7,033
	三和 "	1	140	145	1	(15)	9	(2)	1	7,287
	巨海 "	1	55	52	1	(15)	7	(1)	1	2,438
一色	一色 "	1	160	151	1	(18)	10	(0)	1	2,962
	一色西部 "	1	160	132	1	(10)	8	(1)	1	4,199
	一色南部 "	1	150	90	1	(9)	7	(1)	0	2,564
	一色東部 "	1	180	132	1	(13)	10	(1)	1	3,372
	一色中部 "	1	100	68	1	(6)	4	(1)	0	2,825
	佐久島 "	1	30	3		(1)	1	(1)	0	
吉良	横須賀 "	1	280	240	1	(30)	14	(2)	1	4,414
	吉田 "	1	100	63	1	(4)	3	(1)	0	3,025
	白浜 "	1	120	92	1	(14)	7	(2)	1	5,876
	離島 "	1	100	72	1	(10)	5	(1)	0	2,579
	津平 "	1	110	78	1	(11)	6	(0)	1	3,137
荻原 "	1	140	107	1	(8)	5	(0)	1	2,973	
幡豆	東幡豆 "	1	150	98	1	(8)	6	(1)	0	2,803
	幡豆 "	1	120	87	1	(9)	5	(1)	0	3,600
	見影 "	1	90	72	1	(11)	5	(1)	0	2,137
	鳥羽 "	1	80	46	1	(6)	4	(1)	0	3,569
西尾	私立保育園 (内 訳)	10	1,370	1,482	10	(166)	130	(15)	22	47,639
	恵保育園	1	210	227	1	(16)	16	(1)	3	4,190
	熊味 "	1	170	202	1	(19)	18	(2)	2	1,872
	くさの実 "	1	90	102	1	(27)	11	(3)	2	1,752
	伊文 "	1	170	188	1	(17)	14	(1)	3	6,830
	東部 "	1	90	71	1	(11)	9	(1)	2	5,240
	平坂 "	1	140	155	1	(18)	13	(1)	2	6,156
	中野郷 "	1	90	93	1	(13)	9	(3)	2	6,691
	中畑 "	1	150	150	1	(12)	14	(1)	2	5,292
	福地北部 "	1	130	145	1	(16)	10	(0)	2	5,616
	矢田つぼみ "	1	130	149	1	(17)	16	(2)	2	4,000
市立・私立 合計	36	5,125	4,588	35	547	328	52	43	157,551	

※ () は臨時職員数

資料：子ども課

10-2 児童クラブ登録児童数

(各年5月1日現在 単位：人)

小学校区	クラブ名		平成23年度	平成24年度	平成25年度	平成26年度	平成27年度
西尾	中央児童クラブ	中央児童館内	—	4	9	24	23
	西小児童クラブ	西尾小内	46	62	71	54	61
花ノ木	花ノ木児童クラブ	花ノ木小内	53	64	55	62	65
八ツ面	八ツ面児童クラブ	八ツ面小内	37	44	45	50	54
鶴城	鶴城児童クラブ	鶴城小内	50	46	62	58	65
西野町	くすの木児童クラブ	西野町小内	12	18	12	17	18
米津	米津児童クラブ	米津小内	31	35	41	45	62
中畑	中畑児童クラブ	中畑小南	24	21	18	22	36
平坂	平坂児童クラブ	平坂小内	20	11	18	33	41
矢田	あすなる児童クラブ	矢田小内	38	56	70	67	73
寺津	しおかぜ児童クラブ	寺津小内	22	26	37	31	34
福地南部	福地南部児童クラブ	福地南部小内	10	15	18	20	23
福地北部	ホクホク児童クラブ	福地北部小内	16	16	14	14	19
室場	室場児童クラブ	室場小内	12	22	24	28	20
三和	みつわ児童クラブ	三和小内	34	33	35	30	27
一色中部	一色中部児童クラブ	一色中部小内	15	12	9	12	11
一色東部	一色東部児童クラブ	一色東部小内	14	13	11	8	18
一色西部	一色西部児童クラブ	一色西部小内	35	29	20	15	21
一色南部	一色南部児童クラブ	一色南部小内	17	17	9	7	7
横須賀	よこすか児童クラブ	横須賀小内	25	33	29	36	31
津平	つひら児童クラブ	津平老人憩の家内	9	8	8	5	6
荻原	おぎわら児童クラブ	荻原小内	21	15	12	11	12
吉田	きらっこクラブ	吉良保健センター内	22	20	17	19	26
白浜	しらはま児童クラブ	白浜小内	9	17	15	11	12
幡豆	はずっ子クラブ	幡豆小内	24	18	18	20	34
東幡豆	はずっ子クラブ東	東幡豆小内	9	10	12	10	9
計			605	665	689	709	808

資料：子育て支援課

10-3 各種手当支給状況

(単位：人・千円)

年度	児童(※子ども)手当		児童扶養手当		遺児手当(市)		出産支援金	
	延支給対象児童数	金額	延支給対象児童数	金額	延支給対象児童数	金額	受給者数	金額
平成23年度	293,296	3,645,960	15,591	380,665	19,398	51,445	1,373	53,862
24年度	292,831	3,260,886	17,518	424,997	19,754	52,353	1,456	56,981
25年度	290,307	3,205,171	17,569	431,743	19,923	52,935	1,479	57,414
26年度	290,452	3,198,235	18,033	434,658	20,326	53,776	1,371	53,499
27年度	288,310	3,163,300	18,268	435,900	20,052	52,897	1,302	51,073

※ 平成24年4月分以降は、「子ども手当」から「児童手当」へ制度移行。

資料：子育て支援課

資料：保険年金課

10-4 ファミリー・サポート・センター利用状況

年 度	依頼会員 (人)	援助会員 (人)	両方会員 (人)	計 (人)	活動件数 (件)
平成23年度	397	106	126	629	1,037
24年度	441	107	142	690	959
25年度	589	107	138	834	1,391
26年度	643	106	139	888	960
27年度	684	113	132	929	1,516

資料：家庭児童支援課

10-5 地域子育て支援拠点施設利用状況

(単位：人)

年 度	総 数	地域子育て支援センター (センター型)		子育て広場 (ひろば型)	サブセンター
		公 立	民間委託		
平成23年度	90,632	26,149	42,940	15,614	5,929
24年度	99,780	31,186	45,828	16,580	6,186
25年度	108,273	30,498	51,308	21,980	4,487
26年度	106,539	29,547	51,742	21,360	3,890
27年度	95,353	27,137	46,282	18,764	3,170

資料：家庭児童支援課

10-6 国民健康保険加入状況

年 度	加 入 世 帯		被 保 険 者		保 険 税	
	実 数 (世帯)	加 入 率 (%)	実 数 (人)	加 入 率 (%)	調 定 額 (千円)	1 人 当 り 平均 (円)
平成 21 年度	14,747	39.0	28,525	26.2	2,851,409	99,962
22 年度	14,900	39.0	28,531	26.1	2,549,908	89,373
23 年度	23,680	41.5	46,383	27.4	4,339,789	93,564
24 年度	23,837	41.1	46,174	27.2	4,796,686	103,883
25 年度	23,894	40.7	45,803	27.0	4,842,418	105,723
26 年度	23,907	40.1	44,991	26.5	4,773,116	106,090
27 年度	23,715	39.1	43,860	25.7	4,636,740	105,717

※世帯数及び被保険者数は、年度平均の数。

資料：保険年金課

10-7 国民健康保険給付状況

(単位：件・千円)

区分			平成23年度	24年度	25年度	26年度	27年度
一 般	療養給付費	件数	425,212	432,419	441,570	446,580	448,195
		費用額	11,183,058	11,405,653	11,943,577	11,991,543	12,500,050
		給付額	8,284,096	8,417,272	8,698,605	8,725,019	9,098,180
	療 養 費	件数	23,021	22,869	22,950	23,174	21,867
		費用額	202,296	194,492	191,274	189,655	176,798
		給付額	146,907	141,151	138,998	137,710	128,294
	高額療養費 高額介護 合算療養費	件数	13,480	14,525	14,410	16,060	17,632
		給付額	809,559	836,320	880,200	900,668	997,214
	退 職 者	療養給付費	件数	31,791	29,510	25,994	20,420
費用額			991,956	871,770	799,083	638,426	577,760
給付額			702,640	616,689	558,982	446,640	404,135
療 養 費		件数	1,451	1,385	1,174	881	833
		費用額	12,920	12,401	10,918	8,203	6,278
		給付額	9,044	8,680	7,643	5,753	4,395
高額療養費 高額介護 合算療養費		件数	919	981	812	667	643
		給付額	93,766	85,213	77,000	62,694	61,920
そ の 他 の 保 険 給 付		移送費	件数	0	2	2	1
	給付額		0	88	33	55	28
	出産育児 一時金	件数	233	269	254	256	204
		給付額	97,725	106,536	101,213	106,289	84,920
	葬 祭 費	件数	241	226	222	212	207
		給付額	12,050	11,300	11,100	10,600	10,350
	結核医療 付加金	件数	62	74	83	81	72
		給付額	25	27	31	32	21
	合 計	件 数	496,410	502,260	507,471	508,332	507,074
給 付 額		10,155,812	10,223,276	10,473,805	10,395,460	10,789,457	
被保険者1人当りの給付額			219	221	229	231	246

資料：保険年金課

10-8 国民年金支給状況

(単位：人・千円)

区 分	平成 23 年度	平成 24 年度	平成 25 年度	平成 26 年度	平成 27 年度
総 数					
受給者数	36,294	37,786	39,080	40,281	41,201
支給額	24,421,195	25,621,589	26,713,136	27,307,266	28,438,200
老 齢 基 礎 年 金					
受給者数	31,297	33,117	34,796	36,356	37,643
支給額	21,628,025	22,933,476	24,161,644	24,934,514	26,151,004
老 齢・5 年・通算老齢年金					
受給者数	3,141	2,748	2,353	2,008	1,680
支給額	1,195,992	1,046,092	907,259	759,417	641,893
障 害 基 礎 年 金					
受給者数	1,536	1,607	1,621	1,640	1,692
支給額	1,347,461	1,405,783	1,412,945	1,404,745	1,456,423
障 害 年 金					
受給者数	79	74	71	65	59
支給額	67,056	62,526	60,135	54,096	49,536
遺 族 基 礎 年 金					
受給者数	140	136	132	120	111
支給額	150,441	142,817	138,905	125,853	116,814
寡 婦 年 金					
受給者数	48	45	45	41	34
支給額	22,702	21,012	21,335	19,438	16,133
特 別 障 害 給 付 金					
受給者数	3	3	3	3	3
支給額	1,430	1,426	1,420	1,420	1,283
死 亡 一 時 金					
受給者数	46	53	56	46	37
支給額	6,845	7,619	8,695	7,387	5,114
老 齢 福 祉 年 金					
受給者数	4	3	3	2	1
支給額	1,243	838	798	396	0

資料：保険年金課

10-9 後期高齢者医療保険療養費給付状況

(単位：件・千円)

区 分		平成23年	平成24年	平成25年	平成26年	平成27年
1人あたり医療費		812	826	833	829	866
平均被保険者数(人)		18,096	18,590	18,908	19,212	19,614
療養給付費	件数	483,118	501,060	521,480	535,996	556,886
	金額	12,746,126	13,314,978	13,700,042	13,826,735	14,759,180
療養費	件数	13,203	13,807	14,302	14,689	14,031
	金額	171,535	177,555	175,855	188,922	180,570
高額療養費	件数	26,875	31,008	31,972	32,784	34,685
	金額	484,156	550,462	560,022	567,745	637,038
高額介護 合 算	件数	810	620	556	1,011	801
	金額	6,995	7,530	7,202	10,904	9,157
葬祭費	件数	1,145	1,199	1,239	1,218	1,224
	金額	57,250	59,950	61,950	60,900	61,200

資料：保険年金課

10-10 介護認定状況

(各年9月末現在 単位：人)

区 分		平成23年	平成24年	平成25年	平成26年	平成27年
要介護 (要支援) 認定者数	要支援 1	565	529	587	598	684
	要支援 2	448	541	619	645	649
	要介護 1	1,001	1,152	1,226	1,238	1,261
	要介護 2	817	986	1,063	1,114	1,152
	要介護 3	630	625	683	717	761
	要介護 4	775	827	797	835	843
	要介護 5	568	537	529	550	504
	合計	4,804	5,197	5,504	5,697	5,854

資料：長寿課

10-11 介護保険給付状況

(単位：件・円)

区 分		平成23年	平成24年	平成25年	平成26年	平成27年	
居宅サービス費	件 数	74,847	79,212	83,675	86,960	87,924	
	支給額	3,441,370,124	3,630,945,661	3,880,659,142	3,995,972,090	4,001,826,849	
地域密着型 サービス費	件 数	2,634	2,833	3,329	3,475	3,647	
	支給額	405,754,209	500,007,989	616,568,250	684,431,757	719,949,259	
施設サ ービス 費	介護老人福祉 施設	件 数	5,020	4,864	4,995	5,387	6,380
		支給額	1,211,143,687	1,217,870,047	1,243,443,738	1,342,909,797	1,612,111,937
	介護老人保健 施設	件 数	5,794	5,840	6,036	6,146	6,112
		支給額	1,493,409,996	1,528,571,148	1,578,942,676	1,629,169,068	1,609,406,367
	介護療養型医 療施設	件 数	1,737	1,398	1,331	1,321	1,296
		支給額	607,427,748	494,901,691	477,042,633	468,951,447	433,731,795
福祉用具購入費	件 数	588	591	625	586	621	
	支給額	15,609,924	16,328,976	16,629,607	14,249,809	17,432,661	
住宅改修費	件 数	529	523	582	523	599	
	支給額	47,180,710	49,508,049	51,214,469	47,133,247	56,319,887	
居宅サービス 計画費	件 数	36,347	38,373	39,752	40,894	42,303	
	支給額	423,619,777	446,882,840	463,475,287	475,939,192	510,194,153	
高額介護 サービス費	件 数	10,141	10,227	11,061	11,908	13,182	
	支給額	105,734,745	107,582,266	115,562,809	126,067,741	144,976,108	
高額医療合算 介護サービス費	件 数	444	562	388	534	774	
	支給額	12,363,926	16,301,345	12,647,581	15,161,694	24,537,238	
特定入所者介護 サービス費	件 数	7,604	7,466	8,064	8,506	8,253	
	支給額	287,833,225	293,528,273	318,600,863	339,317,153	344,790,407	
合 計	件 数	145,685	151,889	159,838	166,240	171,091	
	支給額	8,051,448,071	8,302,428,285	8,774,787,055	9,139,302,995	9,475,276,661	

資料：長寿課

10-12 福祉医療費支給状況

年 度	医療費区分	対象者数 (人)	受診件数 (件)	支 給 額 (千円)	1件当支給額 (円)	1人当支給額 (円)	1人当受診件数 (件)
平成 21 年度	障 害 者	1,232	26,447	201,820	7,631	163,815	21.47
	精 神 障 害 者	952	16,734	71,658	4,282	75,271	17.58
	子 ど も	16,238	231,539	500,732	2,163	30,837	14.26
	母子家庭等	1,679	20,675	60,669	2,934	36,134	12.31
	福祉給付金	1,544	44,681	147,049	3,291	95,239	28.94
22 年度	障 害 者	1,215	24,498	203,939	8,325	167,851	20.16
	精 神 障 害 者	938	17,373	72,413	4,168	77,200	18.52
	子 ど も	16,293	241,883	530,067	2,191	32,533	14.85
	母子家庭等	1,704	19,176	59,018	3,078	34,635	11.25
	後期高齢者福祉	1,638	45,209	165,119	3,652	100,805	27.60
23 年度	障 害 者	1,845	39,980	312,705	7,822	169,488	21.67
	精 神 障 害 者	1,475	28,479	119,239	4,187	80,840	19.31
	子 ど も	24,656	377,565	855,460	2,266	34,696	15.31
	母子家庭等	2,573	33,949	101,562	2,992	39,472	13.19
	後期高齢者福祉	2,911	85,107	294,232	3,457	101,076	29.24
24 年度	障 害 者	1,849	40,869	312,266	7,641	168,884	22.10
	精 神 障 害 者	1,578	30,905	123,420	3,994	78,213	19.58
	子 ど も	24,555	377,949	847,707	2,243	34,523	15.39
	母子家庭等	2,586	34,517	103,996	3,013	40,215	13.35
	後期高齢者福祉	2,959	88,373	300,905	3,405	101,691	29.87
25 年度	障 害 者	1,831	41,877	323,801	7,732	176,844	22.87
	精 神 障 害 者	1,685	34,864	132,915	3,812	78,881	20.69
	子 ど も	24,345	372,784	843,163	2,262	34,634	15.31
	母子家庭等	2,566	34,259	100,328	2,929	39,099	13.35
	後期高齢者福祉	3,024	91,648	300,599	3,280	99,404	30.31
26 年度	障 害 者	1,797	40,629	310,636	7,646	172,864	22.61
	精 神 障 害 者	1,830	38,410	141,414	3,682	77,275	20.99
	子 ど も	24,413	373,959	844,533	2,258	34,594	15.32
	母子家庭等	2,620	34,778	101,496	2,918	38,739	13.27
	後期高齢者福祉	3,050	93,468	294,899	3,155	96,688	30.65
27 年度	障 害 者	1,794	41,114	310,898	7,562	173,299	22.92
	精 神 障 害 者	1,931	41,581	150,493	3,619	77,935	21.53
	子 ど も	24,271	390,313	893,927	2,290	36,831	16.08
	母子家庭等	2,610	36,112	111,483	3,087	42,714	13.84
	後期高齢者福祉	3,092	95,214	307,000	3,224	99,288	30.79

(注) 対象者数は月平均

資料：保険年金課

10-13 扶助別生活保護の状況

(単位：世帯・人・千円)

区 分	平成23年度	平成24年度	平成25年度	平成26年度	平成27年度
総 数					
世帯	431	453	439	416	422
人員	623	639	627	590	576
保護費	924,280	969,349	985,318	930,925	960,848
生活扶助					
世帯	391	403	394	373	376
人員	571	576	569	531	516
保護費	327,142	335,024	321,723	308,928	300,640
住宅扶助					
世帯	338	362	354	340	342
人員	501	529	523	494	474
保護費	124,260	126,634	122,413	117,929	120,686
教育扶助					
世帯	33	30	32	31	26
人員	52	52	53	52	41
保護費	6,433	6,297	6,859	6,799	5,222
介護扶助					
世帯	58	66	68	68	80
人員	60	68	71	72	83
保護費	22,990	16,984	20,287	22,666	32,103
医療扶助					
世帯	351	375	375	369	379
人員	478	495	502	488	488
保護費	429,607	469,968	496,550	452,667	482,203
出産扶助					
世帯	0.3	0.1	0.1	0.1	0.1
人員	0.3	0.1	0.1	0.1	0.1
保護費	1,232	174	558	429	11
生業扶助					
世帯	11	12	9	9	9
人員	12	12	9	9	10
保護費	2,012	1,962	1,721	1,386	1,639
葬祭扶助					
世帯	0.5	0.7	0.5	0.7	0.1
人員	0.5	0.7	0.5	0.7	0.1
保護費	1,036	789	999	1,191	150
就労自立給付金	-	-	-	288	384
保護施設事務費	9,568	11,517	14,208	18,642	17,810

(注) 世帯及び人員は月平均

資料：福祉課

10-14 療育手帳交付数

(各年4月1日現在 単位：件)

年	総 数				(内) 18歳未満			
	総 数	重 度	中 度	軽 度	総 数	重 度	中 度	軽 度
平成 24 年	1,014	442	270	302	339	127	63	149
25 年	1,027	444	266	317	327	121	59	147
26 年	1,066	447	290	329	334	114	77	143
27 年	1,128	460	304	364	368	115	84	169
28 年	1,131	458	308	365	358	116	82	160

(注) 重度：IQ35以下
 中度：IQ36～50
 軽度：IQ51～75

資料：福祉課

10-15 身体障害者手帳交付台帳登載数

(各年4月1日現在 単位：件)

年	総 数	視 覚	聴覚・平衡	音声・言語	肢 体	内 部
平成 24 年	5,082	290	425	36	2,806	1,525
25 年	5,171	300	430	37	2,875	1,529
26 年	5,426	299	447	41	2,994	1,645
27 年	5,448	295	457	38	3,004	1,654
28 年	5,568	297	471	40	3,034	1,726

資料：福祉課

10-16 精神障害者保健福祉手帳交付数

(各年4月1日現在 単位：件)

年	総 数	1級	2級	3級
平成 24 年	767	69	513	185
25 年	822	79	557	186
26 年	889	103	614	172
27 年	993	104	699	190
28 年	1,085	117	765	203

資料：福祉課

統計の、確かな情報、大きな安心



統計の日



10月18日

統計調査へのご回答をお願いいたします。
政府では、オンライン調査を推進しています。

総務省・各府省統計主管課局

平成28年度「統計の日」ポスターに、
平成28年度特選作品が活用されて
います。

11 土木・建築

11-1 市道の舗装状況

(各年3月31日現在)

年	市道延長 (m)	市道面積 (㎡)	硬質舗装		簡易舗装		舗装率 (%)
			延長 (m)	面積 (㎡)	延長 (m)	面積 (㎡)	
平成 22年	1,067,926	5,052,633	129,390	790,311	840,621	2,851,950	90.83
23年	2,008,260	9,644,639	339,192	1,482,915	1,466,515	4,885,888	89.91
24年	2,017,481	9,758,444	342,467	1,869,871	1,476,714	4,935,993	90.17
25年	2,020,499	9,806,187	343,228	1,879,725	1,482,309	4,966,934	90.35
26年	2,021,098	9,856,713	344,164	1,885,876	1,490,540	5,020,350	90.89
27年	2,023,171	9,897,220	343,635	1,887,442	1,497,283	5,059,425	91.11

資料：土木課

11-2 建築確認件数

(単位：件)

年	総数	新 築			増 改 築			その他
		専用住宅	併用住宅	その他	専用住宅	併用住宅	その他	
平成 22年	751	520	9	75	127	7	13	0
23年	1,027	714	4	90	181	3	35	0
24年	1,171	773	1	139	208	5	45	0
25年	1,313	899	10	120	229	12	43	0
26年	1,117	765	5	135	155	8	49	0
27年	1,078	728	8	124	145	8	60	5

資料：建築課

11-3 市街化区域用途別地域面積

(平成28年4月1日現在 単位：ha)

	総数	市 街 化 区 域													市街化調整区域
		総数	第1種 低層 住居 専用 地域	第2種 低層 住居 専用 地域	第1種 中高層 住居 専用 地域	第2種 中高層 住居 専用 地域	第1種 住居 地域	第2種 住居 地域	準 住居 地域	近 隣 商業 地域	商 業 地 域	準 工 業 地 域	工 業 地 域	工 業 専 用 地 域	
面積	15,949	2,832	80	73	403	35	994	70	149	94	63	327	338	206	13,117
割合 (%)		100	(2.8)	(2.6)	(14.2)	(1.2)	(35.1)	(2.5)	(5.3)	(3.3)	(2.2)	(11.6)	(11.9)	(7.3)	

資料：都市計画課

11-4 事業団宿舍及び県営住宅

(平成28年4月1日現在)

名 称	所 在 地	管理数(戸)	建 設 年 度	構 造	種 別
雇用促進住宅					
新在家宿舍	新在家町下屋下20-5	200	昭和44	中耐	-
西尾宿舍	下町宮東18	120	昭和38	中耐	-
治明団地	一色町大治明通縄13	160	昭和41	中耐	-
名 称	所 在 地	管理数(戸)	建 設 年 度	管理戸数	種 別
県 営					
伊文住宅	伊文町4-1	39	昭和60	中耐	普通
寺津住宅	寺津町田地山25	72	昭和55~56	中耐	〃
上町住宅	上町猿ヶ坂1	120	平成元~11	中耐・高耐	〃
小島住宅	小島町大迫間1-1	221	昭和48 平成13・22	中耐・高耐	〃
新渡場住宅	新渡場町中切20-11	60	昭和55	中耐	〃
緑町住宅	緑町3丁目32	85	昭和56	中耐	〃
八ツ面住宅	八ツ面町麓20-16	72	昭和58	中耐	〃
開正住宅	一色町開正末宝15他	145	平成15~18	中耐・高耐	〃

資料：三河住宅管理事務所

11-5 市営住宅

(平成28年4月1日現在)

名 称	所 在 地	管理数(戸)	建 設 年 度	構 造	
巨 鎌	海 谷	巨海町泉田60-2	19	昭和38	簡平
		鎌谷町大河田6	65	昭和39・40	〃
	室	室町中川原17-2	12	昭和41	〃
野 々	宮	野々宮町茶木2	20	〃	〃
父	橋	室町中屋敷80	35	昭和42	〃
中	原	中原町堀割16-1	40	昭和43・44	〃
中	野	中原町半谷20	237	昭和44~48	簡平・簡二・中耐
下	町	下町宮東12-1	59	昭和56・57	中耐
宮	浦	米津町宮浦68	124	昭和59~61	〃
犬	塚	中畑一丁目56	36	平成2・3	〃
住	崎	住崎町荒子28-1	28	平成9・10	〃
生	田	一色町生田竹生新田5-4	2	昭和29	木造・平屋
東	入	一色町一色東上二割9-1	10	昭和35	〃
赤	羽	一色町赤羽東乾地29	4	昭和28・35	〃
対	米	一色町対米三斗蒔1	179	昭和39~42	簡平・簡二
味	浜	一色町味浜上乾地20	58	平成14・15	耐火二・中耐
大	切	吉良町吉田大切間5	28	昭和41	簡平
神	ノ	吉良町上横須賀神ノ木14-1	20	昭和42	〃
神	明	吉良町吉田神明塚30	16	昭和43	〃
木	田	吉良町木田祐言75	20	昭和44	〃
王	塚	吉良町友国王塚24	30	昭和45・47	簡二
元	屋	吉良町上横須賀元屋敷50	52	昭和46・47	中耐
富	好	吉良町富好新田中川並27	32	昭和48	〃
須	原	吉良町吉田須原33-1	24	昭和50	〃
埋	畑	吉良町荻原埋畑91-1	24	平成8	〃
鳥	羽	鳥羽町十三新田46-18	24	昭和47	簡二
鳥	羽 第 2	鳥羽町十三新田1-32	16	昭和51	〃
鳥	羽 第 3	鳥羽町十三新田1-35	16	昭和63	耐火二

(注) 藤江住宅は廃止

資料：建築課

11-6 主要ため池の状況

(平成28年4月1日現在)

名 称	受益面積 (ha)	貯水量 (m ³)
深篠池 (家武町深篠)	36.8	45,000
文道池 (吉良町津平)	165.6	28,000
板迫池 (吉良町津平)	30.2	3,000
王池 (吉良町友国)	43.4	72,000
汗尾池 (吉良町駿馬)	38.9	34,000
八幡池 (西幡豆町池下)	70.9	66,000
その他 (68 池)	655.9	518,000
計 (全 74 池)	1,041.7	766,000

※ その他は受益面積が30ha未満の池

資料：土木課

11-7 都市公園の状況

(平成28年4月1日現在 単位：ha)

公園名	都市計画 決定面積	供用面積	所在地
桜町公園	0.23	0.23	桜町2丁目地内
緑町公園	0.75	0.75	緑町1丁目地内
戸ヶ崎1号公園	0.24	0.24	戸ヶ崎五丁目地内
戸ヶ崎2号公園	0.23	0.23	戸ヶ崎四丁目地内
戸ヶ崎3号公園	0.27	0.27	戸ヶ崎二丁目地内
中畑公園	0.30	0.30	中畑一丁目地内
住崎1号公園	0.56	0.56	住崎二丁目地内
住崎2号公園	0.27	0.27	住崎一丁目地内
住崎3号公園	0.28	0.28	住崎三丁目地内
永吉公園	0.35	0.35	永吉三丁目地内
寺津1号公園	0.19	0.19	寺津一丁目地内
寺津2号公園	0.19	0.19	寺津二丁目地内
寺津3号公園	0.15	0.15	寺津三丁目地内
伊藤1号公園	0.32	0.32	伊藤二丁目地内
伊藤2号公園	0.10	0.10	伊藤一丁目地内
伊藤3号公園	0.32	0.32	伊藤五丁目地内
徳次公園	-	0.31	徳次町上十五夜地内
今川公園	-	0.10	今川町東大城地内
米津公園	-	0.17	米津町天竺桂地内
米津1号公園	0.24	0.24	米津町蔵屋敷地内
鶴城1号公園	-	0.17	鶴城町地内
鶴城公園	1.30	1.30	亀沢町地内
戸ヶ崎公園	1.10	1.10	戸ヶ崎三丁目地内
田貫公園	1.00	1.00	田貫一丁目地内
西尾公園	4.40	3.70	山下町地内
西尾市スポーツ公園	18.40	4.00	小島町、志籠谷町、志貴野町地内
八ッ面山公園	16.00	12.60	八ッ面町地内
龍神ひろば	-	0.06	高砂町地内
井桁屋公園	-	0.05	幸町、本町地内
富山公園	0.16	0.16	富山町地内
一色平和公園	-	0.19	一色町前野新田地内
シーサイド公園	0.23	0.23	吉良町吉田東中浜地内
吉田公園	0.14	0.14	吉良町吉田亥改地内
荻西公園	0.16	0.16	吉良町荻原百度荒子地内
津平公園	0.32	0.32	吉良町津平新山・津平大入地内
富田公園	0.20	0.20	吉良町富田八石地内
下町公園	0.10	0.10	吉良町上横須賀宮腰地内
門内公園	0.29	0.29	西幡豆町中央台地内
十三新田公園	-	0.42	鳥羽町十三新田地内
吉山公園	0.32	0.32	平坂吉山一丁目地内
矢田公園	1.00	1.00	上矢田町地内
コミュニティ公園	2.60	2.60	吉良町上横須賀杉ノ木地内
一色地域文化広場	-	2.00	一色町一色東前新田地内
横須賀公園	2.00	2.00	吉良町中野瀬田地内
一色海浜公園	6.80	7.07	一色町坂田新田冲向地内
古川緑地	24.40	8.50	八ッ面町、志籠谷町、小島町地内
古川右岸1号緑地	-	4.40	笹曾根町、平口町、横手町、天竹町、鎌谷町地内
矢作川西尾緑地	50.40	9.39	中畑町、田貫町、小間町、上町地内
みなとまち緑地	-	2.20	港町地内
法光寺緑地	-	0.19	法光寺町地内
住崎2号緑地	-	0.08	住崎一丁目地内
法光寺緩衝緑地	-	0.99	法光寺町地内
みなとまち緩衝緑地	-	0.81	港町地内
善明緑地	-	0.15	善明町地内
寺津緑地	-	0.30	寺津四丁目地内
岡島緑地	-	0.44	岡島町地内
中畑緑地	-	0.22	中畑町地内
十三新田緑地	-	0.11	鳥羽町十三新田地内
みなとまち1号緑地	-	4.69	港町地内
南中根緑地	-	0.09	南中根町地内
計	136.31	79.31	

資料：公園緑地課

11-8 公共下水道の状況

(各年4月1日現在)

区 分	平成 24 年	平成 25 年	平成 26 年	平成 27 年	平成 28 年
a) 行政人口(人)※	164,103	169,775	169,890	170,110	170,869
認可区域面積(ha)	2,778	2,778	2,778	3,303	3,303
① 計画区域面積(ha)	3,982	3,982	3,982	3,982	3,982
b) 計画区域人口(人)	141,510	141,510	141,510	141,510	141,510
② 処理区域面積(ha)	2,259	2,378	2,541	2,675	2,827
c) 処理区域人口(人)	96,328	106,034	114,360	119,795	125,051
②/① 整備率(%)	57	60	64	67	71
c/a 普及率(%)	59	62	67	70	73
ポンプ場数(個所)	3	3	3	3	3
中継ポンプ数(個所)	58	67	77	82	87
汚水管延長(km)	671	710	753	790	816
雨水管延長(km)	58	58	58	59	59
下水道使用戸数(戸)	24,973	26,619	29,248	31,916	33,934

※住民基本台帳人口

資料：下水道管理課

11-9 下水道処理場の状況(矢作川浄化センター)

(各年4月1日現在)

年	処理面積 (ha)	処理区域内 人口(人)	処理能力 (m ³)/日	処理方法
平成 24 年	12,232	697,583	263,800	凝集剤添加硝化脱窒法+急速ろ過
25 年	12,473	729,921	263,800	〃
26 年	12,699	742,671	263,800	〃
27 年	12,936	755,484	263,800	〃
28 年	13,469	774,780	263,800	〃

資料：下水道管理課

11-10 水洗便所改造資金あっせんの状況

年 度	融 資 件 数 (件)		融資金額(千円)
	当 該 年 度	累 計	
平成 24 年度	8	407	3,480
25 年度	17	424	7,290
26 年度	10	434	3,380
27 年度	7	441	2,710

(注)農業集落排水分を含む

資料：下水道管理課

11-11 農業集落排水の状況

(各年4月1日現在)

区 分	平成 24 年	平成 25 年	平成 26 年	平成 27 年	平成 28 年
a) 行政人口(人)※1	164,103	169,775	169,890	170,110	170,869
認可区域面積(ha)	692	692	692	692	692
① 計画区域面積(ha)	692	692	692	692	692
b) 計画区域人口(人)	17,390	19,322	24,440	24,440	24,440
② 処理区域面積(ha)	636	692	692	692	692
c) 処理区域人口(人)	15,353	17,673	17,864	18,366	19,322
②/① 整備率(%)	92	100	100	100	100
c/a 普及率(%)	9	10	11	11	11
処 理 量 (m ³)※2	1,418,711	1,398,660	1,444,938	1,500,146	1,457,010
処 理 場 数 (個所)	19	20	20	20	20
中 継 ポ ン プ 数 (個所)	125	125	125	127	127
汚 水 管 延 長 (km)	189	189	189	189	189
集 落 排 水 使 用 戸 数 (戸)	4,073	4,118	4,364	4,567	4,633

※1 住民基本台帳人口

※2 処理量については、前年度1年分の汚水処理量

資料：下水道管理課

12 保健・衛生

12-1 ごみ排出量の推移

(単位：t)

区 分			平成22年度	平成23年度	平成24年度	平成25年度	平成26年度	平成27年度
可燃ごみ	家庭系	直営	6,313	6,059	6,536	6,462	6,566	6,714
		委託	13,578	24,706	24,835	24,831	25,074	25,445
	事業系	許可	8,781	14,203	13,912	14,388	15,137	15,025
	計		28,672	44,968	45,283	45,681	46,777	47,184
不燃ごみ	家庭系	直営	300	334	296	287	290	328
		委託	653	712	904	885	877	929
	事業系	許可	28	27	22	12	8	9
	計		981	1,073	1,222	1,184	1,175	1,266
粗大ごみ	家庭系		29	3,190	3,303	3,736	3,832	4,513
	事業系		214	1,381	1,815	1,619	1,776	1,766
	計		243	4,571	5,118	5,355	5,608	6,279
直接搬入	家庭系	可燃	2,520	1,838	1,807	1,885	1,951	1,847
		不燃	688	761	779	770	802	980
		小計	3,208	2,599	2,586	2,655	2,753	2,827
	事業系	可燃	1,299	1,153	965	826	887	893
		不燃	45	86	50	44	40	29
		小計	1,344	1,239	1,015	870	927	922
	計		4,552	3,838	3,601	3,525	3,680	3,749
小計			34,448	54,450	55,224	55,745	57,240	58,478
資源物	缶・びん回収		821	1,280	1,256	1,216	1,195	1,147
	古紙回収		1,460	2,484	2,285	2,147	1,988	1,886
	なべかま・スプレー缶		31	80	85	94	89	86
	ペットボトル		244	359	350	363	344	355
	食品トレー		27	40	39	40	30	31
	布類		23	90	62	92	92	108
	プラスチック		697	1,026	985	965	939	949
	乾電池・蛍光管		45	66	68	73	68	69
	計		3,348	5,425	5,130	4,990	4,745	4,631
合計			37,796	59,875	60,354	60,735	61,985	63,109
うち家庭系			27,429	43,025	43,590	43,846	44,137	45,387
うち事業系			10,367	16,850	16,764	16,889	17,848	17,722

(注) ごみ排出量は、集団回収分、上泥回収分を除く。

資料：ごみ減量課

(注) 直接搬入された粗大ごみの排出量は平成22年度まで直接搬入で計上、平成23年度から粗大ごみで計上。

12-2 市民1人あたりごみ処理費及び排出量の推移

区 分	平成22年度	平成23年度	平成24年度	平成25年度	平成26年度	平成27年度
ごみ排出量 (t)	37,796	59,875	60,354	60,735	61,985	63,109
ごみ処理費 (千円)	1,102,026	1,615,199	1,613,196	1,650,830	1,700,213	1,873,277
1t当り処理費 (円)	29,157	26,975	26,729	27,181	27,429	29,683
市民1人当りの処理費 (円)	10,817	9,530	9,506	9,717	9,995	10,963
1人当り1日ごみ排出量 (g)	948	968	974	979	998	1,012

(注) ごみ処理費は、クリーンセンター、最終処分場建設費を除く。

資料：ごみ減量課

12-3 資源収集(内訳)の推移

(単位：t)

区 分	平成22年度	平成23年度	平成24年度	平成25年度	平成26年度	平成27年度
資 源 物	3,348	5,425	5,130	4,990	4,745	4,631
集 団 回 収	2,992	3,549	3,366	3,306	3,249	3,036
クリーンセンター選別資源	875	1,143	1,071	1,347	1,323	1,346
収 集 合 計	7,215	10,117	9,567	9,643	9,317	9,013
リ サ イ ク ル 率 (%)	11.5	15.8	15.0	15.1	14.3	13.6

(注) リサイクル率=資源物収集合計/(ごみ排出量+集団回収合計)×100

資料：ごみ減量課

12-4 し尿処理の推移

年 度	収集世帯数 (戸)	収 集 量 (k l)
平成 21 年度	4,680	3,051
22 年度	4,604	2,772
23 年度	5,921	4,389
24 年度	5,897	3,913
25 年度	4,537	3,529
26 年度	4,483	3,231
27 年度	4,228	3,006

(注) 収集世帯数は各年度4月1日現在。

資料：ごみ減量課

12-5 犬の登録状況

(単位：頭)

年 度	登 録 犬 数	狂犬病 予防注射
平成 21 年度	7,913	7,025
22 年度	7,862	6,865
23 年度	12,447	10,849
24 年度	12,208	10,695
25 年度	12,008	10,464
26 年度	11,759	10,232
27 年度	11,602	10,029

資料：環境保全課

12-6 原因別死亡者の推移

(単位：人)

年	総数	悪性新生物	心疾患	脳血管疾患	肺炎	不慮の事故	老衰	自殺	肝疾患	高血圧性疾患	腎不全	結核	その他
平成22年	1,494	447	242	157	141	58	83	35	22	5	34	5	265
23年	1,591	451	246	158	185	64	89	44	17	4	30	2	301
24年	1,559	453	234	164	192	56	103	25	19	8	25	3	277
25年	1,619	436	228	141	221	72	112	33	22	7	43	1	303
26年	1,555	417	221	153	196	61	121	26	25	5	37	3	290
27年	1,588	429	196	158	202	56	139	29	14	9	24	2	330

資料：人口動態調査

12-7 医療施設の状況

(各年10月1日現在 単位：施設)

年	病 院							一 般 診 療 所			歯 診 療 科 所	薬 局	
	施 設	病 種 別 病 床 数 (床)						施 設	有 床 診 療 所				無 床 診 療 所
		総 数	精 神	結 核	感 染	療 養	一 般		施 設	病 床 (床)			
平成21年	3	659	-	-	-	132	527	62	7	101	55	44	46
22年	4	719	-	-	-	149	570	63	5	80	58	46	44
23年	5	904	-	-	-	269	635	87	7	105	80	74	64
24年	5	888	-	-	-	299	589	89	6	86	83	74	70
25年	5	914	-	-	-	325	589	95	7	96	88	73	66
26年	5	999	-	-	-	470	529	98	7	96	91	73	71

資料：愛知県統計年鑑

12-8 医療関係従事者数

(各年12月31日現在 単位：人)

年	医師	歯科医師	薬剤師	保健師	助産師	看護師	准看護師	歯科衛生士	歯科技工士
平成18年	147	51	140	19	25	448	336	47	27
20年	131	60	144	24	23	503	312	48	22
22年	139	66	147	21	24	508	311	75	22
24年	170	103	207	46	29	690	477	115	41
26年	171	109	219	48	20	757	453	124	47

※26年の歯科衛生士・歯科技工士のみ県健康対策課調べ。 資料：愛知県統計年鑑、愛知県衛生年報

12-9 各種予防接種実施者延人数

(単位：人)

区 分	平成23年度	平成24年度	平成25年度	平成26年度	平成27年度
急性灰白髄炎（生ポリオ）	2,969	950	-	-	-
急性灰白髄炎（不活化ポリオ）					
{ 1期初回	-	4,152	745	114	39
{ 1期追加			674	905	78
BCG	1,511	1,453	1,202	1,507	1,416
日本脳炎 1期	8,960	7,805	7,079	6,392	4,774
2期	946	504	900	1,016	915
ジフテリア破傷風（DT）					
{ 1期初回	-	0	0	0	0
{ " 追加	1	0	0	0	0
{ 2期	1,583	1,492	1,513	1,460	1,458
ジフテリア百日せき破傷風（3種混合）					
{ 1期初回	4,653	4,260	216	25	4
{ " 追加	1,679	1,235	1,790	378	18
ジフテリア百日せき破傷風急性灰白髄炎（4種混合）					
{ 1期初回	-	733	4,750	4,497	4,336
{ 1期追加	-	-	41	1,379	1,522
風しん	0	0	0	0	0
麻しん	-	0	0	0	0
麻しん風しん（MR）1期	1,524	1,587	1,431	1,475	1,514
麻しん風しん（MR）2期	1,459	1,529	1,596	1,522	1,570
麻しん風しん（MR）3期	1,515	1,602	-	-	
麻しん風しん（MR）4期	1,787	1,352	-	-	
ヒトパピローマウイルス感染症（子宮頸がんワクチン）	6,817	2,277	494	15	3
Hib（ヒブ）感染症	4,436	6,196	6,764	5,950	5,829
小児の肺炎球菌感染症	5,282	6,568	6,663	5,975	5,845
水痘	-	-	-	3,616	3,812
高齢者インフルエンザ	19,687	20,052	20,949	21,734	21,409
高齢者肺炎球菌（定期接種）	-	-	-	3,996	3,506
高齢者肺炎球菌（任意接種）	-	-	4,316	404	519
成人の風しん（任意接種）	-	-	641	98	144

資料：健康課

12-10 各種健診受診者数

(単位：人)

区 分		平成23年度	平成24年度	平成25年度	平成26年度	平成27年度
一 般 健 診		1,836	1,643	1,695	1,581	1,675
人 間 ド ッ ク		5,192	5,472	5,792	6,047	6,431
がん 検診 等	乳 がん 検 診	5,461	5,428	5,655	5,678	5,696
	子 宮 がん 検 診	7,463	7,422	7,440	7,283	7,099
	胃 がん 検 診	6,613	6,883	7,072	6,985	7,250
	大 腸 がん 検 診	8,707	8,787	9,241	9,245	10,304
	肺 がん 検 診	12,041	13,203	14,068	13,979	14,425
	前立腺がん検診	3,800	4,113	4,337	4,483	4,648
	骨粗しょう症検診	783	955	823	899	757
	B・C型肝炎ウイルス検診	66	94	77	84	67
成 人 歯 科 健 康 診 査		1,234	1,292	1,191	1,376	1,662

資料：健康課

12-11 母子保健事業

(単位：人)

区 分	平成23年度	平成24年度	平成25年度	平成26年度	平成27年度
母子健康手帳交付数 (件)	1,610	1,638	1,556	1,480	1,610
4か月児健診	1,519	1,503	1,500	1,448	1,431
1歳6か月児健診	1,499	1,567	1,531	1,527	1,494
3歳児健診	1,605	1,618	1,536	1,597	1,572
妊産婦歯科健診	268	253	281	409	477
2歳児歯科健診※	2,594	2,662			
・2歳1か月児			1,378	1,523	1,437
・2歳7か月児			1,364	1,389	1,376
妊産婦・乳児健診(※1)					
・妊婦	18,218	18,152	18,186	17,855	17,730
・産婦	1,395	1,428	1,398	1,405	1,380
・乳児	2,416	2,432	2,336	2,322	2,298

※1 妊婦・乳児健診については、延べ人数

資料：健康課

(注) 平成25年度より 2歳1か月児・2歳7か月児に分割

なるほど統計豆知識！

政府統計の総合窓口（e-Stat）をご存知ですか？

政府統計の総合窓口（e-Stat）では、最新の各種政府統計結果を調べることができます。

例えば 西尾市の町丁字別人口、佐久島の人口、西尾市内の農家数、製造業の事業者数などの最新の統計結果を調べることができます。

「e-Stat」と検索するか、下記アドレスからトップページに入ることができます。

<http://www.e-stat.go.jp/SG1/estat/eStatTopPortal.do>

政府統計の総合窓口（e-Stat）トップページ

The screenshot displays the e-Stat website homepage. At the top, there is a navigation bar with links for 'お問い合わせ' (Contact), 'ヘルプ' (Help), 'English', and '文字拡大・読み上げ' (Text enlargement/reading). Below this is a main banner with the 'e-Stat' logo and the slogan '数字で見る日本' (Japan seen with numbers). The main content area is divided into four primary sections: '統計データを探す' (Search for statistical data), '地図や図表で見る' (View by map or chart), '調査項目を調べる' (Check survey items), and 'API機能' (API functions). The 'API機能' section includes 'GIS機能' (GIS functions) and 'Statistical Linked Open Data (LOD)'. A search box is visible in the '統計データを探す' section. The footer shows the URL 'http://www.e-stat.go.jp/SG1/estat/redirect.do?url=https://jstatmap.e-stat.go.jp' and the system clock '14:35 2017/03/21'.

13 教育

13-1 小学校

年	学校数	学級数		教員数 (兼務者含む) (人)			児童数 (人)		
		通常	特別支援	総数	男	女	総数		
							計	男	女
平成23年	26	328	50	639	215	424	10,029	5,144	4,885
24年	26	320	48	612	212	400	9,870	5,057	4,813
25年	26	320	50	652	216	436	9,852	5,012	4,840
26年	26	325	55	666	214	452	9,876	5,038	4,838
27年	26	331	61	678	217	461	9,894	5,070	4,824
28年	26	337	68	719	228	491	9,945	5,085	4,860
(内訳)									
西尾小学校		22	2	36	13	23	714	367	347
花ノ木小学校		22	3	40	12	28	717	391	326
八ツ面小学校		18	3	36	11	25	602	288	314
鶴城小学校		22	5	47	14	33	751	390	361
西野町小学校		11	2	25	10	15	282	153	129
米津小学校		13	3	29	9	20	415	216	199
中畑小学校		12	3	28	6	22	289	143	146
平坂小学校		16	4	32	9	23	468	238	230
矢田小学校		24	6	46	14	32	840	414	426
寺津小学校		14	3	33	9	24	431	220	211
福地南部小学校		12	2	25	7	18	327	182	145
福地北部小学校		9	2	22	8	14	234	107	127
室場小学校		8	2	17	4	13	211	112	99
三和小学校		14	2	31	12	19	432	210	222
一色中部小学校		16	3	31	11	20	453	242	211
一色東部小学校		12	3	27	11	16	335	169	166
一色西部小学校		12	3	27	6	21	325	161	164
一色南部小学校		8	3	19	6	13	227	112	115
佐久島小学校		3		10	6	4	16	8	8
横須賀小学校		14	2	29	9	20	422	214	208
津平小学校		6	2	16	3	13	124	69	55
荻原小学校		9	3	24	10	14	236	127	109
吉田小学校		12	2	26	9	17	359	179	180
白浜小学校		6	1	14	5	9	135	71	64
幡豆小学校		12	2	25	8	17	378	195	183
東幡豆小学校		10	2	24	6	18	222	107	115

13-2 中学校

年	学校数	学級数		教員数 (兼務者含む) (人)			生徒数 (人)		
		通常	特別支援	総数	男	女	総数		
							計	男	女
平成23年	10	149	20	369	214	155	5,146	2,650	2,496
24年	10	149	19	360	201	159	5,158	2,636	2,522
25年	10	143	20	357	198	159	5,061	2,598	2,463
26年	10	144	20	366	208	158	5,083	2,607	2,476
27年	10	141	20	360	202	158	5,010	2,574	2,436
28年	10	142	21	372	204	168	4,962	2,554	2,408
(内訳)									
西尾中学校		20	2	48	27	21	709	349	360
鶴城中学校		28	4	68	37	31	1,034	544	490
平坂中学校		21	4	53	30	23	722	396	326
寺津中学校		7	2	24	14	10	214	110	104
福地中学校		9	1	24	12	12	262	145	117
東部中学校		9	2	30	16	14	322	174	148
一色中学校		19	2	46	28	18	686	321	365
佐久島中学校		2		12	7	5	11	5	6
吉良中学校		18	2	40	19	21	686	337	349
幡豆中学校		9	2	27	14	13	316	173	143

(各年5月1日現在)

児 童 数 (人)											
1年		2年		3年		4年		5年		6年	
男	女	男	女	男	女	男	女	男	女	男	女
847	805	861	792	825	812	875	795	882	818	854	863
768	783	850	810	852	792	831	813	881	793	880	822
819	827	769	782	862	809	856	797	828	822	878	803
896	802	820	829	771	780	865	806	860	796	826	825
847	791	892	812	824	829	776	783	871	815	860	794
879	804	847	803	892	812	824	833	777	789	866	819
51	60	71	62	57	55	68	68	57	52	63	50
71	61	64	50	77	47	55	57	62	66	62	45
43	56	49	42	49	57	44	48	59	48	44	63
76	40	69	62	70	73	62	59	46	54	67	73
27	28	24	27	27	18	27	18	26	24	22	14
40	25	41	35	32	32	23	38	43	31	37	38
20	26	22	26	25	23	18	25	28	27	30	19
41	32	41	46	45	38	30	36	41	35	40	43
86	77	74	76	77	65	67	86	49	63	61	59
32	32	29	33	39	41	40	42	36	30	44	33
36	24	32	25	29	24	29	22	29	25	27	25
21	33	20	15	22	21	23	21	8	18	13	19
23	14	16	20	19	12	19	15	17	20	18	18
33	42	24	42	46	41	45	20	31	39	31	38
42	35	49	28	36	41	46	33	27	35	42	39
23	22	31	30	25	26	30	32	26	27	34	29
26	30	27	26	23	29	32	31	19	25	34	23
21	18	17	25	18	18	19	18	17	18	20	18
2	1	2		1	1	1	4		1	2	1
45	39	25	30	43	28	29	39	36	29	36	43
8	6	15	10	16	8	8	7	7	14	15	10
25	23	19	9	24	18	21	21	14	18	24	20
25	29	28	29	31	31	25	35	36	30	34	26
10	11	9	7	12	14	15	10	13	5	12	17
31	25	37	34	28	32	34	32	28	31	37	29
21	15	12	14	21	19	14	16	22	24	17	27

資料：学校教育課

(各年5月1日現在)

生 徒 数 (人)								
1年			2年			3年		
計	男	女	計	男	女	計	男	女
1,648	869	779	1,794	916	878	1,704	865	839
1,708	847	861	1,650	868	782	1,800	921	879
1,700	884	816	1,708	846	862	1,653	868	785
1,679	881	798	1,692	878	814	1,712	848	864
1,639	816	823	1,679	881	798	1,692	877	815
1,642	850	792	1,636	818	818	1,684	886	798
231	112	119	252	113	139	226	124	102
342	189	153	333	158	175	359	197	162
257	141	116	207	112	95	258	143	115
77	41	36	69	37	32	68	32	36
86	37	49	91	60	31	85	48	37
101	53	48	116	68	48	105	53	52
226	103	123	223	108	115	237	110	127
3	1	2	3	1	2	5	3	2
214	113	101	237	104	133	235	120	115
105	60	45	105	57	48	106	56	50

資料：学校教育課

13-3 幼稚園

(各年5月1日現在)

年	園数	学級数	教員数(人)				幼児数(人)							
			本務者		兼務者		総数		3歳		4歳		5歳	
			男	女	男	女	男	女	男	女	男	女	男	女
平成23年	6	48	3	56	0	27	569	527	201	175	200	185	168	167
24年	6	47	3	62	0	20	597	539	202	174	193	182	202	183
25年	6	48	3	65	0	28	591	541	171	174	193	186	227	181
26年	6	46	3	69	0	29	540	563	173	192	175	175	192	196
27年	6	46	3	65	0	31	513	558	174	184	168	201	171	173
28年	6	46	3	68	0	30	534	565	186	187	179	184	169	194
(内訳)														
西尾幼稚園		8		12		9	97	110	37	38	25	34	35	38
平坂幼稚園		9		14		7	114	113	37	38	39	37	38	38
鶴城幼稚園		9		15		6	93	116	31	27	39	41	23	48
西尾中央幼稚園		4	1	8		2	49	60	21	23	13	17	15	20
ながら幼稚園		8	1	9		4	106	83	38	26	36	33	32	24
はずみやこ幼稚園		8	1	10		2	75	83	22	35	27	22	26	26

資料：学校教育課

13-4 専修学校・各種学校

(各年5月1日現在)

年	学校数			教員数(人)				生徒数(人)	
				本務者		兼務者			
	総数	昼間	その他	男	女	男	女	男	女
平成23年	3	3	-	1	19	63	47	28	225
24年	3	3	-	1	21	65	49	22	247
25年	3	3	-	3	21	67	48	15	267
26年	3	3	-	3	21	65	49	18	264
27年	3	3	-	3	23	66	48	18	242
28年	3	3	-	2	22	66	50	17	227

資料：学校教育課

13-5 高等学校

(各年5月1日現在)

年	学校数	教員数(人)						生徒数(全日制) (人)			生徒数(定時制) (人)		
		総数	本務者		兼務者		総数	男	女	総数	男	女	
			男	女	男	女							
平成23年	5	359	185	86	54	34	4,057	1,918	2,139	102	71	31	
24年	5	371	188	85	68	30	4,112	1,958	2,154	97	62	35	
25年	5	374	184	89	69	32	4,102	2,005	2,097	109	65	44	
26年	5	384	183	90	71	40	4,141	2,043	2,098	104	63	41	
27年	5	387	170	107	74	36	4,223	2,078	2,145	88	64	24	

資料：学校基本調査

13-6 中学校卒業者の卒業後の状況

(各年5月1日現在 単位：人)

年	総数	進学者						専修学校等入学者	就職者	その他	進学率	就職率
		総数	高等学校				高等専門学校					
			全日制	定時制	通信制	特別支援学校						
平成22年	820	1,103	957	44	85	12	5	6	18	19	96.2	1.6
23年	1,696	1,661	1,438	56	145	18	4	3	10	22	97.9	0.6
24年	1,250	1,670	1,479	47	121	16	7	4	15	20	97.7	0.9
25年	1,302	1,766	1,570	51	122	19	4	1	19	19	97.8	1.1
26年	1,654	1,625	1,437	49	120	13	6	2	22	5	98.2	1.3
27年	1,719	1,688	1,530	40	97	12	9	2	13	16	98.2	0.8
28年	1,699	1,677	1,529	41	95	9	3	3	7	12	98.7	0.6

資料：学校基本調査

13-7 高等学校卒業者の卒業後の状況

(単位：人)

年	総数	進学者				専修学校進学者	就職進学者	就職者	その他	入学志願したもの(再掲)
		総数	大学	短期大学	その他					
平成22年	879	605	577	28	-	143	-	115	16	676
23年	1,304	785	712	73	-	173	-	263	83	874
24年	1,327	762	688	73	1	242	-	293	30	842
25年	1,379	788	720	68	-	298	-	251	42	879
26年	1,335	771	707	64	-	257	-	285	22	854
27年	1,388	792	729	63	-	250	-	313	33	890

資料：学校基本調査

14 生活・文化

14-1 図書館の状況

(各年度3月31日現在)

年 度	蔵書数(冊)	利用者数(人)	館外貸出 図書冊数 (冊)	職員(人)	経費(千円)	人口1人当たり 図書館費(円)
23年度	679,863	192,206	955,674	15	371,678	2,192
24年度	690,056	186,038	969,532	15	343,280	2,022
25年度	702,079	207,345	1,008,059	13	288,573	1,699
26年度	710,405	202,151	1,025,567	13	290,446	1,707
西尾市立図書館 一色学びの館 吉良図書館 幡豆図書館	392,247	135,063	704,902	10	290,446	1,707
	116,186	27,144	125,318	3		
	137,597	24,529	129,417	0		
	64,375	15,415	65,930	0		
27年度	720,308	246,076	1,079,928	12	285,762	1,672
西尾市立図書館 一色学びの館 吉良図書館 幡豆図書館	402,037	175,038	746,429	10	285,762	1,672
	113,597	28,798	132,596	2		
	137,901	26,192	130,980	0		
	66,773	16,048	69,923	0		

(注) 配本所及び予約本受取館利用分は本館に含む。

資料：西尾市立図書館

蔵書状況

(各年度3月31日現在)

区 分	平成26年度(冊)				平成27年度(冊)			
	西尾市立図書館 ()内は%	一色学びの館 ()内は%	吉良図書館 ()内は%	幡豆図書館 ()内は%	西尾市立図書館 ()内は%	一色学びの館 ()内は%	吉良図書館 ()内は%	幡豆図書館 ()内は%
総数	392,247 (100.0)	116,186 (100.0)	137,597 (100.0)	64,375 (100.0)	402,037 (100.0)	113,597 (100.0)	137,901 (100.0)	66,773 (100.0)
総記	8,138 (2.1)	2,238 (1.9)	2,595 (1.9)	935 (1.5)	8,280 (2.1)	2,254 (2.0)	2,642 (1.9)	982 (1.5)
哲学	12,628 (3.2)	2,524 (2.2)	4,856 (3.5)	1,273 (2.0)	12,639 (3.1)	2,503 (2.2)	4,223 (3.1)	1,324 (2.0)
歴史	21,809 (5.6)	5,006 (4.3)	8,317 (6.0)	3,641 (5.7)	21,844 (5.4)	4,850 (4.3)	8,694 (6.3)	3,772 (5.6)
社会科学	36,105 (9.2)	9,177 (7.9)	12,640 (9.2)	4,746 (7.4)	37,579 (9.3)	9,060 (8.0)	12,278 (8.9)	4,941 (7.4)
自然科学	21,572 (5.5)	4,427 (3.8)	6,483 (4.7)	2,982 (4.6)	21,883 (5.4)	4,561 (4.0)	6,473 (4.7)	3,254 (4.9)
技術	25,135 (6.4)	6,328 (5.4)	7,561 (5.5)	3,941 (6.1)	25,339 (6.3)	5,968 (5.3)	7,556 (5.5)	4,230 (6.3)
産業	10,812 (2.8)	2,083 (1.8)	2,820 (2.0)	1,440 (2.2)	11,037 (2.7)	2,059 (1.8)	2,811 (2.0)	1,594 (2.4)
芸術	26,485 (6.8)	6,024 (5.2)	10,704 (7.8)	4,776 (7.4)	26,920 (6.7)	5,976 (5.3)	10,824 (7.8)	4,966 (7.4)
言語	4,441 (1.1)	846 (0.7)	1,504 (1.1)	543 (0.8)	4,489 (1.1)	868 (0.8)	1,485 (1.1)	566 (0.8)
文学	71,375 (18.2)	29,089 (25.0)	26,552 (19.3)	15,451 (24.0)	72,221 (18.0)	28,267 (24.9)	27,213 (19.7)	15,561 (23.3)
児童書	105,288 (26.8)	40,373 (34.7)	35,615 (25.9)	18,131 (28.2)	110,681 (27.5)	38,844 (34.2)	35,512 (25.8)	19,080 (28.6)
郷土資料	14,678 (3.7)	2,985 (2.6)	9,069 (6.6)	2,514 (3.9)	14,942 (3.7)	3,102 (2.7)	9,223 (6.7)	2,624 (3.9)
参考資料	10,732 (2.7)	1,806 (1.6)	2,360 (1.7)	1,560 (2.4)	10,936 (2.7)	1,818 (1.6)	2,396 (1.7)	1,590 (2.4)
その他	23,049 (5.9)	3,280 (2.8)	6,521 (4.7)	2,442 (3.8)	23,247 (5.8)	3,467 (3.1)	6,571 (4.8)	2,289 (3.4)

(注) 上記冊数に雑誌は含まない。

資料：西尾市立図書館

14-2 体育館利用状況

鶴城体育館

区 分	平成 25 年 度		平成 26 年 度		平成 27 年 度	
	件数(件)	利用人員(人)	件数(件)	利用人員(人)	件数(件)	利用人員(人)
体 育 場	1,171	80,760	858	76,833	949	84,070
柔 道 場	529	22,273	505	34,744	459	46,610
剣 道 場	331	49,687	378	37,742	327	48,405
卓 球 場	481	21,049	439	16,942	505	17,733
トレーニング室専用	-	0	-	0	-	0
個 人	-	6,034	-	7,634	-	6,634
会 議 室	18	800	18	364	13	210
合 計	2,530	180,603	2,198	174,259	2,253	203,662

資料：スポーツ課

総合体育館

区 分	平成 25 年 度		平成 26 年 度		平成 27 年 度	
	件数(件)	利用人員(人)	件数(件)	利用人員(人)	件数(件)	利用人員(人)
メインアリーナ	1,099	93,400	979	123,651	1,236	111,733
サブアリーナ	1,042	27,015	773	35,665	811	34,908
武 道 場	612	18,686	449	16,685	477	19,779
卓 球 場	320	11,235	404	8,543	572	12,440
弓 道 場	126	9,259	337	7,437	294	4,123
第 1 会 議 室	157	9,898	171	7,115	155	7,481
第 2 会 議 室	208	8,340	244	11,587	235	9,631
第 3 会 議 室	160	28,122	143	12,676	148	10,527
トレーニング室専用	21	5,020	9	320	8	700
個 人	-	30,004	-	30,472	-	31,624
合 計	3,745	240,979	3,509	254,151	3,936	242,946

資料：スポーツ課

中央体育館

区 分	平成 25 年 度		平成 26 年 度		平成 27 年 度	
	件数(件)	利用人員(人)	件数(件)	利用人員(人)	件数(件)	利用人員(人)
ア リ ー ナ	2,078	52,557	1,950	63,411	2,191	65,640
武 道 場	746	20,123	918	26,358	962	26,345
卓 球 場	591	19,179	687	16,944	745	19,471
トレーニング室専用	2	113	2	0	3	0
個 人	-	18,696	-	20,126	-	24,492
会 議 室	80	3,333	88	1,794	99	2,313
研 修 室	35	469	53	591	33	292
合 計	3,532	114,470	3,698	129,224	4,033	138,553

資料：スポーツ課

14-3 野外スポーツ施設利用状況

西尾公園

区 分	平成25年度		平成26年度		平成27年度	
	件数(件)	利用人員(人)	件数(件)	利用人員(人)	件数(件)	利用人員(人)
グラウンド	1,385	64,322	1,013	51,135	1,386	60,931
テニスコート	3,077	28,163	2,969	37,130	3,741	44,052
合 計	4,462	92,485	3,982	88,265	5,127	104,983

資料：スポーツ課

古川公園

区 分	平成25年度		平成26年度		平成27年度	
	件数(件)	利用人員(人)	件数(件)	利用人員(人)	件数(件)	利用人員(人)
ソフトボール場	350	15,774	290	11,939	302	14,142
テニスコート	1,294	20,154	1,584	16,416	1,784	17,906
ゲートボール場	299	12,590	135	13,160	28	1,560
サッカー場	145	18,187	128	6,840	145	12,755
その他	0	0	0	0	0	0
合 計	2,088	66,705	2,137	48,355	2,259	46,363

資料：スポーツ課

古川右岸一号緑地

区 分	平成25年度		平成26年度		平成27年度	
	件数(件)	利用人員(人)	件数(件)	利用人員(人)	件数(件)	利用人員(人)
テニスコート	3	24	22	41	12	33
ゲートボール場	-	-	-	-	-	-
運動広場	75	862	72	1,130	132	2,560
合 計	78	886	94	1,171	144	2,593

資料：スポーツ課

市民運動広場

区 分	平成25年度		平成26年度		平成27年度	
	件数(件)	利用人員(人)	件数(件)	利用人員(人)	件数(件)	利用人員(人)
野 球 場	198	9,257	205	7,875	187	7,080
ソフトボール場	212	10,241	187	6,370	218	8,191
テニスコート	2,439	18,200	2,842	40,053	3,277	43,468
アーチェリー場	369	3,041	371	3,081	372	3,016
ゲートボール場	128	1,236	131	2,500	132	2,560
合 計	3,346	41,975	3,736	59,879	4,186	64,315

資料：スポーツ課

鶴城公園

区 分	平成25年度		平成26年度		平成27年度	
	件数(件)	利用人員(人)	件数(件)	利用人員(人)	件数(件)	利用人員(人)
テニスコート	1,499	10,812	1,473	11,111	1,385	12,089
ゲートボール場	-	-	-	-	-	-
合 計	1,499	10,812	1,473	11,111	1,385	12,089

資料：スポーツ課

矢作川西尾緑地

区 分	平成25年度		平成26年度		平成27年度	
	件数(件)	利用人員(人)	件数(件)	利用人員(人)	件数(件)	利用人員(人)
ソフトボール場	591	37,793	583	52,235	641	27,422
テニスコート	278	4,799	350	33,905	496	18,506
少年野球場	181	9,569	178	11,475	181	10,780
サッカー場	256	17,580	274	29,345	238	18,370
合 計	1,306	69,741	1,385	126,960	1,556	75,078

資料：スポーツ課

国道23号中原IC高架下

区 分	平成25年度		平成26年度		平成27年度	
	件数(件)	利用人員(人)	件数(件)	利用人員(人)	件数(件)	利用人員(人)
スケートボード場	197	5,982	258	1,455	274	2,562
グラウンドゴルフ	525	38,524	535	39,277	610	44,232
合 計	722	44,506	793	40,732	884	46,794

資料：スポーツ課

14-4 複合スポーツ施設利用状況

一色B&G海洋センター利用状況

区 分	平成 25 年 度		平成 26 年 度		平成 27 年 度	
	件数(件)	利用人員(人)	件数(件)	利用人員(人)	件数(件)	利用人員(人)
体 育 館	2,087	34,131	2,024	33,729	2,052	40,152
個 人	-	...	-	1,454	-	1,955
会 議 室	21	322	19	260
プ ー ル	7,868	31,750	10,666	31,276	17,053	30,962
合 計	9,955	65,881	12,711	66,781	19,124	73,329

資料：スポーツ課

ふれあい広場（ホワイトウェイブ21）利用状況

区 分	平成 25 年 度		平成 26 年 度		平成 27 年 度	
	件数(件)	利用人員(人)	件数(件)	利用人員(人)	件数(件)	利用人員(人)
プ ー ル	-	181,349	-	148,254	-	193,233
浴 室	-	71,590	-	67,510	-	69,992
トレーニング グループ コミュニ ティ施設	-	45,985	-	48,106	-	56,661
	2,063	39,155	1,756	35,048	1,803	35,029
合 計	(2,063)	338,079	(1,756)	298,918	(1,803)	354,915

(注) 休館日：月曜日（7,8月については、無休）

資料：スポーツ課

コミュニティ公園利用状況

区 分	平成 25 年 度		平成 26 年 度		平成 27 年 度	
	件数(件)	利用人員(人)	件数(件)	利用人員(人)	件数(件)	利用人員(人)
体 育 館	1,559	26,619	1,634	37,680	1,734	28,981
研 修 室	709	8,493	695	16,727	693	6,576
多目的広場	364	56,865	393	51,498	405	72,151
テ ニ ス	511	3,102	422	9,855	684	3,885
ゲ ー ト ボ ー ル 場	193	1,020	245	4,910	232	2,320
合 計	3,336	96,099	3,389	120,670	3,748	113,913

資料：スポーツ課

14-5 文化会館利用状況

区 分	平成25年度		平成26年度		平成27年度	
	件数 (件)	利用数 (人)	件数 (件)	利用数 (人)	件数 (件)	利用数 (人)
大 ホール	162	86,766	154	80,200	163	86,940
小 ホール	169	30,246	172	28,239	180	28,341
会議室 201 ~ 203	597	18,968	613	20,412	598	18,458
会議室 301 ~ 305	1,322	49,538	1,264	45,180	1,266	46,018
スタジオ	74	2,432	72	1,776	55	1,693
茶室	275	10,597	270	10,590	276	11,170
展示室	95	4,752	107	5,497	101	4,109
合 計	2,694	203,299	2,652	191,894	2,639	196,729

資料：文化振興課

14-6 吉良文化広場利用状況

区 分	平成25年度		平成26年度		平成27年度	
	件数 (件)	利用数 (人)	件数 (件)	利用数 (人)	件数 (件)	利用数 (人)
さぎなみホール	29	577	36	692	11	206
研修室	14	134	19	281	6	48
ふれあいホール	-	1,167	-	1,012	-	188
歴史民俗資料館	-	3,491	-	3,632	-	1,969
ゲートボール場	-	36	-	0	-	3
多目的広場	-	2,706	-	2,358	-	1,155
合 計	43	8,111	55	7,975	17	3,569

※ふれあいホール・歴史民俗資料館・ゲートボール場については、平成25年以降「件数」の集計なし

資料：文化振興課

※平成27年9月14日から平成28年3月31日は、塩田体験館整備のため臨時休館

14-7 公民館・ふれあいセンター等利用状況

区 分	平成25年度		平成26年度		平成27年度	
	件数 (件)	利用数 (人)	件数 (件)	利用数 (人)	件数 (件)	利用数 (人)
中央ふれあいセンター	3,494	53,317	3,048	44,338	3,088	45,047
寺津ふれあいセンター	1,635	27,833	1,742	27,897	1,707	25,132
米津ふれあいセンター	2,121	37,444	2,311	34,659	2,391	34,201
福地ふれあいセンター	2,347	40,915	2,534	38,481	2,627	39,631
西野町ふれあいセンター	2,591	35,444	2,515	37,310	2,647	38,425
八ツ面ふれあいセンター	3,398	62,518	3,325	71,597	3,390	64,998
鶴城ふれあいセンター	2,266	45,536	2,306	43,031	2,381	44,098
室場ふれあいセンター	1,175	21,762	1,113	24,533	1,336	27,286
三和ふれあいセンター	1,203	17,814	1,274	19,617	1,456	23,969
矢田ふれあいセンター			1,662	18,950	2,842	35,782
横須賀ふれあいセンター	917	26,687	1,177	32,300	1,327	36,646
幡豆ふれあいセンター	544	9,531	716	20,398	738	21,231
一色町公民館	2,423	39,564	2,622	45,992	2,423	52,752
吉良町公民館	2,527	69,199	2,726	67,087	2,770	65,300
幡豆公民館	860	11,625	805	17,140	801	12,867
一色地域交流センター			379	35,544	422	40,598
合 計	27,501	499,189	30,255	578,874	32,346	607,963

資料：生涯学習課

14-8 西尾勤労会館利用状況

区 分	平成25年度		平成26年度		平成27年度	
	件数 (件)	利用数 (人)	件数 (件)	利用数 (人)	件数 (件)	利用数 (人)
研 修 室	243	8,245	257	8,146	274	7,288
第 1 会 議 室	311	4,508	347	4,678	325	4,124
第 2 会 議 室	264	2,452	216	1,682	211	1,766
第 3 会 議 室	162	4,165	163	3,795	151	3,373
和 室	345	7,172	320	5,978	347	6,174
体 育 館 ホール	451	27,163	479	27,056	448	26,039
音 楽 室	354	7,440	344	5,714	370	5,843
総 数	2,130	61,145	2,126	57,049	2,126	54,607

資料：商工観光課

14-9 資料館利用状況

区 分	平成25年度	平成26年度	平成27年度
大 人 (人)	22,190	26,693	28,051
小 人 (人)	2,384	3,116	3,282
合 計	24,574	29,809	31,333

資料：文化振興課

14-10 歴史公園利用状況

区 分	平成25年度		平成26年度		平成27年度	
	件数 (件)	利用数 (人)	件数 (件)	利用数 (人)	件数 (件)	利用数 (人)
旧 近 衛 邸	82	21,179	82	30,564	91	49,746
尚 古 荘	227	23,529	240	24,850	336	27,348
合 計	309	44,708	322	55,414	427	77,094

資料：文化振興課

14-11 岩瀬文庫利用状況

区 分	平成25年度	平成26年度	平成27年度
閲 覧 人 員 (人)	734	794	754
閲 覧 冊 数 (冊)	9,210	7,324	6,112
入 館 者 数 (人)	34,832	32,142	32,235

資料：文化振興課

14-12 旧糟谷邸内文化施設利用状況

区 分	平成25年度	平成26年度	平成27年度
大 人 (人)	3,680	3,589	3,295
小 人 (人)	130	208	250
合 計	3,810	3,797	3,545

資料：文化振興課

14-13 幡豆歴史民俗資料館利用状況

区 分	平成25年度	平成26年度	平成27年度
大 人 (人)	1,585	817	648
小 人 (人)	252	308	63
小 計	1,837	1,125	711
研 修 室	97	16	40
合 計	3,771	1,141	751

資料：文化振興課

14-14 いきものふれあいの里利用状況

区 分		平成25年度	平成26年度	平成27年度
来園者 (人)		14,221	14,531	16,173
(内訳)	大 人	2,149	1,839	1,640
	小 人	1,255	1,176	977
	(市外)	(1,984)	(1,853)	(1,662)
	未 記 帳	6,270	7,692	9,726
	行事等参加者	1,856	778	886
	施設団体利用	1,787	1,474	1,838
	視 察	138	226	230
ボランティア活動		766	1,346	876

資料：環境保全課

14-15 佐久島弁天サロン利用状況

区 分		平成25年度	平成26年度	平成27年度
開館日数 (日)		316	316	317
申込件数 (件)		115	95	79
利用者及び来場者 (人)		17,946	14,875	18,585
(内訳)	利用者数 (人)	1,793	1,847	4,074
	来場者数 (人)	16,153	13,028	14,511

(注) 休館日：月曜日 (7,8月については無休)

資料：佐久島振興課

14-16 市営等駐車場一覧表

(平成28年1月1日現在)

名 称	代表所在地	面積 (㎡)	収容台数 (台)	開設	料金	備考
西尾本町駐車場	錦城町76-1	3,691	自動車 100 オートバイ 20	S46.12.1	有料	借地
吾妻町駐車場	永楽町5丁目1-9	548	自動車 32	S45.2.1	有料	商協へ借地
つくしが丘駐車場	つくしが丘二丁目8-13	542	自動車 21	S57.4.14	無料	市有地
西尾駅東広場駐車場	城崎町4丁目7	2,050	自動車 67	H6.10.1	有料	市有地
恵比寿駐車場	吉良町宮崎宮前105	8,976	自動車 321	H3.7.1	無料(7.8月有料)	市有地
宮崎漁港駐車場	吉良町宮崎馬道67,81,83	4,823	自動車 138	H9.7.12	無料(7.8月有料)	市有地

資料：商工観光課・河川港湾課・公園緑地課

14-17 市営有料駐車場の利用状況

区 分	平成25年度		平成26年度		平成27年度	
	駐車台数	1日平均	駐車台数	1日平均	駐車台数	1日平均
西尾本町駐車場 (台)	36,634	100	32,959	90	30,041	82
西尾駅東広場駐車場 (台)	114,619	314	73,018	200	83,511	229

資料：商工観光課・公園緑地課

14-18 市たばこ税の状況

区分	平成25年度	平成26年度	平成27年度
製造たばこの売渡し本数 (本)	232,540,374	221,825,326	218,419,750
税額 (千円)	1,187,465	1,142,272	1,123,066

資料：税務課

14-19 入湯税の状況

区分	平成25年度	平成26年度	平成27年度
入湯客数 (人)	76,722	73,332	74,834
税額 (千円)	11,508	11,000	11,225

資料：税務課

14-20 酒類販売(消費)状況(西尾税務署管内)

(単位:kl)

区 分	清 酒	焼 酎	みりん	ビール	発泡酒	リキュール	その他
平成22年度	636	697	440	2,882	1,033	1,657	1,213
23年度	624	698	442	2,743	900	1,780	1,213
24年度	584	698	496	2,551	789	1,815	1,170
25年度	640	662	389	2,535	759	1,932	1,180
26年度	534	662	436	2,335	785	1,873	1,197

資料：名古屋国税局HP

14-21 国・県・市指定文化財

○ 国指定(国宝・重要文化財) 10件

(平成28年4月1日現在)

	種 別	名 称	所在地	所有者又は管理者	指定年月日
1	建造物	久麻久神社本殿 付 棟札2枚 付 鰐口1口 付 厨子1基	八ツ面町麓77	久麻久神社	昭4. 4. 6 <small>昭31. 6. 28 (追加指定)</small> // //
2	〃	金蓮寺弥陀堂	吉良町饗庭七度ヶ入3	金蓮寺	<small>大9. 4. 15 (昭30. 6. 22国宝)</small>
3	〃	幡頭神社本殿	吉良町宮崎宮前60	幡頭神社	大10. 4. 30
4	彫刻	木造阿弥陀如来坐像	吉良町吉田斉藤久100	専長寺	昭57. 6. 5
5	書跡	後奈良天皇宸翰般若心経	亀沢町480	西尾市岩瀬文庫	昭32. 2. 19
6	〃	後柏原天皇宸翰御消息はく少将宛	吉良町岡山山王山67	花岳寺	昭55. 6. 6
7	史跡	正法寺古墳	吉良町乙川西大山25-3	正法寺外	<small>昭11. 12. 16 (平16. 9. 30追加指定)</small>
8	天然記念物	神明社の大シイ	上永良町宮東11	神明社	昭7. 4. 19
9	無形民俗文化財	三河万歳	上町北側	西尾市三河万歳保存会	平7. 12. 26
10	〃	鳥羽の火祭り	鳥羽町	鳥羽の火祭り保存会	平16. 2. 6

資料：文化振興課

○ 県指定 47件

(平成28年4月1日現在)

	種 別	名 称	所在地	所有者又は管理者	指定年月日
1	建造物	実相寺釈迦堂	上町下屋敷15	実相寺	昭48. 4. 4
2	〃	長圓寺肖影堂	貝吹町入101	長圓寺	昭56. 11. 20
3	〃	西福寺鐘楼	吉良町吉田桐杭27	西福寺	昭30. 11. 18
4	〃	幡頭神社境内社神明社本殿	吉良町宮崎宮前60	幡頭神社	昭32. 1. 12
5	〃	幡頭神社境内社熊野社本殿	吉良町宮崎宮前60	幡頭神社	昭32. 1. 12
6	〃	旧糟谷縫右衛門住宅	吉良町荻原大道通18-1	西尾市	昭60. 7. 12
7	〃	八劍神社本殿	一色町佐久島西屋敷40	八劍神社	昭39. 3. 23
8	〃	神明社本殿	一色町佐久島西屋敷41	八劍神社	昭39. 3. 23
9	書跡	安芸白井家文書	亀沢町480	西尾市岩瀬文庫	昭38. 9. 20
10	〃	紺紙金字長寿王経	〃	〃	昭38. 4. 19
11	〃	正法眼蔵随聞記 付 正法眼蔵27冊	貝吹町入101	長圓寺	昭57. 3. 31
12	〃	池大雅書の木額、その他書幅	吉良町岡山山王山59	華蔵寺	昭30. 6. 3
13	〃	紙本墨書本事経巻第七	吉良町小山田稠37	勝楽寺	昭38. 4. 19
14	絵画	紙本著色板倉勝重肖像	貝吹町入101	長圓寺	昭30. 11. 18
15	〃	東山北野遊楽図屏風	〃	〃	平4. 2. 28
16	〃	絹本著色楊柳観音像	下矢田町郷2	養寿寺	平10. 2. 20
17	〃	絹本著色地藏菩薩像	〃	〃	〃
18	〃	伝池大雅作品群	吉良町岡山山王山59	華蔵寺	昭30. 6. 6
19	彫刻	木造板倉勝重坐像	貝吹町入101	長圓寺	昭32. 1. 12
20	〃	木造薬師如来立像	羽塚町稻荷山1	念称寺	昭36. 3. 30
21	〃	木造牛頭天王神像	八ツ面町麓77	久麻久神社	昭38. 4. 19
22	〃	木造釈迦三尊像 付胎内文書7通	上町下屋敷15	実相寺	昭48. 4. 4

	種 別	名 称	所在地	所有者又は管理者	指定年月日
23	〃	木造釈迦如来坐像	巨海町西脇58	願成寺	昭56.11.20
24	〃	銅造菩薩立像	平口町奥川104	修法寺	昭62.1.14
25	〃	吉良義央の木像	吉良町岡山山王山59	華蔵寺	昭30.6.3
26	〃	木造阿弥陀如来及び両脇侍像	吉良町饗庭七度ヶ入3	金蓮寺	昭30.6.3 (平21.1.23追加指定)
27	〃	木造阿弥陀如来坐像	吉良町富田西屋敷59	養泉寺	昭55.3.28
28	〃	木造阿弥陀如来坐像	吉良町荻原大道通5	海蔵寺	昭55.3.28
29	〃	木造如意輪観音菩薩像	一色町佐久島東屋敷3	阿弥陀寺	昭39.3.23
30	工芸	青銅製八葉宝鐸型梵鐘	上町下屋敷15	実相寺	昭35.6.2
31	〃	雲版	下矢田町郷2	養寿寺	〃
32	〃	陶製狛犬	八ツ面町麓77	久麻久神社	昭38.4.19
					昭59.11.28 (追加指定)
33	〃	円光禅師可菴和尚塔銘牌	巨海町西脇58	願成寺	昭56.11.20
34	〃	銅水瓶	上町下屋敷15	実相寺	平13.8.24
35	〃	瀬門神社神事馬駆馬具	吉良町瀬戸宮西1	瀬門神社	昭37.3.10
36	〃	雲版	吉良町荻原大道通5	海蔵寺	昭55.3.28
37	無形民俗文化財	西尾のてんてこ祭	熱池町	熱池町てんてこ祭保存会	昭32.1.12
38	〃	田貫の棒の手	田貫町	田貫町棒の手保存会	昭34.10.8
39	有形民俗文化財	一色の大提灯六組付柱組み一式	一色町一色宮添129	一色大提灯保存会	昭44.10.29
40	天然記念物	西尾のヒメタイコウチ	八ツ面町北麓	谷昭良外10名	昭43.12.11
41	〃	西尾のミカワギセル生息地	花蔵寺町五貫目東25.26	尾崎文男	昭49.10.9
42	史跡	八王子貝塚	上町八王寺地内	杉田朋樹外6名	昭58.3.30
43	〃	枯木宮貝塚	巨海町若宮西5	西尾市	昭58.9.14
44	〃	岩場古墳	吉良町小山田大山	勝楽寺外4名	昭36.3.30
45	〃	吉良八幡山古墳	吉良町岡山八幡山	岡山八幡社	平11.9.10
46	考古資料	八王子貝塚出土品	錦城町229	西尾市	平22.2.12
47	〃	岩場古墳出土品	吉良町白浜新田・宮前59-1	西尾市	昭34.10.8

資料：文化振興課

○市指定 164件

(平成28年4月1日現在)

	種 別	名 称	所在地	所有者又は管理者	指定年月日
1	建造物	御剣八幡宮 付石灯籠3対6基 付陶製狛犬一對	錦城町227	御剣八幡宮	昭60.11.18
2	〃	養寿寺鐘楼門	下矢田町郷2	養寿寺	平5.7.16
3	〃	長圓寺山門	貝吹町入101	長圓寺	平8.6.19
4	〃	行場	吉良町駁馬東城89	真珠院	昭53.1.25
5	〃	姫山陣屋稻荷	吉良町乙川西大山25-3	正法寺	平8.7.17
6	〃	経蔵	吉良町岡山山王山59	華蔵寺	平10.10.19
7	〃	正法寺薬師堂拝殿	吉良町乙川西大山8-2	正法寺	平17.3.18
8	〃	若一神社旧本殿 付棟札七枚	一色町赤羽下郷中114	若一神社	平17.7.21
9	書跡	覆醬集	貝吹町入101	長圓寺	昭31.7.7
10	〃	写経大般若経	吉良町饗庭七度ヶ入3	金蓮寺	昭53.1.25

	種 別	名 称	所在地	所有者又は管理者	指定年月日
11	〃	木額	吉良町岡山山王山59	華蔵寺	昭54.4.6
12	〃	古今和歌集帳	吉良町岡山山王山67	花岳寺	昭56.3.16
13	〃	百人一首帳	吉良町岡山山王山67	花岳寺	昭56.3.16
14	〃	良哉和尚語録	吉良町岡山山王山67	花岳寺	昭56.3.16
15	〃	百人一首手鑑	吉良町岡山山王山59	華蔵寺	平17.3.18
16		大般若経	西幡豆町北ノ入17	龍蔵院	平12.7.12
17	典 籍	太子伝	下矢田町郷2	養寿寺	平12.11.13
18	〃	観経疏楷定記先聞録	吉良町吉田桐杭27	西福寺	平6.3.17
19	〃	輪円草	吉良町吉田桐杭27	西福寺	平6.3.17
20	〃	鉄眼版一切経	吉良町岡山山王山59	華蔵寺	平17.3.18
21	歴史資料	北条氏直軍勢催促状	伊文町29	新家正比古	昭35.10.10
22	〃	田中長嶺「明治殉教絵史」	中町54	聖運寺	昭51.5.12
23	〃	嶋田治兵衛の「定」	貝吹町	貝吹町町内会	昭55.5.19
24	〃	板倉勝重の「仕置之覚」	〃	〃	〃
25	〃	巨海村元和検地帳	巨海町	巨海町町内会	〃
26	〃	〃 慶安検地帳	〃	〃	〃
27	〃	寺津村免状	寺津町	寺津町町内会	昭55.7.16
28	〃	西尾義倉会資料	錦城町229	西尾市教育委員会	昭57.1.27
29	〃	今川義元寄進状	法光寺町	法光寺町町内会	平2.6.13
30	〃	江原神明社御三書	江原町宮後	江原神明社	平2.10.22
31	〃	織田信長書状	横手町上泓12	市川迪子	平6.6.20
32	〃	三河万歳資料	錦城町229	西尾市教育委員会	平11.11.10
33	〃	矢曾根村元和検地帳 付西尾郷水帳	錦城町229	矢曾根町町内会	平15.4.11
34	〃	今川義元朱印状など正法寺文書	吉良町乙川西大山8-2	正法寺	平17.3.18
35	〃	証文岩	東幡豆町東長根1-5	堀野富雄	平12.7.12
36	〃	梅田文左衛門の納経帳 行者札並びに廻国塔を含む	東幡豆町下谷18-1	梅田強	平16.3.16
37	絵画	松花堂の絵	貝吹町入101	長圓寺	昭31.7.7
38	〃	蓮鷺	下矢田町郷2	養寿寺	昭32.1.29
39	〃	天満宮御影	〃	〃	〃
40	〃	寒山拾得	〃	〃	〃
41	〃	弥陀三尊	〃	〃	〃
42	〃	釈迦一尊	〃	〃	〃
43	〃	薬師如来	〃	〃	〃
44	〃	千手観音	上町下屋敷15	実相寺	昭32.1.29
45	〃	聖一国師画像	〃	〃	昭32.1.29
46	〃	西尾城郭図	錦城町44	彦坂和男	昭37.7.17
47	絵画	仏涅槃図	馬場町70	盛巖寺	昭60.7.29
48	〃	方便法身尊影	平口町奥川98	浄念寺	昭62.8.14
49	〃	方便法身尊影	米津町白沢113	竜讚寺	平2.6.13
50	〃	阿弥陀八菩薩図	上矢田町寺前22	桂岩寺	平3.11.13
51	〃	仏涅槃図	寺津町東市場48	養国寺	平7.6.15
52	〃	仏涅槃図	満全町36	康全寺	平7.6.15
53	〃	四条河原遊楽図屏風	亀沢町480	石川雄彦	平18.7.14

	種 別	名 称	所在地	所有者又は管理者	指定年月日
54	〃	画幅（三幅対）	吉良町岡山山王山59	華藏寺	昭54.4.6
55	〃	三台七曜廿八宿星曼荼羅	吉良町吉田石池18	宝珠院	昭56.3.16
56	〃	三十六歌仙絵巻	吉良町岡山山王山67	花岳寺	昭56.3.16
57	〃	鎧ヶ淵を中心とする岡山瀬戸古絵図	吉良町岡山	岡山町内会	昭56.8.26
58	〃	職人歌合絵巻	吉良町岡山山王山59	華藏寺	平17.3.18
59	彫刻	馬頭観音菩薩立像	羽塚町稻荷山1-1	念称寺	昭37.8.18
60	〃	薬師如来坐像	寺津町東市場6	妙光寺	昭37.11.26
61	〃	地藏菩薩半跏像	巨海町北脇27	岩瀬栄	昭37.11.26
62	〃	<small>四天王像（持国天王像、多聞天王像、広目天王像、増長天王像）</small>	上町下屋敷15	実相寺	昭43.1.23
63	〃	阿弥陀如来像	上永良町古海道45	妙安寺	昭48.10.1
64	〃	勅諭円光禅師可菴和尚像	巨海町西脇58	願成寺	昭50.3.31
65	〃	観世音菩薩立像	徳次町地藏53	信竜寺	昭50.5.16
66	〃	南無仏太子像	上矢田町熊子39	浄徳寺	昭57.4.23
67	〃	南無仏太子像	中町83	善福寺	昭57.4.23
68	〃	薬師如来坐像	鎌谷町中屋敷61	蓮光寺	昭58.10.24
69	〃	如意輪観音坐像	上町下屋敷15	実相寺	平2.6.13
70	〃	地藏菩薩半跏像	法光寺町屋敷45-2	法光寺	平5.7.16
71	〃	観音菩薩立像	駒場町榎木島115	東向寺	平8.8.22
72	〃	不動明王立像	刈宿町出口50	常福寺	平11.4.13
73	〃	円空作観音菩薩像	徳永町東側39	浄名寺	平16.3.18
74	〃	阿弥陀如来坐像	寺津町	養国寺	平23.3.11
75	〃	鑄銅釈迦如来立像	吉良町駁馬東城89	長福寺（真珠院）	昭37.10.1
76	〃	薬師如来坐像	吉良町駁馬東城89	長福寺（真珠院）	昭37.10.1
77	〃	熊谷蓮生坊念持仏	吉良町駁馬東城89	真珠院	昭37.10.1
78	〃	広目天立像	吉良町寺嶋御手洗38	大通院	昭37.10.1
79	〃	薬師如来坐像	吉良町岡山山王山67	花岳寺	昭53.1.25
80	〃	木像七面大明神（大天女）	吉良町富好新田蔵井戸19	真正寺	昭53.1.25
81	〃	木像観世音菩薩立像	吉良町吉田桐杭27	西福寺	昭53.1.25
82	〃	阿弥陀如来立像	吉良町斉藤久100	専長寺	昭56.3.16
83	〃	木造阿弥陀如来坐像	吉良町乙川西大山8-2	正法寺	平20.3.17
84	〃	木造薬師如来坐像	吉良町乙川西大山8-2	正法寺	平20.3.17
85	〃	木造阿弥陀如来坐像	吉良町富田西屋敷59	慧光教会（養泉寺）	平20.3.17
86	〃	吉良義安の木像	吉良町岡山山王山59	華藏寺	平22.7.16
87	〃	吉良義定の木像	吉良町岡山山王山59	華藏寺	平22.7.16
88	〃	<small>聖観世音菩薩坐像 不動明王立像 毘沙門天立像</small>	西幡豆町北ノ入17	龍蔵院	平2.10.12
89	〃	阿弥陀如来坐像	鳥羽町川坂21	通因寺	平2.10.12
90	〃	円空仏	寺部町林添62	太山寺	平2.10.12
91	〃	聖観世音菩薩立像	西幡豆町郷43	明正寺	平9.9.2
92	工芸	信竜寺の梵鐘	徳次町地藏53	信竜寺	昭31.7.7
93	〃	太刀	住吉町1-11	山崎富子	〃
94	〃	康全寺の梵鐘	満全町36	康全寺	昭32.1.29
95	〃	一光三尊善光寺如来立像	戸ヶ崎町新田57-1	薬師寺	昭35.11.22
96	〃	鰐口	錦城町227	御剣八幡宮	昭42.1.23
97	〃	光悦書手水鉢	貝吹町入101	長圓寺	昭55.11.11
98	〃	魚鼓	満全町36	康全寺	平4.3.27
99	〃	徳永神明社の鬼面	徳次町東側62-1	徳永神明社	平11.11.10

	種 別	名 称	所在地	所有者又は管理者	指定年月日
100	〃	金剛院の宝篋印塔 3基	寺津町南馬場14	金剛院	平14. 3. 14
101	〃	和鏡	寺津町西市場41	寺津八幡社	平16. 3. 18
102	〃	唐櫃	上町下屋敷15	実相寺	平17. 5. 13
103	〃	磬	上矢田町寺前22	桂岩寺	平19. 7. 12
104	〃	千日箱	吉良町駿馬東城89	真珠院	昭53. 1. 25
105	〃	金鼓	吉良町乙川西大山8-2	正法寺	昭54. 4. 6
106	〃	梵鐘	吉良町岡山山王山59	華蔵寺	昭54. 4. 6
107	〃	雲版	吉良町岡山山王山59	華蔵寺	昭54. 4. 6
108	〃	梵鐘	吉良町小牧郷中86	宝泉寺	昭61. 10. 20
109	〃	瓦製狛犬	吉良町大島一反畑7	大島八幡社	平21. 3. 10
110	〃	わに口	西幡豆町北ノ入17	龍蔵院	平2. 10. 12
111	〃	椰子実水飲・金紫銅之水容	西幡豆町講伏14	安泰寺	平9. 9. 2
112	無形民俗文化財	大名行列	肴町	肴町大名行列保存会	昭32. 7. 5
113	〃	御櫃割	室町	室町町内会	昭32. 1. 29
114	〃	鍵万燈	貝吹町	貝吹町町内会	昭47. 8. 23
115	〃	天王町の神楽獅子	天王町	天王町町内会	昭59. 11. 16
116	〃	中畑町八幡社おまんと祭	中畑町八幡社	中畑町八幡社	昭63. 3. 10
117	〃	佐久島八劍神社・神明社合殿八日講祭	一色町佐久島西屋敷40	八日講保存会	昭52. 12. 7
118	〃	寺部祇園祭りの打ち込み太鼓	寺部町天王51	寺部祇園祭り保存会	平25. 2. 20
119	〃	堤通手永御田扇祭り	高落町 新村町 東浅井町 西浅井町	堤通手永御田扇祭り保存会	平27. 6. 30
120	有形民俗文化財	中町の大屋形	中町	中町大屋形行列保存会	昭62. 8. 14
121	〃	祇園(天王)祭りの神輿と御旅所	伊文町、伊文神社	伊文神社	平20. 7. 14
122	〃	絵馬「橋弁慶」	吉良町大島一反畑7	大島八幡社	平21. 3. 10
123	〃	若一神社の力石 付書状1通	一色町赤羽下郷中114	若一神社	昭52. 12. 7
124	史跡	最明寺山古墳群	上羽角町、貝吹町	西尾市教育委員会	昭35. 10. 10
125	〃	花蔵寺村の曲輪	花蔵寺町五貫目東	花蔵寺町町内会外4名	昭44. 11. 13
126	〃	土豪屋敷跡土塁	西浅井町宮下37. 45. 54	黒柳和義・黒柳昭二	昭47. 11. 24
127	〃	今川氏発祥の地	今川町土井堀14	西尾市	昭49. 3. 3
128	〃	義倉蔵	伊文町17	伊文神社	昭57. 1. 27
129	〃	八ツ面山の雲母坑 付「雲母山碑」	八ツ面町麓20-2、 76-3、77	久麻久神社	平元. 2. 19
130	〃	西尾城跡	錦城町225他	西尾市	平6. 1. 21
131	〃	長圓寺境内地	貝吹町入100～103 萬燈山1-1・3・4・21	長圓寺	平9. 9. 10
132	〃	山の神塚古墳	一色町佐久島白浜9	崇運寺	昭52. 12. 7
133	〃	佐久島出身海の男船頭重吉出生之地	一色町佐久島東屋敷61	鈴木秀巳	昭55. 1. 31
134	〃	佐久島古代製塩遺跡	一色町佐久島掛梨2	田中幸男	昭58. 6. 21
135	〃	赤羽古城跡	一色町赤羽上郷中12・14-1	赤羽別院親宣寺	昭58. 6. 21
136	〃	王塚古墳	鳥羽町入通65-1・64-1	深谷孝雄 鈴木昌弘	昭62. 11. 20
137	〃	中之郷古墳	西幡豆町中野郷15	三番組町内会	昭62. 11. 20
138	〃	とうてい山古墳	東幡豆町山崎65	西尾市	平9. 9. 2
139	〃	寺部城址	寺部町堂前88 92-1 93	大嶽信幸 倉谷久枝 高須富郎	平12. 7. 12
140	考古資料	銅鐸形土製品	錦城町229	西尾市教育委員会	昭55. 5. 19
141	〃	銅鐸形土製品	〃	〃	〃

	種 別	名 称	所在地	所有者又は管理者	指定年月日
142	〃	高坏	上羽角町郷内2	専念寺	〃
143	〃	脚台付長頸埵	上羽角町湯田70	大竹茂暉	〃
144	〃	西尾の旧石器資料	錦城町229	杉浦忠茂 大竹茂暉	平17. 5. 13
145	〃	岩谷古墳及び出土品	吉良町白浜新田宮前59-1	西尾市	昭47. 4. 18
146	天然記念物	米津のセンダン	米津町蓮台19-1	西尾市教育委員会	昭43. 7. 17
147	〃	下永良のバクチノキ	下永良町藤下28	加藤君江	〃
148	〃	慶昌寺のイブキ	花蔵寺町上島南3	慶昌寺	昭44. 6. 12
149	〃	龍讚寺のカイツカイブキ	米津町白沢113	龍讚寺	昭45. 2. 27
150	〃	聖運寺のイブキ	中町54	聖運寺	昭51. 5. 12
151	〃	専念寺のクスノキ	上羽角町郷内2	専念寺	昭51. 10. 22
152	〃	三河地震による龍宮神社の断層	小島町山内2-1	龍宮社、神社総代	昭53. 12. 27
153	〃	西尾市のカワバタモロコとウシモツゴ	西尾市	西尾市教育委員会	平2. 2. 14
154	〃	実相寺のクロマツ群落	上町下屋敷15	実相寺	平22. 1. 18
155	〃	西林寺の大椎	吉良町瀬戸宮西13	西林寺	昭38. 4. 1
156	〃	吉良の五本松	吉良町宮迫四反田92	円融寺	昭39. 12. 1
157	〃	観音寺の江戸彼岸	吉良町津平中谷1	観音寺	昭44. 4. 1
158	〃	円融寺の大榎	吉良町宮迫四反田92	円融寺	昭49. 2. 22
159	〃	イヌマキ	吉良町荻原川中24-1	教蓮寺	昭53. 1. 25
160	〃	羽利神社の双幹大樟	吉良町荻原大道通109	羽利神社	平2. 6. 20
161	〃	旧糟谷邸の柞の木	吉良町荻原大道通18-1	西尾市	平2. 6. 20
162	〃	妙善寺のマキ	東幡豆町森66	伴東	昭62. 11. 20
163	〃	沖嶋社のタブノキ	東幡豆町沖島1	小見行組町内会	平9. 9. 2
164	〃	三ヶ根観音の源平咲き分けのツバキ	東幡豆町大境17	三ヶ根観音	平12. 7. 12

資料：文化振興課

○ 国登録有形文化財 5件

(平成28年4月1日現在)

	種 別	名 称	所在地	所有者又は管理者	指定年月日
1	建造物	西尾市岩瀬文庫書庫	亀沢町480	西尾市教育委員会	平11. 6. 7
2	〃	西尾市立図書館おもちゃ館 (旧岩瀬文庫児童館)	亀沢町474	西尾市教育委員会	平11. 6. 7
3	〃	実相寺方丈	上町下屋敷15	実相寺	平15. 7. 1
4	〃	実相寺庫裡	上町下屋敷15	実相寺	平15. 7. 1
5	〃	花岳寺本堂	吉良町岡山山王山67	花岳寺	平14. 6. 25

資料：文化振興課

15 観 光

15 観光客年間利用者状況

(各年12月末 単位：人)

来 訪 地	平成23年	平成24年	平成25年	平成26年	平成27年	
いこいの農園	-	606,975	898,369	870,123	777,389	
道の駅にしお岡ノ山	445,503	473,269	493,506	494,840	490,248	
一色さかな広場	813,000	795,000	798,300	766,750	753,200	
佐久島	99,820	84,275	86,545	83,885	109,663	
吉良温泉	198,949	176,791	221,062	195,202	184,141	
愛知こどもの国	-	-	-	292,700	303,470	
あさひが丘スケートリンク	17,544	21,887	23,658	26,089	22,892	
潮干狩り	139,154	169,265	121,407	138,194	140,251	
まつり	西尾祇園祭	250,000	200,000	220,000	230,000	200,000
	米津川まつり	70,000	70,000	70,000	70,000	78,000
	吉良花火大会	16,000	22,000	22,000	22,000	22,000
	大提灯まつり	100,000	100,000	60,000	100,000	100,000
	鳥羽の火祭り	11,000	11,000	11,000	11,000	11,000
	きらまつり	23,000	26,200	33,000	38,000	35,000
その他	224,540	238,108	284,696	264,886	271,860	
合計	2,408,510	2,994,770	3,343,543	3,603,669	3,499,114	

資料：商工観光課

16 治安・災害

16-1 刑法犯罪の認知件数(西尾警察署管内)

(単位:件)

区 分	平成23年	平成24年	平成25年	平成26年	平成27年
総 数	2,077	1,924	1,752	1,388	1,060
凶 悪 犯	8	13	16	9	5
粗 暴 犯	43	56	47	48	51
窃 盗 犯	1,629	1,495	1,362	1,021	783
知 能 犯	58	37	18	21	25
風 俗 犯	7	3	3	20	3
そ の 他	332	320	306	269	193

資料：危機管理課

16-2 窃盗犯主要手口別認知状況(西尾警察署管内)

(単位:件)

区 分	平成23年	平成24年	平成25年	平成26年	平成27年	
総 数	1,629	1,495	1,362	1,021	783	
侵入盗	総 数	295	308	300	132	139
	空 巣	117	184	208	57	70
	忍 込 み	61	33	14	12	14
	居 空 き	1	5	4	3	10
	事務所荒し	28	25	32	22	15
	出店荒し	29	19	17	16	13
	そ の 他	59	42	25	22	17
乗物盗	総 数	335	365	374	294	193
	自動車盗	55	77	51	39	22
	オートバイ盗	41	47	58	22	15
非侵入盗	自転車盗	239	241	265	233	156
	総 数	999	822	688	493	451
	部品ねらい	120	122	75	56	36
	車上ねらい	230	205	156	119	60
	自販機ねらい	102	37	16	23	15
	万 引 き	139	88	136	98	119
そ の 他	408	370	305	197	221	

資料：危機管理課

16-3 小学校区別犯罪発生状況

(平成27年4月1日現在 単位:件)

区分	小学校区	刑法犯 合計	重点罪種											
			合計	侵入盗		ひったくり	自動車盗	オートバイ盗	自転車盗	部品ねらい	車上ねらい	自販機ねらい	強盗	さい銭ねらい
				住宅侵入										
旧西尾市	西尾	50	19	7	4	1	0	1	7	0	3	0	0	0
	花ノ木	222	105	16	6	0	3	1	64	7	7	7	0	0
	八ツ面	21	12	3	2	0	1	0	2	4	2	0	0	0
	鶴城	65	26	2	1	0	2	1	13	0	6	1	1	0
	西野町	82	15	3	1	0	1	0	4	1	3	1	0	2
	米津	51	29	8	7	0	2	3	10	2	1	1	0	2
	中畑	9	5	3	2	0	0	0	1	0	1	0	0	0
	平坂	49	22	7	5	1	0	0	5	4	5	0	0	0
	矢田	34	17	9	5	0	1	0	5	0	2	0	0	0
	寺津	40	23	7	6	0	2	2	10	0	1	0	1	0
	福地南部	20	10	3	3	0	1	0	0	2	3	1	0	0
	福地北部	15	7	1	0	0	0	0	4	1	1	0	0	0
	室場	14	2	0	0	0	0	0	0	1	1	0	0	0
	三和	56	32	18	11	0	2	2	1	3	0	2	0	4
旧一色町	一色中部	64	32	11	8	0	1	1	10	2	4	0	0	3
	一色東部	11	5	1	1	0	0	0	0	1	3	0	0	0
	一色西部	26	12	2	2	0	0	0	6	3	1	0	0	0
	一色南部	20	10	4	2	0	0	1	1	0	4	0	0	0
	佐久島	0	0	0	0	0	0	0	0	0	0	0	0	0
旧吉良町	横須賀	45	20	6	4	0	1	0	6	2	4	0	0	1
	津平	22	7	4	4	0	0	0	0	0	2	0	0	1
	荻原	17	11	8	7	0	1	1	1	0	0	0	0	0
	吉田	30	10	1	1	0	0	1	4	0	3	0	0	1
	白浜	22	10	5	3	0	1	0	0	1	2	0	0	1
旧幡豆町	幡豆	48	15	7	6	0	2	0	1	2	1	2	0	0
	東幡豆	15	5	3	3	0	0	1	1	0	0	0	0	0
合計		1,048	461	139	94	2	21	15	156	36	60	15	2	15

(注) 管轄外の届け出があるため、16-1表とは一致しない。

資料: 危機管理課

16-4 交通事故概要(西尾警察署管内)

(単位:件・人)

年	総件数	死 亡		重 傷		軽 傷		物 損
		件 数	人 数	件 数	人 数	件 数	人 数	
平成24年	926	9	9	17	17	900	1,125	4,570
25年	879	3	3	22	22	854	1,028	4,633
26年	760	10	10	16	16	734	940	4,756
27年	749	8	8	14	14	727	857	4,567
1月	61	1	1	2	2	58	70	367
2月	64	1	1	2	2	61	68	329
3月	58	1	1	1	1	56	67	410
4月	58	0	0	0	0	58	74	367
5月	62	1	1	0	0	61	68	388
6月	46	0	0	0	0	46	59	375
7月	67	0	0	0	0	67	79	413
8月	61	1	1	1	1	59	64	391
9月	64	0	0	0	0	64	82	377
10月	70	2	2	3	3	65	71	364
11月	72	0	0	1	1	71	82	357
12月	66	1	1	4	4	61	73	429

資料：危機管理課

16-5 火災発生状況

(面積単位 建物：㎡ 林野：a)

年	種別火災件数 (件)					焼損面積		損害額 (千円)
	総数	建物	林野	車両	その他	建物	林野	
平成24年	74	39	-	10	25	1,136	-	147,148
25年	82	45	1	9	27	5,100	4	839,540
26年	59	28	0	6	25	1,808	7	162,761
27年	48	25	-	5	18	2,660	-	210,248

資料：西尾市消防本部

16-6 原因別火災発生状況

(単位：件)

年	総数	放火の 疑い・放火	たばこ	たき火	こんろ	火遊び	焼却炉	ストーブ	ライター・ マッチ	溶断機	溶接機	電気配線 配線器具	電気機器	風呂かまど	煙突煙道 排気管	その他	不明
25年	82	11	4	12	8	2	0	1	0	2	1	3	1	1	28	8	
26年	59	11	8	12	2	1	0	1	1	1	1	0	0	3	11	7	
27年	48	12	4	6	1	2	-	1	1	-	5	2	-	1	10	3	

資料：西尾市消防本部

16-7 時間帯別火災発生状況

(単位：件)

年	時 間 帯													不明
	総数	0～2	2～4	4～6	6～8	8～10	10～12	12～14	14～16	16～18	18～20	20～22	22～24	
平成24年	74	2	3	5	3	6	12	8	8	8	2	7	9	1
25年	82	5	6	0	3	14	8	8	12	6	8	5	4	3
26年	59	3	2	3	3	4	5	9	7	9	5	4	4	1
27年	48	4	1	3	2	6	5	4	9	5	2	-	5	2

資料：西尾市消防本部

16-8 救急車出場状況

年	出 場 件 数 (件)										搬 送 人 員 (人)											
	総数	火災	水難	交通	労働	運動	一般	加害	自損	急病	その他	総数	火災	水難	交通	労働	運動	一般	加害	自損	急病	その他
平成24年	5,927	8	12	595	70	18	802	23	55	4,024	320	5,581	5	4	624	67	18	756	17	34	3,740	316
25年	6,318	12	3	591	52	24	855	16	59	4,324	382	5,943	7	2	601	52	26	809	16	34	4,023	373
26年	6,482	7	14	621	64	25	877	33	56	4,318	467	6,065	0	2	622	64	25	828	27	35	4,002	460
27年	6,472	14	6	558	67	26	878	15	39	4,432	437	6,127	3	3	565	66	25	839	13	15	4,169	429

資料：西尾市消防本部

17 労働・賃金

17-1 一般職業紹介状況

年度	新規求職申込件数			新規求人数			月間有効	
	計	男	女	計	男	女	計	男
平成23年度	4,964	3,034	1,930	5,289	-	-	19,603	12,304
24年度	4,989	3,103	1,886	5,649	-	-	19,021	11,887
25年度	4,641	2,777	1,864	5,550	-	-	18,066	10,995
26年度	4,261	2,534	1,727	5,478	-	-	16,310	9,778
27年度	4,111	2,431	1,679	5,331	-	-	15,835	9,446
4月	423	243	180	359	-	-	1,421	836
5月	357	203	154	466	-	-	1,368	796
6月	396	233	163	505	-	-	1,413	829
7月	363	228	135	397	-	-	1,397	835
8月	296	182	114	430	-	-	1,344	813
9月	317	181	136	523	-	-	1,276	767
10月	342	214	128	448	-	-	1,311	788
11月	302	181	121	404	-	-	1,300	788
12月	249	151	98	441	-	-	1,216	735
1月	320	186	134	471	-	-	1,201	730
2月	353	190	163	389	-	-	1,231	725
3月	393	239	153	498	-	-	1,357	804

(注) 新規学卒及びパートタイムを除く。求人計は男女共用を含むため男女合計とは一致しない。

17-2 産業別・求人・充足状況

年度	総数		農林水産業		建設業		製造業	
	求人数	充足数	求人数	充足数	求人数	充足数	求人数	充足数
平成23年度	5,289	1,357	9	5	426	127	1,930	650
24年度	5,649	1,308	14	12	693	137	1,820	523
25年度	5,550	1,191	15	8	579	114	1,955	530
26年度	5,478	1,199	4	3	587	92	1,809	583
27年度	5,331	1,118	9	2	602	84	1,732	567
4月	359	110	1	0	31	6	161	52
5月	466	91	1	1	43	9	134	37
6月	505	107	0	0	71	12	137	51
7月	397	113	0	0	48	8	191	62
8月	430	80	0	0	45	10	120	40
9月	523	92	3	0	63	8	144	49
10月	448	93	0	1	53	9	173	46
11月	404	96	0	0	56	3	123	44
12月	441	66	0	0	50	5	123	34
1月	471	94	0	0	32	5	186	47
2月	389	72	2	0	45	4	117	43
3月	498	104	2	0	65	5	123	62

(注) 新規学卒及びパートタイムを除く。

(単位:人)

求職者数	月間有効求人数			職業紹介件数			就職件数		
	女	計	男	女	計	男	女	計	男
7,299	14,381	-	-	7,679	5,344	2,335	1,493	978	515
7,134	15,950	-	-	7,687	5,056	2,631	1,485	922	563
7,071	15,850	-	-	6,859	4,369	2,490	1,425	898	527
6,532	15,293	-	-	5,820	3,708	2,112	1,413	877	536
6,388	14,758	-	-	5,206	3,396	1,820	1,331	831	500
585	1,125	-	-	477	294	183	135	77	58
572	1,166	-	-	436	261	185	110	70	40
584	1,235	-	-	523	344	179	132	81	51
562	1,229	-	-	470	338	132	118	80	38
531	1,186	-	-	386	274	112	113	79	34
509	1,273	-	-	400	243	157	106	68	38
523	1,295	-	-	479	308	171	112	66	46
512	1,260	-	-	422	263	159	103	59	44
481	1,203	-	-	315	206	109	92	49	43
471	1,248	-	-	411	284	127	97	64	33
506	1,243	-	-	405	267	138	107	73	34
552	1,295	-	-	482	314	168	106	65	41

資料：西尾公共職業安定所

(単位:人)

卸・小売業, 飲食店		金融保険不動産業		運輸通信業		サービス業		その他	
求人数	充足数	求人数	充足数	求人数	充足数	求人数	充足数	求人数	充足数
560	130	43	16	383	72	1,084	156	854	201
556	135	84	18	407	76	1,067	156	1,008	251
519	92	63	11	334	51	1,053	150	1,032	235
527	73	85	11	460	76	944	154	1,062	207
103	11	56	2	462	73	748	103	1,079	192
10	0	4	0	11	7	57	8	67	28
5	1	11	0	28	7	69	12	116	15
6	1	3	1	81	7	87	7	84	20
5	1	1	0	21	6	45	9	60	18
13	0	10	1	18	3	31	4	135	15
6	2	3	0	68	4	129	9	57	14
8	2	1	0	39	10	50	7	93	13
14	2	8	0	20	3	25	11	93	25
5	0	3	0	69	2	75	9	87	12
12	1	3	0	24	11	35	12	110	12
8	1	7	0	9	5	56	6	88	9
11	0	2	0	74	8	89	9	89	11

資料：西尾公共職業安定所

17-3 従業者規模別・求人・充足状況

(単位:人)

年 度	総数		29人以下		30人～99人		100人～499人		500人以上	
	求人数	充足数	求人数	充足数	求人数	充足数	求人数	充足数	求人数	充足数
平成23年度	5,289	1,357	3,352	844	1,128	322	702	132	107	59
24年度	5,649	1,293	3,743	799	1,209	345	618	138	79	11
25年度	5,550	1,191	3,574	725	1,358	335	530	108	88	23
26年度	5,478	1,199	3,126	656	1,610	393	548	120	194	30
27年度	5,331	1,118	2,858	598	1,765	370	570	129	138	21
4月	359	110	149	61	116	38	49	10	45	1
5月	466	91	275	43	134	34	56	8	1	6
6月	505	107	289	53	177	35	33	17	6	2
7月	397	113	191	70	133	24	53	17	20	2
8月	430	80	234	50	119	21	70	9	7	0
9月	523	92	262	46	224	35	36	10	1	1
10月	448	93	240	47	144	37	40	9	24	0
11月	404	96	260	47	89	32	49	13	6	4
12月	441	66	187	33	212	26	41	6	1	1
1月	471	94	239	48	148	36	62	9	22	1
2月	389	72	262	41	84	22	43	8	0	1
3月	498	104	270	59	185	30	38	13	5	2

(注) 新規学卒及びパートタイム除く。

資料：西尾公共職業安定所

17-4 雇用保険給付状況

年 度	離職票提出数 (件)	受給資格決定 数(数)	初回受給者数 (人)	受給者実人員(人)		
				計	男	女
平成23年度	2,185	2,002	1,730	8,042	3,494	4,548
24年度	2,208	2,008	1,701	7,092	3,110	3,982
25年度	2,140	1,949	1,695	7,211	3,209	4,002
26年度	2,041	1,881	1,553	6,205	2,650	3,555
27年度	1,800	1,731	1,438	5,916	2,629	3,287
4月	227	226	138	495	221	274
5月	157	154	129	405	185	220
6月	160	151	126	520	250	270
7月	156	148	127	508	243	265
8月	151	144	132	541	252	289
9月	138	131	122	533	239	294
10月	177	169	106	519	218	301
11月	95	88	107	497	214	283
12月	99	93	113	470	210	260
1月	146	144	106	474	210	264
2月	157	150	115	467	201	266
3月	137	133	117	487	186	301

(注) 単位未満は四捨五入のため、合計と合致しない場合がある。

17-5 新規学卒者の職業紹介状況(中学校10校 高校5校)

(単位:人)

項目	区分	中 学			高 校		
		計	男	女	計	男	女
卒業生数	24・3卒	1,709	867	842	1,327	646	681
	25・3卒	1,799	921	878	1,391	627	764
	26・3卒	1,693	906	787	1,335	658	677
	27・3卒	1,716	850	866	1,388	685	703
	28・3卒	1,701	893	808	1,374	670	704
就職者数	24・3卒	15	12	3	266	133	133
	25・3卒	6	6	0	239	117	122
	26・3卒	12	10	2	248	134	114
	27・3卒	16	13	3	282	137	145
	28・3卒	14	12	2	277	154	123
求人数	24・3卒	14	-	-	388	-	-
	25・3卒	7	-	-	425	-	-
	26・3卒	9	-	-	423	-	-
	27・3卒	12	-	-	474	-	-
	28・3卒	11	-	-	648	-	-
充足数	24・3卒	9	9	-	270	171	99
	25・3卒	1	1	-	276	180	96
	26・3卒	5	5	0	293
	27・3卒	10	9	1	362
	28・3卒	3	3	0	394
うち他府県からの充足数	24・3卒	-	-	-	23	19	4
	25・3卒	-	-	-	33	30	3
	26・3卒	-	-	-	22	18	4
	27・3卒	-	-	-	14	11	3
	28・3卒	-	-	-	19	16	3

※求人数は性別不問のため男女別は無い。

資料：西尾公共職業安定所

(給付金額 単位：千円)

雇用保険金 (基本手当)		常用就職支度金		再就職手当		傷病手当	
給付延日数 (日)	支給総額 (円)	人員 (人)	支給金額 (円)	人員 (人)	支給金額 (円)	人員 (人)	支給金額 (円)
191,036	909,401	5	577	333	95,793	17	3,136
176,581	861,396	1	86	352	106,605	26	5,648
182,706	874,442	1	74	377	109,797	12	2,038
153,129	749,258	4	412	375	112,129	15	2,211
149,942	739,136	3	444	444	139,078	10	2,194
13,397	65,382	0	0	45	13,290	1	239
9,120	44,955	0	0	46	15,309	1	150
13,240	66,156	1	66	37	11,190	2	557
13,736	69,578	0	0	42	14,748	1	141
12,506	63,055	0	0	38	13,374	1	169
13,938	69,468	0	0	32	11,819	0	0
13,271	65,241	0	0	42	13,768	1	360
11,824	58,264	1	168	25	7,031	1	161
11,547	56,737	0	0	19	6,248	1	156
11,901	57,975	1	210	48	12,800	0	0
10,858	52,693	0	0	33	9,600	1	262
14,604	69,632	0	0	37	9,901	0	0

資料：西尾公共職業安定所

18 市 政

18-1 選挙有権者数(選挙人名簿登録者数)

(単位:人)

年 月 日	確定登載人員			投票所数(ヶ所)
	総 数	男	女	
平成24. 9. 2	131,501	65,669	65,832	32
25. 9. 2	131,754	65,887	65,867	32
26. 9. 2	131,785	65,951	65,834	32
27. 9. 2	132,045	66,174	65,871	33
28. 9. 2	135,684	68,195	67,489	33

資料：西尾市選挙管理委員会

18-2 選挙投票状況

衆議院 小選挙区選出議員選挙

(単位:人)

投票日	定数	立候補者数	有権者数			投票者数			投票率 (%)		
			総数	男	女	総数	男	女	総数	男	女
平成 12. 6. 25	1	6	76,903	38,270	38,633	48,817	24,604	24,213	63.48	64.29	62.67
15. 11. 9	1	3	78,359	39,027	39,332	51,180	25,863	25,317	65.31	66.27	64.37
17. 9. 11	1	3	79,355	39,534	39,821	55,793	27,946	27,847	70.31	70.69	69.93
21. 8. 30	1	4	82,150	41,280	40,870	60,901	31,057	29,844	74.13	75.23	73.02
24. 12. 16	1	5	131,343	65,607	65,736	88,498	45,343	43,155	67.38	69.11	65.65
26. 12. 14	1	3	131,653	65,860	65,793	83,369	42,896	40,473	63.32	65.13	61.52

(注) 在外選挙人を含む

資料：西尾市選挙管理委員会

参議院 愛知県選出議員選挙

(単位:人)

投票日	定数	立候補者数	有権者数			投票者数			投票率 (%)		
			総数	男	女	総数	男	女	総数	男	女
平成13. 7. 29	3	22	77,418	38,564	38,854	44,892	22,851	22,041	57.99	59.25	56.73
16. 7. 11	3	7	78,811	39,269	39,542	45,538	23,273	22,265	57.78	59.27	56.31
19. 7. 29	3	9	80,518	40,236	40,282	51,667	26,307	25,360	64.17	65.38	62.96
22. 7. 11	3	7	82,619	41,509	41,110	51,889	26,831	25,058	62.81	64.64	60.95
25. 7. 21	3	10	131,464	65,724	65,740	75,983	39,611	36,372	57.80	60.27	55.33
28. 7. 10	4	9	135,333	67,941	67,392	82,896	42,791	40,105	61.25	62.98	59.51

(注) 在外選挙人を含む

資料：西尾市選挙管理委員会

愛知県知事選挙

(単位:人)

投票日	定数	立候補者数	有権者数			投票者数			投票率 (%)		
			総数	男	女	総数	男	女	総数	男	女
平成 7. 2. 5	1	3	73,649	36,782	36,867	23,964	12,267	11,697	32.54	33.35	31.73
11. 2. 7	1	3	76,126	37,977	38,149	30,190	15,361	14,829	39.66	40.45	38.87
15. 2. 2	1	4	77,824	38,700	39,124	32,289	16,462	15,827	41.49	42.54	40.45
19. 2. 4	1	3	79,912	39,852	40,060	44,910	22,894	22,016	56.20	57.45	54.96
23. 2. 6	1	5	82,501	41,409	41,092	47,499	24,563	22,936	57.57	59.32	55.82
27. 2. 1	1	2	131,512	65,804	65,708	58,442	30,454	27,988	44.44	46.28	42.59

資料：西尾市選挙管理委員会

愛知県議会議員一般選挙

(単位:人)

投票日	定数	立候補者数	有権者数			投票者数			投票率 (%)		
			総数	男	女	総数	男	女	総数	男	女
平成 11. 4. 11	2	2	76,091	37,938	38,153	46,197	22,535	23,662	60.71	59.40	62.02
15. 4. 13	2	3	77,827	38,697	39,130	45,801	22,492	23,309	58.85	58.12	59.57
19. 4. 8	2	3	(無投票)								
23. 4. 10 (西尾市選挙区)	2	3	82,763	41,560	41,203	44,992	23,174	21,818	54.36	55.76	52.95
(幡豆郡選挙区)	1	1	(無投票)								
27. 4. 12	2	3	131,392	65,728	65,664	66,453	34,269	32,184	50.58	52.14	49.01

資料:西尾市選挙管理委員会

西尾市長選挙

(単位:人)

投票日	定数	立候補者数	有権者数			投票者数			投票率 (%)		
			総数	男	女	総数	男	女	総数	男	女
平成 5. 9. 5	1	1	(無投票)								
9. 9. 7	1	2	74,971	37,381	37,590	33,558	16,286	17,272	44.76	43.57	45.95
13. 9. 9	1	2	76,907	38,320	38,587	46,774	22,656	24,118	60.82	59.12	62.50
17. 9. 4	1	5	78,802	39,246	39,556	53,153	25,949	27,204	67.45	66.12	68.77
21. 7. 5	1	1	(無投票)								
25. 5. 26	1	4	130,290	65,082	65,208	92,634	45,765	46,869	71.10	70.32	71.88

資料:西尾市選挙管理委員会

西尾市議会議員一般選挙

(単位:人)

投票日	定数	立候補者数	有権者数			投票者数			投票率 (%)		
			総数	男	女	総数	男	女	総数	男	女
平成(補欠) 3. 9. 8	17	20	68,091	33,599	34,492	34,394	16,092	18,302	50.51	47.89	53.06
7. 1. 15	30	40	72,957	36,421	36,536	53,816	26,042	27,774	73.76	71.50	76.02
11. 1. 17	28	31	75,672	37,726	37,946	54,876	26,576	28,300	72.52	70.44	74.58
15. 1. 12	28	33	77,397	38,485	38,912	57,182	27,882	29,300	73.88	72.45	75.30
(補欠) 17. 9. 4	1	2	78,802	39,246	39,556	53,126	25,928	27,198	67.42	66.07	68.76
19. 1. 14	24	25	79,598	39,712	39,886	55,060	26,887	28,173	69.17	67.70	70.63
21. 5. 3	24	27	80,718	40,486	40,232	55,947	27,626	28,321	69.31	68.24	70.39
25. 5. 26	30	40	130,290	65,082	65,208	92,638	45,765	46,873	71.10	70.32	71.88

資料:西尾市選挙管理委員会

西尾市議会議員増員選挙 平成23年4月24日執行

(単位:人)

選挙区	定数	立候補者数	有権者数			投票者数			投票率 (%)		
			総数	男	女	総数	男	女	総数	男	女
一色選挙区	4	8	19,203	9,391	9,812	13,419	6,537	6,882	69.88	69.61	70.14
吉良選挙区	4	6	18,068	8,945	9,123	12,562	6,186	6,376	69.53	69.16	69.89
幡豆選挙区	2	5	10,185	4,988	5,197	7,675	3,684	3,991	75.36	73.86	76.79

資料:西尾市選挙管理委員会

18-3 市職員数

(各年4月1日現在 単位:人)

年	総数	一般職員	教育関係職員			消防職員
			総数	学校関係	その他	
平成24年	1,759	1,430	137	48	89	189
25年	1,731	1,408	130	45	85	190
26年	1,696	1,375	128	46	82	190
27年	1,672	1,358	121	44	77	190
28年	1,661	1,347	120	45	75	190

(注) 総数には市長・副市長・教育長を含む。
一般職員には教育長を含む。(平成27年まで)
公益法人派遣職員を除く。

資料:人事課

18-4 普通会計歳入歳出決算額

歳入

(単位:千円)

区 分	平成24年度	平成25年度	平成26年度	平成27年度	
				金額	構成比 (%)
総額	55,107,826	55,573,368	54,687,189	54,762,060	100.0
地方税	28,139,503	29,583,887	30,535,991	29,521,398	53.9
地方譲与税	631,648	604,084	578,707	608,132	1.1
利子割交付金	75,956	72,516	71,450	60,744	0.1
配当割交付金	70,022	119,674	225,292	190,959	0.3
株式等譲渡所得割交付金	16,396	258,007	146,495	197,141	0.4
地方消費税交付金	1,667,836	1,653,621	2,017,892	3,346,801	6.1
ゴルフ場利用税交付金	34,248	35,905	35,318	35,293	0.1
自動車取得税交付金	369,455	331,613	145,109	247,835	0.5
地方特例交付金	104,467	105,954	110,749	116,068	0.2
地方交付税	4,011,882	3,593,361	3,471,419	3,195,426	5.8
交通安全対策特別交付金	30,987	30,273	27,562	29,258	0.1
分担金及び負担金	355,833	383,310	361,426	356,845	0.6
使用料及び手数料	1,295,420	1,313,336	1,292,946	1,275,581	2.3
国庫支出金	4,612,559	5,639,027	5,517,136	5,622,598	10.3
県支出金	3,146,452	3,079,278	3,455,976	3,708,642	6.8
財産収入	142,616	123,247	117,096	186,330	0.3
寄附金	113,550	24,812	19,062	43,652	0.1
繰入金	513,326	1,031,002	162,292	199,606	0.4
繰越金	2,912,106	2,221,428	2,567,786	2,426,831	4.4
諸収入	2,266,164	2,211,133	2,342,485	2,321,720	4.2
地方債	4,597,400	3,157,900	1,485,000	1,071,200	2.0

歳出

区 分	平成24年度	平成25年度	平成26年度	平成27年度	
				金額	構成比 (%)
総額	52,886,398	53,005,582	52,260,358	52,548,727	100.0
議会費	430,050	391,327	403,333	418,269	0.8
総務費	6,188,858	6,430,895	5,698,205	5,975,455	11.4
民生費	18,710,725	18,451,365	19,409,320	18,979,668	36.1
衛生費	5,634,518	6,700,818	5,646,448	6,056,077	11.5
労働費	120,012	49,857	51,085	50,992	0.1
農林水産業費	3,614,993	1,484,456	1,464,521	1,561,009	3.0
商工費	958,906	929,181	1,053,322	1,867,483	3.6
土木費	5,265,801	5,286,881	5,166,452	5,460,816	10.4
消防費	1,945,081	2,466,249	2,691,929	2,215,879	4.2
教育費	5,188,048	5,998,979	6,142,263	6,157,361	11.7
災害復旧費	-	-	-	-	-
公債費	4,829,406	4,814,686	4,532,696	3,804,994	7.2
諸支出金	-	888	784	724	0.0
前年度繰上充用金	-	-	-	-	-

※構成比の値は、調整あり。

資料：財政課

18-5 市税税目別決算額(収入済額)

(単位:千円)

区 分	平成24年度	平成25年度	平成26年度	平成27年度	
				金額	構成比(%)
総額	28,139,503	29,583,887	30,535,991	29,521,398	100.0
市民税	11,982,589	13,119,347	13,833,594	12,507,560	42.4
固定資産税	13,134,782	13,282,298	13,516,481	13,816,711	46.8
軽自動車税	339,166	351,186	361,714	377,637	1.3
市たばこ税	1,066,640	1,187,465	1,142,272	1,123,066	3.8
特別土地保有税	-	-	-	-	-
都市計画税	1,605,470	1,632,083	1,670,930	1,685,199	5.7
その他	10,856	11,508	11,000	11,225	0.0
収納率(%)	93.8	94.5	95.4	96.0	-

※構成比の値は、調整あり。

資料：財政課

18-6 普通会計性質別歳出内訳

(単位:千円)

区 分	平成24年度	平成25年度	平成26年度	平成27年度	
				金額	構成比(%)
総額	52,886,398	53,005,582	52,260,358	52,548,727	100.0
人件費	10,021,722	10,224,455	9,765,445	9,891,588	18.8
扶助費	10,148,180	10,353,533	11,091,529	11,052,860	21.0
公債費	4,829,406	4,814,686	4,532,696	3,804,994	7.3
物件費	9,747,561	9,972,057	9,928,500	10,146,977	19.3
維持補修費	736,726	849,916	826,895	896,122	1.7
補助費等	5,656,233	3,673,173	3,307,741	4,459,633	8.5
積立金	164,721	94,068	356,293	157,478	0.3
投資及び出資金	-	-	517,169	504,572	1.0
貸付金	540,000	1,586,000	885,000	700,000	1.3
繰出金	6,466,080	6,177,441	5,976,509	5,988,254	11.4
前年度繰上充用金	-	-	-	-	-
普通建設事業費	4,575,769	5,260,253	5,072,581	4,946,249	9.4
災害復旧事業費	-	-	-	-	-
失業対策事業費	-	-	-	-	-

資料：財政課

19 市民所得

19-1 産業別市内総生産

(平成29年2月27日現在 単位：百万円)

区 分	総 生 産 額			対前年度 増加率	構成比
	平成23年度	平成24年度	平成25年度	平成25年度(%)	平成25年度(%)
1 産 業	606,242	672,770	771,118	14.6	95.9
(1) 農 業	10,050	10,133	9,876	△ 2.5	1.2
(2) 林 業	22	25	21	△ 16.0	0.0
(3) 水 産 業	7,990	8,126	6,606	△ 18.7	0.8
(4) 鉱 業	135	144	154	6.9	0.0
(5) 製 造 業	342,188	402,560	457,366	13.6	56.9
(6) 建 設 業	32,831	32,773	35,581	8.6	4.4
(7) 電気・ガス・水道業	7,724	7,811	10,134	29.7	1.3
(8) 卸 売 ・ 小 売 業	52,543	53,969	74,675	38.4	9.3
(9) 金 融 ・ 保 険 業	9,483	11,601	16,017	38.1	2.0
(10) 不 動 産 業	66,508	67,332	69,248	2.8	8.6
(11) 運 輸 ・ 通 信 業	12,291	12,599	15,113	20.0	1.9
(12) サ ー ビ ス 業	64,479	65,697	76,328	16.2	9.5
2 政府サービス生産者	23,881	23,587	23,573	△ 0.1	2.9
(1) 電気・ガス・水道業	965	984	906	△ 7.9	0.1
(2) サ ー ビ ス 業	10,903	10,465	10,344	△ 1.2	1.3
(3) 公 務	12,013	12,138	12,323	1.5	1.5
3 対家計民間非営利 サービス生産者	8,560	8,878	9,279	4.5	1.2
サ ー ビ ス 業	8,560	8,878	9,279	4.5	1.2
4 市内総生産（市場価格表示）	638,683	705,234	803,970	14.0	100.0

(注1) 毎年遡及改定されるため最新の値を表示している。

資料：あいちの市町村民所得

(注2) 単位未満は、四捨五入のため合計と一致しない場合がある。

19-2 市民所得の分配

(平成29年2月27日現在 単位：百万円)

区 分	所 得 額			対前年度 増加率 平成25年度 (%)	構 成 比 平成25年度 (%)
	平成23年度	平成24年度	平成25年度		
1 雇 用 者 報 酬	299,229	300,810	311,054	3.4	59.0
(1) 賃 金 ・ 俸 給	253,257	254,213	262,665	3.3	49.8
(2) 雇 主 の 社 会 負 担	45,972	46,597	48,389	3.8	9.2
a 雇 主 の 現 実 社 会 負 担	34,732	35,399	36,955	4.4	7.0
b 雇 主 の 帰 属 社 会 負 担	11,239	11,198	11,434	2.1	2.2
2 財 産 所 得	29,183	30,161	30,155	△ 0.0	5.7
a 受 取	38,623	39,260	39,201	△ 0.2	7.4
b 支 払	9,439	9,099	9,047	△ 0.6	1.7
(1) 一 般 政 府	△ 7,775	△ 7,620	△ 7,580	0.5	△ 1.4
a 受 取	808	775	778	0.4	0.1
b 支 払	8,583	8,395	8,358	△ 0.4	1.6
(2) 家 計	36,730	37,561	37,515	△ 0.1	7.1
① 利 子	11,732	11,071	10,307	△ 6.9	2.0
a 受 取	12,545	11,748	10,967	△ 6.6	2.1
b 支 払	813	677	660	△ 2.5	0.1
② 配 当	8,797	9,438	9,009	△ 4.5	1.7
③ 保 険 契 約 者 に 帰 属 す る 財 産 所 得	11,565	12,016	12,759	6.2	2.4
④ 賃 貸 料	4,635	5,035	5,440	8.0	1.0
(3) 対 家 計 民 間 非 営 利 団 体	229	220	220	0.0	0.0
a 受 取	272	247	249	0.8	0.0
b 支 払	44	27	28	3.7	0.0
3 企 業 所 得 (分 配 所 得 受 払 後)	108,597	125,000	185,844	48.7	35.3
(1) 民 間 法 人 企 業	45,258	64,495	124,672	93.3	23.7
(2) 公 的 企 業	△ 506	△ 414	△ 944	△ 128.0	△ 0.2
(3) 個 人 企 業	63,845	60,919	62,117	2.0	11.8
a 農 林 水 産 業	9,243	9,428	8,679	△ 7.9	1.6
b そ の 他 の 産 業	21,413	16,645	18,290	9.9	3.5
c 持 ち 家	33,189	34,845	35,149	0.9	6.7
市 民 所 得	437,009	455,972	527,052	15.6	100.0

(注1) 毎年遡及改定されるため最新の値を表示している。

資料：あいちの市町村民所得

19-3 家計所得(個人企業含む)

(単位：百万円)

区 分	所 得 額			対前年度 増加率 平成25年度 (%)	構成比 平成25年度 (%)
	平成23年度	平成24年度	平成25年度		
1 雇用者報酬	299,229	300,810	311,054	3.4	58.5
2 営業余剰・混合所得	66,540	62,679	63,613	1.5	12.0
3 財産所得	37,542	38,238	38,175	△ 0.2	7.2
(1) 利子	12,545	11,748	10,967	△ 6.6	2.1
(2) 配当	8,797	9,438	9,009	△ 4.5	1.7
(3) 保険契約者に帰属 する財産所得	11,565	12,016	12,759	6.2	2.4
(4) 賃貸料	4,635	5,035	5,440	8.0	1.0
4 社会給付	105,777	106,196	107,487	1.2	20.2
(1) 現金による社会保障給付	69,898	71,072	70,907	△ 0.2	13.3
(2) 年金基金による社会給付	11,664	11,738	12,851	9.5	2.4
(3) 無基金雇用者社会給付	14,380	14,293	14,419	0.9	2.7
(4) 社会扶助給付	9,835	9,093	9,310	2.4	1.8
5 その他の経常移転	16,416	14,963	15,592	4.2	2.9
うち非生命保険金	6,728	6,010	6,006	△ 0.1	1.1
6 年金基金年金準備金の変動	△ 3,592	△ 3,728	△ 4,560	△ 22.3	-0.9
家計所得(個人企業を含む)	521,912	519,158	531,359	2.4	100.0

資料：あいちの市町村民所得

19-4 所得水準等比較表

区 分	平成23年度	平成24年度	平成25年度	
				対前年度 増加率%
人 口 (10月1日現在推計人口) (人)	166,019	166,929	167,029	0.1
総 就 業 者 (従 業 地) (人)	81,155	80,808	80,822	0.0
市 内 純 生 産 (百万円)	389,828	462,941	549,449	18.7
市 民 所 得 (百万円)	437,009	455,972	527,052	15.6
家 計 所 得 (百万円)	521,912	519,158	531,359	2.4
人口1人当り市民所得 (千円)	2,632	2,732	3,155	15.4
人口1人当り家計所得 (千円)	3,144	3,110	3,181	2.2

資料：あいちの市町村民所得

20 女性の社会参画

20-1 西尾市議会議員選挙立候補者・当選者数(男女別)推移

(各年4月1日現在 単位：人)

投開票年月	定数	立候補者			当選者数		
		総数	男性	女性	総数	男性	女性
平成3年1月	30	32	31	1	30	29	1
3年9月	17	20	20	-	17	17	-
7年1月	30	40	39	1	30	29	1
11年1月	28	31	28	3	28	25	3
15年1月	28	33	29	4	28	25	3
17年9月	1	2	2	-	1	1	-
19年1月	24	25	22	3	24	21	3
21年5月	24	27	24	3	24	21	3
23年4月	10	19	15	4	10	10	-
25年5月	30	40	37	3	30	27	3

資料：西尾市選挙管理委員会

20-2 地方自治法(180条の5)に基づく委員会委員への女性の登用状況

(平成28年4月1日現在)

委員・委員会名	委員総数(人)	うち女性委員数(人)	女性比率(%)
教育委員会	4	2	50.0%
選挙管理委員会	4	1	25.0%
公平委員会	3	1	33.3%
監査委員会	2	0	0.0%
農業委員会	30	2	6.7%
固定資産 評価審査委員会	3	0	0.0%
合計	46	6	13.0%

資料：地域支援協働課

20-3 付属機関(法令・条例設置)委員への女性の登用状況 (広域設置の付属機関は除く)

(各年度4月1日現在)

年 度	付属機関数	委員数(人)	うち女性委員数 (人)	女性比率 (%)
平成24年度	26	547	113	20.7%
25年度	19	324	57	17.6%
26年度	18	299	59	19.7%
27年度	19	336	57	17.0%
28年度	21	362	64	17.7%

資料：地域支援協働課

20-4 地域の委員の女性比率とその推移(%)

(各年4月1日現在)

年	町内会長	民生・児童委員	衛生委員
平成 22年	0.6	50.8	1.6
平成 23年	0.3	50.9	2.5
平成 24年	0.3	50.9	2.5
平成 25年	0.8	50.0	2.8
平成 26年	1.5	50.0	3.3
平成 27年	1.0	50.0	3.0
平成 28年	1.7	50.4	2.2
総数(人)	404	230	404
うち女性(人)	7	116	9

資料：地域支援協働課町内会長名簿、福祉課民生・児童委員名簿より作成

20-5 PTA連絡協議会会長(以下PTA会長)の女性比率

(平成28年4月1日現在 単位：人)

	PTA会長(人)			PTA副会長(人)		
	総数	うち女性の数	女性比率(%)	総数	うち女性の数	女性比率(%)
小学校	25	0	0.0	78	24	30.8
中学校	10	0	0.0	28	10	35.7
幼稚園	3	0	0.0	6	3	50.0
計	38	0	0.0	112	37	33.0

資料：生涯学習課PTA連絡協議会名簿より作成

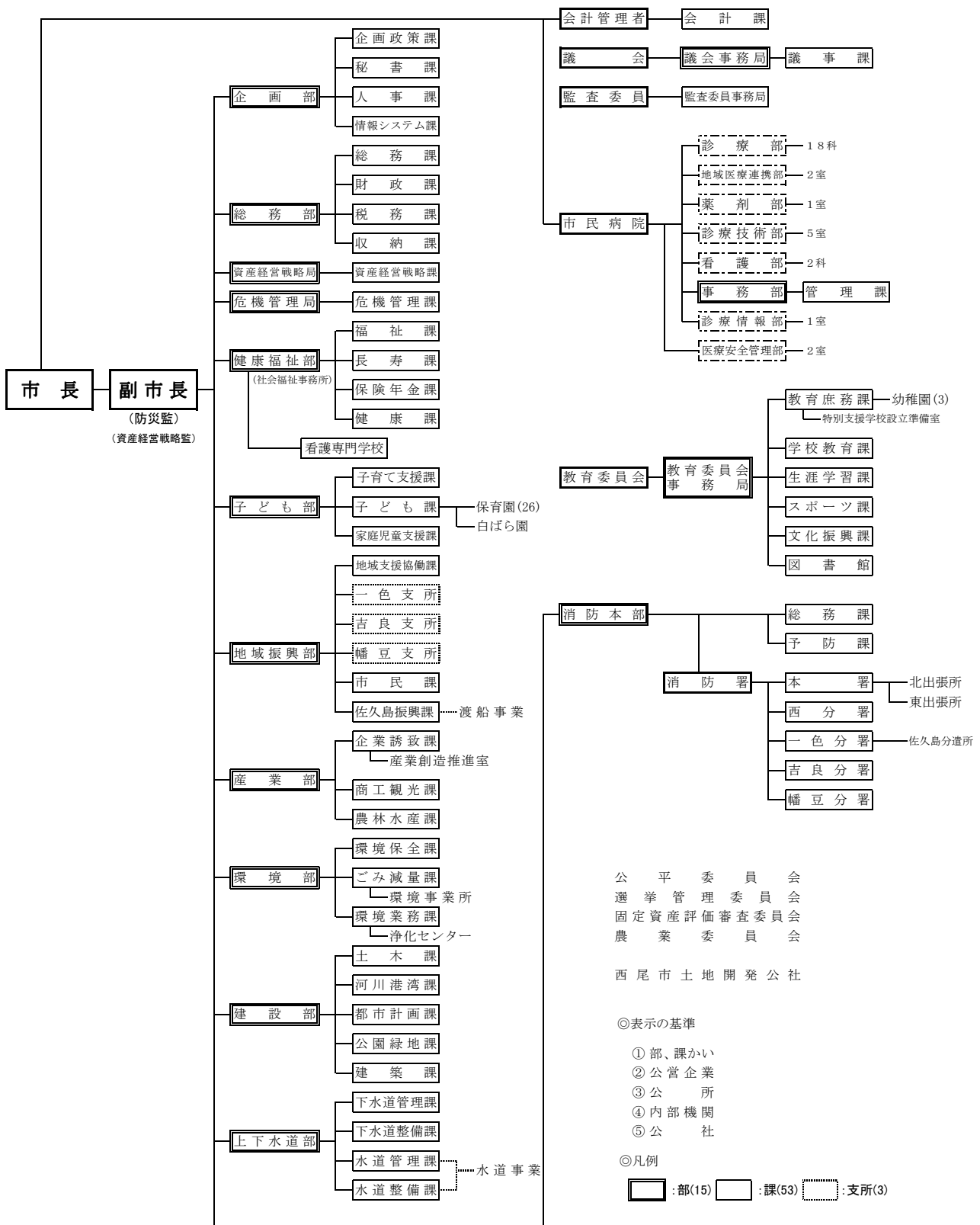

◎表示の基準

- ① 部、課かい
- ② 公営企業
- ③ 公所
- ④ 内部機関
- ⑤ 公社

◎凡例

■ : 部(15) □ : 課(53) ▨ : 支所(3)

付録2

愛知県下各市の現勢

区 分	行政面積 km ²	世帯数 世帯	人 口			人口密度 世帯	事 業 所		農 業	
			総 数 人	男 人	女 人		事 業 所 数 所	従 業 者 数 人	農業経営体 経営体	経営耕地 総面積 ha
県計	5,169.43	3,099,819	7,504,117	3,753,082	3,751,035	1,452	338,644	3,984,108	36,074	48,185
市計	4,304.98	2,947,793	7,104,048	3,553,832	3,550,216	1,650	322,658	3,799,092	32,490	42,952
名古屋市	326.45	1,070,408	2,303,145	1,136,956	1,166,189	7,055	132,246	1,498,995	892	619
豊橋市	261.86	145,262	374,558	187,799	186,759	1,430	16,729	177,161	3,522	5,157
岡崎市	387.20	149,485	382,999	193,938	189,061	989	15,124	170,228	1,546	2,137
一宮市	113.82	143,903	379,791	185,455	194,336	3,337	17,318	149,682	1,289	1,548
瀬戸市	111.40	50,839	128,861	63,126	65,735	1,157	5,190	50,564	129	102
半田市	47.42	46,800	116,986	58,566	58,420	2,467	5,051	60,316	262	439
春日井市	92.78	125,814	307,380	152,320	155,060	3,313	11,234	124,106	394	246
豊川市	161.14	68,805	182,881	90,952	91,929	1,135	7,505	85,026	2,208	1,959
津島市	25.09	23,923	63,148	30,783	32,365	2,517	2,993	30,076	391	629
碧南市	36.68	26,892	71,626	36,771	34,855	1,953	3,277	39,282	527	808
刈谷市	50.39	63,285	150,624	78,831	71,793	2,989	5,700	115,126	637	980
豊田市	918.32	173,246	425,222	224,290	200,932	463	14,716	263,701	2,652	3,381
安城市	86.05	71,620	185,044	94,653	90,391	2,150	7,185	112,311	1,154	3,093
西尾市	161.22	60,035	168,774	85,238	83,536	1,047	7,560	83,429	1,657	3,693
蒲郡市	56.95	30,075	80,784	40,053	40,731	1,419	4,084	35,893	724	592
犬山市	74.90	28,491	74,217	36,922	37,295	991	2,736	33,385	538	444
常滑市	55.89	22,916	57,009	27,828	29,181	1,020	2,579	30,464	374	643
江南市	30.20	37,484	98,388	48,097	50,291	3,258	3,699	32,340	146	112
小牧市	62.81	59,780	149,363	75,436	73,927	2,378	6,887	103,397	408	406
稲沢市	79.35	50,331	136,743	67,479	69,264	1,723	5,243	67,430	1,513	1,625
新城市	499.23	16,563	46,717	22,951	23,766	94	2,289	21,923	1,557	1,577
東海市	43.43	47,119	112,764	58,644	54,120	2,596	4,150	58,686	609	533
大府市	33.66	36,277	90,060	45,911	44,149	2,676	3,314	49,157	385	428
知多市	45.90	33,407	84,834	42,582	42,252	1,848	2,295	22,606	491	507
知立市	16.31	29,526	70,630	36,851	33,779	4,330	2,275	24,843	217	311
尾張旭市	21.03	32,096	81,057	39,413	41,644	3,854	2,801	27,436	46	45
高浜市	13.11	18,020	46,727	24,153	22,574	3,564	1,591	21,503	105	158
岩倉市	10.47	20,573	47,712	23,784	23,928	4,557	1,754	17,410	166	129
豊明市	23.22	27,864	69,282	34,992	34,290	2,984	2,382	28,032	319	310
日進市	34.91	34,695	88,925	44,159	44,766	2,547	2,561	32,677	360	280
田原市	191.12	21,519	61,958	31,678	30,280	324	2,615	34,551	3,385	4,955
愛西市	66.70	21,217	62,681	30,487	32,194	940	2,335	19,110	1,340	2,157
清須市	17.35	27,438	67,854	34,134	33,720	3,911	2,781	30,359	184	93
北名古屋市	18.37	34,017	84,501	42,160	42,341	4,600	3,391	34,942	356	206
弥富市	49.00	16,194	43,125	21,526	21,599	880	2,178	23,643	909	1,394
みよし市	32.19	22,830	62,149	32,841	29,308	1,931	2,055	36,475	363	687
あま市	27.49	33,675	87,255	43,360	43,895	3,174	2,966	26,227	631	500
長久手市	21.55	25,369	58,274	28,713	29,561	2,704	1,869	26,600	104	64
資 料	平成27年10月1日現在 「平成27年全国都道府県市区町村別面積調」 国土交通省国土地理院	平成28年7月1日現在 「あいちの人口 愛知県人口動向調査結果」				県統計課	平成26年7月1日現在 「平成26年経済センサス-基礎調査」 (確報)	総務省	平成27年2月1日現在 「2015年農林業センサス報告書」	農林水産省

区 分	工 業			商 業			教 育						財 政（普通会計決算額）	
	事 業 所 数	従 業 者 数	製 造 品 出 荷 額 等 百万円	卸売業・小売業			小 学 校		中 学 校		高 等 学 校		歳 入 総 額	歳 出 総 額
				事業所数 店舗	従業者数 人	年間商品販売額 百万円	校 数	児 童 数 人	校 数	生 徒 数 人	校 数	生 徒 数 人		
	所	人	百万円	店 舗	人	百万円	校	人	校	人	校	人	千円	千円
県計	16,795	795,496	43,831,329	57,499	530,606	35,673,782	976	414,657	443	213,816	221	201,322	2,775,402,909	2,677,571,835
市計	15,715	737,395	40,626,962	54,842	508,329	34,789,125	911	390,989	412	202,106	211	194,499	2,641,270,674	2,550,361,699
名古屋市	4,112	100,136	3,549,381	22,777	233,577	23,428,902	267	113,269	127	58,790	63	68,297	1,033,032,796	1,025,506,831
豊橋市	747	32,081	1,236,731	3,045	25,258	1,209,593	52	21,041	23	11,191	11	10,635	124,629,010	119,768,459
岡崎市	730	37,914	1,755,808	2,791	22,905	887,593	48	22,578	23	11,408	11	11,647	114,691,286	108,761,424
一宮市	825	20,543	529,914	2,543	19,688	808,723	42	21,983	20	11,555	12	10,087	116,906,259	112,394,166
瀬戸市	437	11,945	450,253	950	6,987	157,773	20	7,002	9	3,996	6	4,409	35,692,181	33,574,281
半田市	239	12,935	752,224	934	8,446	296,778	14	6,559	6	3,639	5	4,064	38,950,434	36,824,151
春日井市	693	24,279	724,743	1,789	17,263	653,617	37	17,682	16	9,108	8	7,901	95,356,248	92,187,435
豊川市	498	23,831	815,855	1,430	10,094	270,112	26	10,545	10	5,522	6	4,535	58,552,856	56,262,966
津島市	166	4,424	117,307	578	4,163	138,165	8	3,341	4	1,910	4	4,134	20,609,750	19,642,953
碧南市	360	15,517	827,571	622	3,762	103,811	7	4,273	5	2,163	2	1,732	27,199,516	25,557,686
刈谷市	375	48,349	1,580,061	955	14,463	599,934	15	8,332	6	4,284	5	4,534	55,969,687	50,392,818
豊田市	860	105,996	13,084,732	2,297	21,758	1,672,868	75	24,501	29	12,505	15	11,112	173,817,254	163,941,550
安城市	490	41,635	1,799,565	1,253	11,210	618,286	21	11,562	8	5,808	5	5,452	63,404,589	59,527,568
西尾市	607	34,111	1,348,149	1,393	8,646	283,301	26	9,945	10	4,962	5	4,223	55,573,368	53,005,582
蒲郡市	305	8,705	247,776	767	4,930	130,622	13	4,167	7	2,132	3	2,030	27,782,543	25,599,110
犬山市	203	10,907	440,434	431	3,003	79,820	10	4,230	4	2,091	2	1,642	24,556,960	22,962,431
常滑市	156	5,739	161,226	462	3,121	78,161	9	3,477	4	1,591	1	947	21,162,069	20,405,062
江南市	189	4,664	135,292	568	4,586	101,672	10	5,679	6	3,621	4	3,894	27,625,183	26,455,423
小牧市	615	34,269	1,366,187	1,124	11,928	629,957	16	8,721	9	4,408	4	2,954	51,825,457	49,953,448
稲沢市	322	19,428	841,724	842	7,804	305,686	23	7,396	9	3,812	4	2,643	46,131,717	42,781,050
新城市	158	7,300	312,645	433	2,433	51,158	13	2,258	6	1,328	4	1,204	22,596,607	21,534,576
東海市	220	15,980	1,474,041	601	5,665	220,149	12	6,978	6	3,480	3	2,937	47,216,199	45,120,834
大府市	322	19,646	880,018	489	5,675	159,193	9	5,546	4	2,727	3	2,121	28,993,359	28,017,828
知多市	85	4,394	1,322,486	375	2,628	86,367	10	4,965	5	2,525	1	832	25,068,574	23,888,321
知立市	130	4,866	118,463	431	3,662	132,337	7	3,963	3	2,051	2	2,062	22,235,657	20,862,910
尾張旭市	95	4,305	137,744	432	4,024	108,569	9	4,934	3	2,432	1	1,197	22,824,604	21,606,393
高浜市	162	10,872	512,353	283	2,028	49,247	5	3,113	2	1,516	1	695	13,988,054	13,035,966
岩倉市	69	2,350	61,729	267	2,176	72,460	5	2,384	2	1,163	1	713	14,761,495	13,910,676
豊明市	156	5,647	167,300	351	3,430	117,462	9	3,605	4	1,996	2	2,343	20,032,136	18,456,005
日進市	88	3,997	102,861	388	4,285	113,527	10	5,831	5	2,591	3	2,414	21,623,436	20,784,945
田原市	81	14,237	2,053,636	503	2,825	86,415	18	3,322	6	1,773	3	1,587	31,908,074	29,479,683
愛西市	172	3,823	67,949	317	2,287	53,180	13	3,397	6	2,003	2	1,224	22,208,485	20,899,996
清須市	213	7,058	275,109	514	4,549	299,519	8	3,751	4	1,723	1	954	22,581,990	21,665,210
北名古屋	217	6,123	160,490	574	4,872	190,893	10	5,034	6	2,451	1	1,079	26,283,164	25,449,046
弥富市	155	5,028	170,570	294	2,478	125,308	8	2,447	3	1,269	2	1,211	13,853,977	13,219,155
みよし市	178	17,032	875,905	292	4,608	230,029	8	4,038	4	2,236	1	951	23,975,398	21,672,076
あま市	261	6,059	144,253	411	2,908	85,920	12	5,152	5	2,697	2	1,889	27,990,110	26,570,273
長久手市	24	1,270	24,479	336	4,204	152,021	6	3,988	3	1,649	2	2,214	19,660,192	18,683,412
資 料	平成26年12月31日現在 「平成26年工業統計調査結果」（確報）			平成26年7月1日現在 「平成26年商業統計調査」（確報） ※産業別集計（卸売業、小売業）			平成28年5月1日現在 「平成28年度学校基本統計速報」 （学校基本調査の結果確報）						平成25年度 「市町村行財政のあらまし」	
	県統計課			経済産業省			県統計課						県市町村課	

西尾の統計 2016 年刊

平成 2 9 年 3 月 発行

編集発行 西尾市企画部企画政策課
西尾市寄住町下田 22
電話(0563)56-2155
