

西尾の統計

2015年刊

西尾市

は　じ　め　に

2015年版西尾の統計を刊行いたします。

本書は、西尾市の人口・経済・福祉・教育など各分野にわたる基本的資料を総合的に収録し、市政及びその推移と現況を明らかにしたものです。

行政施策はもとより、各方面で広くご利用いただければ幸いと存じます。

資料の整備や内容改善につきまして、各位のご意見・ご教示をいただき、さらに充実したものにしたいと考えております。

おわりに、本書の刊行に当たり、貴重な資料を提供していただいた関係各位に対して深く感謝いたしますとともに、今後とも各種統計調査についてご指導・ご協力をいただきますようお願いいたします。

平成28年3月

西尾市長　　榊　原　康　正

西 尾 市 章

市章 結び井桁

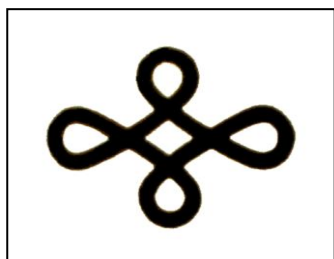

旧西尾町が明治22年に町制施行以来使用していたものを、昭和28年12月15日市制施行後も引き続き使用し、昭和40年に市章として定めたものです。この結び井桁は、旧西尾城主大給松平氏の道中目印として使用していたものと伝えられ、整然とした市街地と市民の団結を象徴しています。

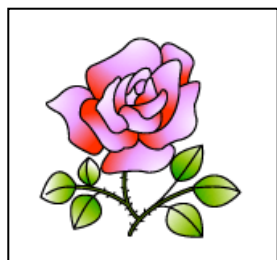

市の花 ばら

ばらは「平和と幸福」のシンボルとされています。市民一人ひとりに幸せな暮らしと都市の近代化の花を咲かせようとの願いを込めて、昭和38年11月市制10周年記念に市民から公募して選びました。



市の木 くすのき











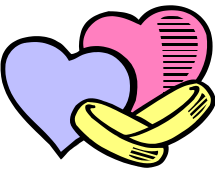



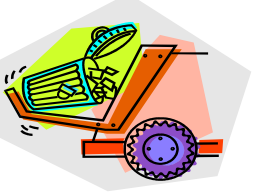

みどり豊かな西尾市を次代に伝え、美しいまちづくりをめざし、昭和46年6月に市民から公募して選びました。

西 尾 市 民 の 愛 市 憲 章

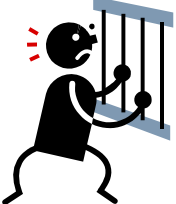
わたしたち西尾市民は心をあわせ

- 1 豊かな町をつくりましょう
 - すこやかなからだと心をつくろう
 - よく働き、りっぱな仕事をもちたてよう
 - むだをはぶき、くらしにゆとりをつくろう
 - すすんで教養と文化を高めよう
- 1 美しい町を作りましょう
 - うちのまわりを美しく、清けつにしよう
 - 公共の場を美しくたいせつにしよう
 - あたたかい家庭をつくろう
 - お互いに迷わくをかけず親切にしよう
- 1 明るい町をつくりましょう
 - 明るく正しい選挙をしよう
 - きまりと時間を守ろう
 - 交通道徳を高めよう
 - 祝祭日には国旗をかかげよう

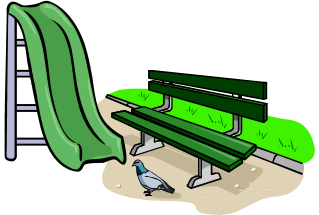
絵で見る市民統計

<p>市民の暮らし ひとくちメモ</p>	<p>世帯人口 1世帯に2.8人</p>  <p>60,108世帯 170,110人 平成27年4月</p>	<p>結婚 1日に2.1組</p>  <p>779組 平成26年度</p>	<p>離婚 1.3日に1組</p>  <p>285組 平成26年度</p>
<p>出生 1日に4.1人</p>  <p>1,484人 平成26年度</p>	<p>死亡 1日に4.3人</p>  <p>1,557人 平成26年度</p>	<p>転入 1日に15.9人</p>  <p>5,802人 平成26年度</p>	<p>転出 1日に14.6人</p>  <p>5,320人 平成26年度</p>
<p>固定電話 1世帯に0.2台</p>  <p>14,104台 平成26年度</p>	<p>水道使用量 1人1日293リットル</p>  <p>1日に49,854m³ 18,197千m³ 平成26年度</p>	<p>保有自動車 1世帯に2.3台</p>  <p>140,468台 平成26年度</p>	<p>ゴミ排出量(資源物を除く) 1人1日634g</p>  <p>1日に107.9t 39,392t 平成26年度</p>
<p>医師(歯科医を含む) 市民623人に1人</p>  <p>273人 平成24年</p>	<p>刑法犯罪 1日に3.8件</p>  <p>1,388件 平成26年</p>	<p>交通事故 1日に2.1件</p>  <p>760件 平成26年</p>	<p>救急車 1日に17.8件</p>  <p>6,482件 平成26年</p>
<p>火災 6.2日に1件</p>  <p>59件 平成26年</p>	<p>公園面積 1人に4.6m²</p>  <p>78.31ha(供用面積) 平成26年4月</p>	<p>市職員 市民102人に1人</p>  <p>1,672人 平成27年4月</p>	<p>決算(普通会計) 1人に32万1千円</p>  <p>546億8,718万円 平成26年度</p>

利用者の皆さんへ

1. 西尾市は平成 23 年 4 月 1 日に、旧一色町、旧吉良町、旧幡豆町と合併をしました。各統計表の数字のうち、平成 22 年度以前（平成 23 年 3 月 31 日以前）が、直近の統計数値でない限り、すべて旧西尾市を区域としたものです。
2. 「何年」とあるのは暦年（1 月から 12 月まで）
「何年度」は会計年度（4 月から 3 月まで）
3. 数字の単位未満は、四捨五入することを原則としました。従って、合計数値と内訳が一致しないことがあります。
4. 統計表中の符号の用法は、次のとおりです。
「－」……該当数値なし
「…」……不詳
「0」……単位未満
「△」……負数
「X」……該当数値の発表をさし控えたもの

目 次

1	土地と気象		
1-1	西尾市の位置	1	
1-2	民有地面積	1	
1-3	気象の概況	2	
2	人 口		
2-1	国勢調査人口	3	
2-2	人口集中地区別（D I D）人口	3	
2-3	昼間及び夜間人口	3	
2-4	世帯及び人口の推移	4	
2-5	戸籍関係届出件数	4	
2-6	住民基本台帳登録人口異動	5	
2-7	流動人口	6	
2-8	人口動態	6	
2-9	外国人人口	6	
2-10	行政区（公称町）別人口 及び世帯数	7, 8	
2-11	年齢別人口	9, 10	
2-12	産業分類別就業者数	11	
2-13	労働力人口	11	
3	事 業 所		
3-1	産業分類別事業所数	13	
3-2	産業分類別・規模別事業所数	14	
4	農 業		
4-1	専業兼業別農家数	15	
4-2	経営耕地面積	15	
4-3	経営耕地規模別農家数	15	
4-4	農用機械の所有台数（個人所有）	15	
4-5	家畜・にわとり飼養農家数・ 頭羽数	16	
4-6	農地転用実績（農地法4条・5条）	16	
4-7	農作物作付面積及び収穫量	16	
4-8	階層別経営体数	17	
4-9	漁業種類別漁獲量	17	
5	工 業		
5	産業分類別製造業の推移	19	
6	商 業		
6	商業の推移	20	
7	金 融		
7-1	預金と貸付金の状況	21	
7-2	小規模企業等振興資金、西尾市中小企業経営安定資金	21	
8	運輸・通信		
8-1	名鉄旅客利用状況	23, 24	
8-2	市内バスの概要	23	
8-3	市営渡船利用状況	24	
8-4	軽自動車等の保有台数	25, 26	
8-5	種類別自動車登録台数	25, 26	
8-6	郵便物の集配状況	25, 26	
8-7	電話の加入状況	27	
8-8	NHK放送受信契約数	27	
8-9	C A T Vの加入状況	27	

9	電気・ガス・水道	11-11	農業集落排水の状況	41
9-1	電灯需要状況			28
9-2	用途別ガス施設数及び消費量			28
9-3-1	口径別の水道使用状況 (佐久島除く)			29, 30
9-3-2	口径別の水道使用状況 (佐久島のみ)			29, 30
9-4	水道の普及状況			29, 30
10	社会福祉			
10-1	保育所の状況			31
10-2	国民健康保険加入状況			32
10-3	国民健康保険受診状況 (療養諸費)			32
10-4	国民年金支給状況			33
10-5	後期高齢者医療費給付状況			34
10-6	福祉医療費支給状況			35
10-7	扶助別生活保護の状況			36
10-8	療育手帳交付数			37
10-9	身体障害者手帳交付台帳登載数			37
10-10	精神障害者保健福祉手帳交付数			37
11	土木・建築			
11-1	市道の舗装状況			38
11-2	建築確認件数			38
11-3	市街化区域用途別地域面積			38
11-4	事業団宿舍及び県営住宅			38
11-5	市営住宅			39
11-6	主要ため池の状況			39
11-7	都市公園の状況			40
11-8	公共下水道の状況			41
11-9	下水道処理場の状況 (矢作川浄化センター)			41
11-10	水洗便所改造資金あっせんの状況			41
		12	保健・衛生	
		12-1	ごみ排出量の推移	42
		12-2	市民1人あたりごみ処理費及び 排出量の推移	43
		12-3	資源収集(内訳)の推移	43
		12-4	し尿処理の推移	43
		12-5	犬の登録状況	43
		12-6	原因別死亡者の推移 (西尾保健所管内)	44
		12-7	医療施設の状況	44
		12-8	医療関係従事者数	45
		12-9	各種予防接種実施者延人数	45
		12-10	各種健診受診者数	46
		12-11	母子保健事業	46
		13	教育	
		13-1	小学校	47, 48
		13-2	中学校	47, 48
		13-3	幼稚園	49
		13-4	専修学校・各種学校	49
		13-5	高等学校	49
		13-6	中学校卒業者の卒業後の状況	50
		13-7	高等学校卒業者の卒業後の状況	50
		14	生活・文化	
		14-1	図書館の状況	51
		14-2	体育館利用状況	52
		14-3	野外スポーツ施設利用状況	53
		14-4	複合スポーツ施設利用状況	54
		14-5	文化会館利用状況	55
		14-6	吉良文化広場利用状況	55

14-7	青年の家利用状況	55
14-8	働く婦人の家利用状況	55
14-9	公民館・ふれあいセンター利用状況	55
14-10	西尾勤労会館利用状況	56
14-11	資料館利用状況	56
14-12	歴史公園利用状況	56
14-13	岩瀬文庫利用状況	56
14-14	旧糟谷邸内文化施設利用状況	56
14-15	幡豆歴史民俗資料館利用状況	56
14-16	いきものふれあいの里利用状況	57
14-17	佐久島弁天サロン利用状況	57
14-18	市営等駐車場一覧表	57
14-19	市営有料駐車場の利用状況	57
14-20	市たばこ税の状況	57
14-21	入湯税の状況	57
14-22	酒類販売（消費）状況 （西尾税務署管内）	57
14-23	国・県・市指定文化財	58～63

15 治安・災害

15-1	刑法犯罪の認知件数 （西尾警察署管内）	65
15-2	窃盗犯主要手口別認知状況 （西尾警察署管内）	65
15-3	小学校区別犯罪発生状況	66
15-4	交通事故概要（西尾警察署管内）	67
15-5	火災発生状況	68
15-6	原因別火災発生状況	68
15-7	時間帯別火災発生状況	68
15-8	救急車出場状況	68

16 労働・賃金

16-1	一般職業紹介状況	69, 70
------	----------	--------

16-2	産業別・求人・充足状況	69, 70
16-3	従業者規模別・求人・充足状況	71
16-4	雇用保険給付状況	71, 72
16-5	新規学卒者の職業紹介状況 （中学校 10 校 高校 5 校）	72

17 市 政

17-1	選挙有権者数 （選挙人名簿登録者数）	73
17-2	選挙投票状況	73, 74
17-3	市職員数	74
17-4	普通会計歳入歳出決算額	75
17-5	市税税目別決算額（収入済額）	76
17-6	普通会計性質別歳出内訳	76

18 市民所得

18-1	産業別市内総生産	77
18-2	市民所得の分配	78
18-3	家計所得（個人企業含む）	79
18-4	所得水準等比較表	79

19 女性の社会参画

19-1	西尾市議会議員選挙立候補者・ 当選者数（男女別）推移	80
19-2	地方自治法（180 条の 5）に基づく 委員会委員への女性の登用状況	80
19-3	付属機関（法令・条例設置）委員への女性 の登用状況（広域設置の付属機関は除く）	80
19-4	地域の委員の女性比率とその推移	81
19-5	P T A 連絡協議会会長 （以下 P T A 会長）の女性比率	81
付録 1.	西尾市行政組織機構図	82
付録 2.	愛知県下各市の現勢	83, 84

1 土地と気象

1-1 西尾市の位置

東	経	北	緯
最東	137° 10' 19"	最北	34° 54' 50"
最西	136° 58' 33"	最南	34° 42' 49"
面		積	
161.22 km ²			

緯度・経度：世界測地系

市役所の位置

東	経
137° 03' 43"	
北	緯
34° 51' 43"	

国土地理院調

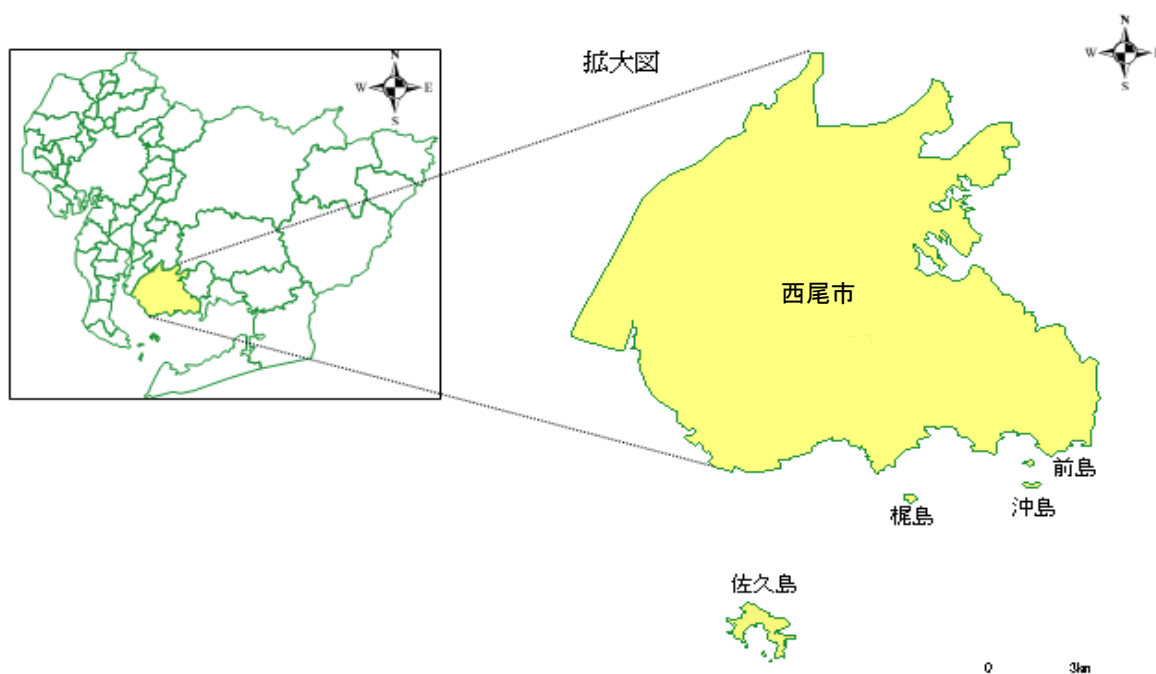

1-2 民有地面積

単位:ha

年	総数	田	畑	宅地	山林	原野	雑種地	その他
平成22年	5,232	2,178	990	1,666	115	6	272	5
23年	10,678	3,600	2,209	2,712	1,175	20	721	241
24年	10,665	3,584	2,205	2,726	1,183	11	721	235
25年	10,666	3,577	2,202	2,733	1,180	11	729	234
26年	10,658	3,564	2,188	2,751	1,176	11	737	231
27年	10,652	3,544	2,180	2,797	1,173	11	729	218

資料：税務課

1-3 気象の概況

月別平均気温

(単位：摂氏度)

年	1月	2月	3月	4月	5月	6月	7月	8月	9月	10月	11月	12月
平成22年	5.1	7.2	9.5	13.3	18.5	23.6	27.6	29.3	26.2	19.5	12.4	8.3
23年	3.4	6.7	7.5	13.3	18.9	24.0	27.3	28.3	25.3	19.1	14.3	7.2
24年	4.6	4.7	8.8	14.4	19.0	22.2	26.7	28.5	25.8	19.4	12.0	5.9
25年	4.5	5.0	10.6	14.1	19.2	23.2	28.1	29.3	25.3	20.5	12.0	6.9
26年	4.9	5.6	9.5	14.4	19.2	23.4	27.1	27.0	23.6	19.1	13.7	6.0

資料：西尾市消防本部

月別降水量

(単位：ミリメートル)

年	総量	1月	2月	3月	4月	5月	6月	7月	8月	9月	10月	11月	12月
平成22年	1453.0	8.5	132.5	208.5	120.5	112.0	172.5	199.0	46.0	131.0	211.0	51.0	60.5
23年	1374.5	4.5	91.0	43.0	95.5	240.5	147.0	180.5	60.0	271.5	166.0	49.0	26.0
24年	1212.0	43.0	118.5	82.0	91.5	32.5	188.5	100.5	55.0	274.0	83.0	52.0	91.5
25年	1159.5	46.5	63.5	63.5	96.5	67.0	147.5	53.0	96.0	125.0	300.0	53.0	48.0
26年	1085.0	33.5	119.0	113.0	73.0	130.0	43.5	65.0	139.0	103.0	137.5	72.5	56.0

資料：西尾市消防本部

グラフ：平成26年と過去10年間の平均値

降水量(棒グラフ)

気温(折れ線グラフ)

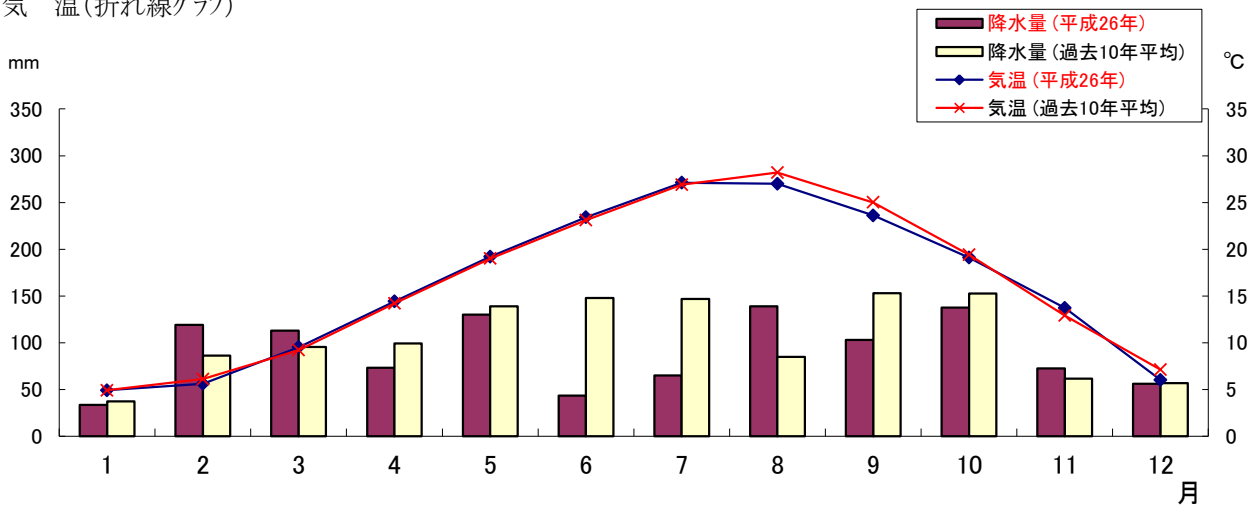

過去10年間 (H17～H26) の平均値

	1月	2月	3月	4月	5月	6月	7月	8月	9月	10月	11月	12月
平均気温 (過去10年平均) (摂氏度)	4.9	6.1	9.2	14.2	19.0	23.1	26.9	28.2	25.0	19.4	12.9	7.1
平均降水量 (過去10年平均) (ミリメートル)	37.1	86.2	95.3	99.2	139.0	147.7	146.8	84.8	152.8	152.6	61.5	56.8

資料：西尾市消防本部

2 人口

2-1 国勢調査人口

(各年10月1日現在)

年	世帯数	人口		
		総数	男	女
昭和 60 年	25,543	91,930	46,055	45,875
平成 2 年	27,549	95,197	48,123	47,074
7 年	29,066	98,766	49,598	49,168
12 年	30,845	100,805	50,573	50,232
17 年	34,543	104,321	52,584	51,737
22 年	54,435	165,298	82,868	82,430

資料：国勢調査

2-2 人口集中地区別（D I D）人口

(各年10月1日現在)

年	人口集中地区別人口（D I D）											
	人口（人）				面積（k m ² ）				人口密度（1 k m ² 当り）			
	西尾地区	平坂地区	計 (旧西尾市)	旧一色町	西尾地区	平坂地区	計 (旧西尾市)	旧一色町	西尾地区	平坂地区	計 (旧西尾市)	旧一色町
昭和 60 年	23,393	14,840	38,233	9,256	5.0	3.9	8.9	1.7	4,679	3,805	5,430	5,445
平成 2 年	-	-	44,986	8,970	-	-	10.7	1.8	-	-	5,431	4,983
7 年	-	-	52,966	9,021	-	-	12.2	1.8	-	-	5,432	5,068
12 年	-	-	57,491	8,473	-	-	12.8	1.8	-	-	4,488	4,842
17 年	-	-	61,271	8,178	-	-	13.3	1.8	-	-	4,610	4,673
22 年	-	-	66,696	8,296	-	-	14.1	1.9	-	-	4,747	4,484

資料：国勢調査

2-3 昼間及び夜間人口

(各年10月1日現在)

区分	平成2年	平成7年	平成12年	平成17年	平成22年	
夜間人口(常住人口)	95,111	98,748	100,762	104,238	165,298	
流入人口 (人)	計	21,984	23,180	23,475	26,815	73,051
	通勤	20,494	21,990	22,273	25,578	21,964
	通学	1,490	1,190	1,202	1,237	797
流出人口 (人)	計	19,624	22,148	23,255	24,590	79,649
	通勤	16,055	18,844	20,250	21,686	27,906
	通学	3,569	3,304	3,005	2,904	3,898
昼間人口(人)	97,471	99,710	100,907	106,366	157,355	
昼間人口指数	102	101	100	102	95	

(注) 年齢不詳の者が集計の対象から除外されているため、確定人口とは異なる。

資料：国勢調査

2-4 世帯及び人口の推移

(各年10月1日現在)

年	世帯数	一世帯 当り人口	人 口			対前年人口 増加率 (%)	1k㎡当りの 人 口
			総 数	男	女		
平成20年	37,293	2.88	107,402	54,415	52,987	1.0	1,417
21年	37,411	2.87	107,310	54,234	53,076	△ 0.1	1,416
22年	36,687	2.91	106,823	54,066	52,757	△ 0.5	1,410
23年	55,187	3.00	165,645	83,026	82,619	55.1	1,033
24年	56,824	2.92	165,906	83,269	82,637	0.1	1,035
25年	56,824	2.92	166,199	83,268	82,654	0.1	1,035
26年	58,741	2.83	166,442	83,709	82,733	0.1	1,032

(注) 平成22年は国勢調査による。

資料：あいちの人口

2-5 戸籍関係届出件数

(市民課窓口での受理件数)

区 分	平成 22 年度	平成 23 年度	平成 24 年度	平成 25 年度	平成 26 年度
出 生	1,120	1,494	1,531	1,515	1,455
認 知	14	22	12	9	20
養子縁組	113	179	168	187	202
養子離縁	17	44	34	54	43
離縁の際の氏 (73条の2)	-	3	3	4	3
婚 姻	635	794	850	875	779
離 婚	205	270	311	284	285
離婚の際の氏 (77条の2)	79	110	105	98	94
親権後見	8	7	6	12	13
死 亡	912	1,606	1,590	1,646	1,570
失 踪	1	2	1	1	1
復 氏	1	-	-	1	2
姻族関係終了	-	2	-	1	3
入 籍	137	218	226	192	221
分 籍	10	20	15	17	16
帰 化	16	9	16	10	13
国籍取得	4	4	1	-	4
国籍喪失	19	-	2	2	1
氏名の変更	22	18	15	17	20
転 籍	457	602	591	593	627
就 籍	-	-	-	-	0
訂正・更生	2	2	1	4	4
追 完	3	3	9	10	4
そ の 他	-	2	-	3	0

資料：市民課

2-6 住民基本台帳登録人口異動

(単位：人)

年	自然動態			社会動態			年間 増加人口
	出生	死亡	自然増	転入	転出	社会増	
20年	991	814	177	3,786	3,274	512	689
21年	1,048	791	257	3,701	3,185	516	773
22年	1,040	876	164	3,318	2,721	597	761
23年	1,367	1,411	△ 44	3,664	3,290	374	330
24年	1,499	1,575	△ 76	4,689	4,461	228	152
25年	1,487	1,636	△ 149	5,342	5,217	125	△ 24
26年	1,484	1,557	△ 73	5,802	5,320	482	409

(注) 年間増加人口は、表の推計人口とは一致しない。

資料：市民課

なるほど統計豆知識！

愛知県の1日の動き①

～ひとの動き編～

平成25年調べ

出生数	179人
死亡数	171人
転入者数	417人
転出者数	378人
婚姻件数	113件
離婚件数	35件
国内線航空旅客数	16,623人
国際線航空旅客数	12,097人

出典：あいち県勢要覧2016

2-7 流動人口

●流出人口（本市に常住し他市町村へ通勤通学する者）

（各年10月1日現在 単位：人）

市町村	平成 2 年	平成 7 年	平成 12 年	平成 17 年	平成 22 年
総 数	19,624 (16,055)	22,148 (18,844)	23,255 (20,250)	24,590 (21,686)	31,804 (27,906)
名古屋市	2,557 (1,617)	2,683 (1,760)	2,565 (1,858)	2,548 (1,736)	3,638 (2,392)
安城市	4,247 (3,891)	4,934 (4,619)	4,973 (4,644)	5,464 (5,186)	7,175 (6,881)
碧南市	2,511 (2,234)	2,792 (2,555)	3,091 (2,943)	3,323 (3,212)	4,619 (4,428)
岡崎市	2,243 (1,915)	2,658 (2,346)	2,989 (2,711)	3,117 (2,801)	4,401 (3,950)
刈谷市	1,399 (1,309)	1,660 (1,482)	1,669 (1,498)	1,723 (1,553)	2,395 (2,152)
一色町	1,230 (761)	1,266 (925)	1,238 (991)	1,263 (1,045)	- (-)
吉良町	1,169 (883)	1,395 (1,205)	1,618 (1,343)	1,767 (1,517)	- (-)
豊田市	717 (599)	719 (630)	719 (605)	842 (728)	1,081 (902)
知立市	340 (296)	364 (285)	408 (304)	355 (297)	461 (348)
高浜市	505 (457)	614 (589)	649 (600)	671 (652)	865 (857)
その他（他県を含む）	2,642 (2,093)	2,973 (2,448)	3,336 (2,753)	3,517 (2,959)	7,169 (5,996)
15才未満	64 (-)	90 (-)	90 (-)	113 (-)	203 (-)

（注）（ ）内は就業者数を示す。

●流入人口（他市町村に常住し本市に通勤通学する者）

（各年10月1日現在 単位：人）

市町村	平成 2 年	平成 7 年	平成 12 年	平成 17 年	平成 22 年
総 数	21,984 (20,494)	23,180 (21,990)	23,475 (22,273)	26,815 (25,578)	22,761 (21,964)
岡崎市	5,293 (5,117)	5,567 (5,386)	5,331 (5,201)	6,389 (6,273)	6,528 (6,335)
安城市	2,876 (2,714)	3,168 (2,978)	3,268 (3,076)	3,623 (3,376)	4,039 (3,784)
一色町	2,472 (2,173)	2,567 (2,389)	2,663 (2,478)	2,820 (2,611)	- (-)
吉良町	2,151 (1,912)	2,311 (2,092)	2,525 (2,290)	2,579 (2,336)	- (-)
碧南市	2,073 (1,909)	2,307 (2,154)	2,596 (2,383)	2,931 (2,762)	3,229 (3,039)
幸田町	1,255 (1,244)	1,324 (1,313)	1,173 (1,163)	1,442 (1,436)	1,683 (1,676)
幡豆町	876 (721)	901 (783)	904 (767)	973 (829)	- (-)
刈谷市	854 (842)	881 (879)	895 (888)	1,052 (1,050)	1,061 (1,056)
蒲郡市	921 (803)	896 (816)	700 (658)	969 (903)	1,863 (1,769)
名古屋市	362 (354)	351 (350)	387 (383)	480 (478)	537 (534)
その他（他県を含む）	2,833 (2,705)	2,887 (2,850)	3,033 (2,986)	3,557 (3,524)	3,821 (3,771)
15才未満	18 (-)	20 (-)	15 (-)	16 (-)	24 (-)

（注）（ ）内は就業者数を示す。

資料：国勢調査

2-8 人口動態

（単位：人）

年	出生児数	死亡者数	死産	婚姻	離婚
21年	1,108	805	25	622	194
22年	1,096	886	16	669	200
23年	1,424	1,417	27	726	260
24年	1,468	1,559	33	820	290
25年	1,397	1,619	27	834	268
26年	1,512	1,582	28	810	286

（注）この表は、市民課で届を受理したのものに限っており、住民基本台帳登録人口異動とは一致しない。

資料：市民課

2-9 外国人人口

（各年10月1日現在 単位：人）

年	世帯数	総数	男	女
平成 21 年	2,785	5,092	2,859	2,233
22 年	2,499	4,618	2,542	2,076
23 年	2,824	5,377	2,853	2,524
24 年	3,046	5,818	3,111	2,707
25 年	2,824	5,601	2,959	2,642
26 年	2,956	5,832	3,034	2,798

（注）平成 24 年 7 月 8 日までは外国人登録数

資料：市民課

2-10 行政区(公称町)別人口及び世帯数

町名	合計	男	女	世帯	町名	合計	男	女	世帯
西尾地区					丁田町	1,638	873	765	684
須田町	175	86	89	66	寄近町	219	116	103	63
本幸町	158	77	81	72	徳次町	2,292	1,272	1,020	966
肴町	47	23	24	13	寄住町	1,904	994	910	824
天中町	92	44	48	33	熊味町	3,132	1,709	1,423	1,379
王町	123	53	70	42	八少面町	1,258	560	698	554
中町	169	82	87	73	志籠谷町	416	221	195	167
錦城町	275	128	147	113	志貴野町	340	168	172	101
葵町	329	162	167	125	中原町	1,003	472	531	411
塩町	71	30	41	26	道光寺町	1,046	524	522	400
満町	66	30	36	27	道光寺一丁目	106	53	53	37
会全生町	119	56	63	63	新渡場町	708	359	349	262
順和町	68	34	34	21	新渡場一丁目	286	143	143	101
伊瓦文町	83	42	41	35	新渡場二丁目	224	120	104	92
矢場町	238	107	131	97	伊藤町	627	318	309	242
大馬場町	101	53	48	42	伊藤一丁目	310	146	164	109
弥生町	132	63	69	58	伊藤二丁目	145	73	72	46
末廣町	348	161	187	128	伊藤三丁目	487	246	241	180
鶴舞町	242	113	129	108	伊藤四丁目	560	279	281	207
天亀町	117	60	57	45	伊藤五丁目	327	155	172	115
千歳町	68	29	39	23	戸ヶ崎町	283	139	144	94
鶴ヶ崎町	222	109	113	73	戸ヶ崎一丁目	178	83	95	73
新菅原町	209	97	112	81	戸ヶ崎二丁目	702	358	344	284
敷原町	834	406	428	316	戸ヶ崎三丁目	1,120	574	546	439
宮原町	79	42	37	29	戸ヶ崎四丁目	826	428	398	304
桜緑町	88	44	44	34	戸ヶ崎五丁目	566	281	285	200
下楽町	299	154	145	115	西尾地区計	49,579	24,956	24,623	19,188
永花ノ木町	252	115	137	83	平坂地区				
住高町	538	261	277	196	中畑町	2,567	1,322	1,245	933
若北町	1,939	987	952	770	中畑一丁目	563	284	279	189
旭砂町	1,063	523	540	412	中畑二丁目	264	124	140	85
南旭妻町	151	78	73	57	平坂町	4,331	2,205	2,126	1,628
永吉一丁目	519	244	275	189	楠村町	2,970	1,528	1,442	1,015
永吉二丁目	488	231	257	200	西小椰町	211	105	106	63
永吉三丁目	620	311	309	253	小栗町	135	66	69	40
永吉四丁目	557	267	290	238	奥田町	119	60	59	28
山下町	495	236	259	154	南奥田町	62	31	31	27
上間町	245	128	117	115	富山町	1,462	754	708	460
下間町	474	228	246	195	上矢田町	3,125	1,682	1,443	1,236
光寺町	51	23	28	21	下矢田町	1,771	906	865	588
住崎一丁目	31	18	13	13	羽塚町	2,513	1,274	1,239	849
住崎二丁目	36	17	19	16	国森町	1,088	550	538	374
住崎三丁目	39	13	26	14	新在家町	1,311	702	609	549
住崎四丁目	285	128	157	89	新在家一丁目	337	180	157	110
住崎五丁目	373	177	196	161	田貫町	1,044	539	505	369
住崎六丁目	210	108	102	92	田貫一丁目	376	197	179	146
矢曾根町	235	125	110	93	田貫二丁目	255	139	116	101
今川町	272	130	142	107	田貫三丁目	225	123	102	90
	333	185	148	116	田貫四丁目	218	101	117	69
	1,697	856	841	614	平坂吉山一丁目	115	59	56	38
	2,816	1,396	1,420	943	平坂吉山二丁目	136	72	64	44
	471	228	243	136	平坂地区計	25,198	13,003	12,195	9,031
	1,946	976	970	744	寺津地区				
	730	383	347	261	徳永町	730	383	347	276
	1,307	672	635	498	寺津町	3,861	1,916	1,945	1,348
	387	193	194	147	寺津一丁目	210	115	95	81
	306	161	145	119	寺津二丁目	163	81	82	63
	410	199	211	168	寺津三丁目	181	94	87	61
	340	165	175	115	寺津四丁目	55	26	29	18
	366	188	178	146	巨海町	1,803	879	924	618
	312	162	150	111	刈宿町	584	300	284	197
	790	367	423	300	中根町	75	37	38	25
	3,040	1,528	1,512	1,110	寺津地区計	7,662	3,831	3,831	2,687

(平成27年4月1日現在)

町名	合計	男	女	世帯	町名	合計	男	女	世帯
福地地区					一色地区				
小焼野町	347	165	182	94	一色町赤羽	1,674	806	868	540
小宅野島町	202	92	110	59	一色町味浜	2,599	1,241	1,358	830
鶴ヶ池町	577	293	284	192	一色町生田	1,285	649	636	380
鎌谷町	603	301	302	228	一色町池田	746	367	379	200
十郎島町	172	86	86	60	一色町一色	5,746	2,874	2,872	1,978
細池町	700	355	345	215	一色町大塚	926	475	451	257
川口町	557	271	286	158	一色町開正	1,034	485	549	342
深池町	275	140	135	83	一色町小藪	105	58	47	31
菱池町	519	253	266	155	一色町坂田新田	46	21	25	18
須脇藤町	186	93	93	60	一色町酒手島	817	404	413	232
斉藤池町	377	175	202	113	一色町佐久島	252	113	139	131
長縄町	426	209	217	147	一色町治明	1,821	898	923	586
上道目町	195	96	99	67	一色町千間	718	363	355	199
下道目町	552	293	259	174	一色町惣五郎	88	38	50	27
針曾根町	268	143	125	77	一色町対米	1,718	866	852	580
行用町	387	198	189	120	一色町中外沢	689	335	354	185
八ヶ尻町	447	231	216	130	一色町野田	466	243	223	136
平市子町	204	103	101	58	一色町藤江	173	89	84	52
平口町	860	400	460	309	一色町細川	113	55	58	26
笹曾根町	434	182	252	189	一色町前野	688	342	346	228
横手町	286	135	151	77	一色町松木島	1,963	964	999	583
天竹町	374	195	179	106	一色町養ヶ島	249	121	128	83
野々宮町	242	118	124	70	一色地区計	23,916	11,807	12,109	7,624
	277	148	129	107	吉良地区				
福地地区計	9,467	4,675	4,792	3,048	吉良町饗庭	722	360	362	209
室場地区					吉良町大島	416	208	208	119
室町	901	451	450	318	吉良町岡山	505	262	243	154
駒場町	781	396	385	260	吉良町荻原	2,030	1,021	1,009	643
花蔵寺町	346	159	187	105	吉良町乙川	880	441	439	257
善明町	166	79	87	48	吉良町小山田	474	236	238	147
善家武町	513	273	240	189	吉良町上横須賀	3,791	1,848	1,943	1,310
平原町	394	202	192	127	吉良町木田	812	409	403	282
つくしが丘一丁目	154	82	72	55	吉良町小牧	255	140	115	78
つくしが丘五丁目	393	209	184	146	吉良町酒井	180	84	96	54
つくしが丘六丁目	254	137	117	76	吉良町下横須賀	910	444	466	281
室場地区計	3,902	1,988	1,914	1,324	吉良町白浜新田	104	50	54	37
三和地区					吉良町瀬戸	167	111	56	91
高落町	243	118	125	72	吉良町津平	843	419	424	241
新村町	238	121	117	76	吉良町寺嶋	317	147	170	120
東浅井町	257	129	128	80	吉良町富田	1,098	538	560	322
西浅井町	912	468	444	283	吉良町富好新田	1,372	702	670	506
小島町	904	453	451	310	吉良町友国	719	366	353	260
米野町	197	97	100	61	吉良町中野	401	198	203	120
江原町	1,023	514	509	310	吉良町八幡川田	89	44	45	28
和気町	333	168	165	100	吉良町駁馬	585	303	282	157
大和田町	280	154	126	110	吉良町宮崎	608	282	326	275
高河原町	323	158	165	99	吉良町宮迫	444	211	233	117
岡島町	332	168	164	95	吉良町吉田	4,858	2,417	2,441	1,525
尾花町	167	77	90	57	吉良地区計	22,580	11,241	11,339	7,333
下永良町	390	192	198	128	幡豆地区				
上永良町	505	253	252	151	寺部町	1,072	533	539	327
貝吹町	363	159	204	102	鳥羽町	2,096	1,016	1,080	767
下羽角町	899	585	314	627	西幡豆町	4,081	2,018	2,063	1,313
上羽角町	252	131	121	79	東幡豆町	4,840	2,426	2,414	1,492
つくしが丘二丁目	251	131	120	85	幡豆地区計	12,089	5,993	6,096	3,899
つくしが丘三丁目	150	150	0	150	町名				
つくしが丘四丁目	439	223	216	173	旧西尾地区計	111,525	56,715	54,810	41,252
三和地区計	8,458	4,449	4,009	3,148	一色地区計	23,916	11,807	12,109	7,624
米津地区					吉良地区計	22,580	11,241	11,339	7,333
米津町	6,546	3,445	3,101	2,608	幡豆地区計	12,089	5,993	6,096	3,899
南中根町	713	368	345	218	合計	170,110	85,756	84,354	60,108
米津地区計	7,259	3,813	3,446	2,826					

資料：市民課

2-11 年齡別人口

年齡	男	女	計
0	771	655	1,426
1	780	749	1,529
2	817	805	1,622
3	818	815	1,633
4	846	845	1,691
0~4 計	4,032	3,869	7,901
5	895	813	1,708
6	850	807	1,657
7	910	817	1,727
8	837	842	1,679
9	790	792	1,582
5~9 計	4,282	4,071	8,353
10	889	818	1,707
11	869	806	1,675
12	837	845	1,682
13	901	815	1,716
14	899	829	1,728
10~14 計	4,395	4,113	8,508
15	881	878	1,759
16	893	810	1,703
17	924	895	1,819
18	880	848	1,728
19	953	855	1,808
15~19 計	4,531	4,286	8,817
20	978	899	1,877
21	962	879	1,841
22	1,001	833	1,834
23	1,000	879	1,879
24	1,028	856	1,884
20~24 計	4,969	4,346	9,315
25	1,107	887	1,994
26	1,060	873	1,933
27	1,096	891	1,987
28	1,076	889	1,965
29	1,147	920	2,067
25~29 計	5,486	4,460	9,946
30	1,161	1,008	2,169
31	1,184	975	2,159
32	1,078	1,015	2,093
33	1,152	949	2,101
34	1,138	977	2,115
30~34 計	5,713	4,924	10,637
35	1,181	1,035	2,216
36	1,188	1,087	2,275
37	1,157	1,090	2,247
38	1,226	1,187	2,413
39	1,275	1,141	2,416
35~39 計	6,027	5,540	11,567

年齡	男	女	計
40	1,463	1,274	2,737
41	1,517	1,328	2,845
42	1,431	1,222	2,653
43	1,386	1,163	2,549
44	1,278	1,192	2,470
40~44 計	7,075	6,179	13,254
45	1,258	1,124	2,382
46	1,235	1,124	2,359
47	1,265	1,136	2,401
48	1,000	917	1,917
49	1,015	988	2,003
45~49 計	5,773	5,289	11,062
50	1,099	1,081	2,180
51	993	988	1,981
52	1,047	1,002	2,049
53	1,016	990	2,006
54	956	951	1,907
50~54 計	5,111	5,012	10,123
55	1,053	920	1,973
56	1,064	1,016	2,080
57	916	914	1,830
58	949	967	1,916
59	989	987	1,976
55~59 計	4,971	4,804	9,775
60	994	991	1,985
61	1,066	1,086	2,152
62	1,081	1,121	2,202
63	1,160	1,108	2,268
64	1,269	1,202	2,471
60~64 計	5,570	5,508	11,078
65	1,336	1,269	2,605
66	1,358	1,389	2,747
67	1,357	1,370	2,727
68	1,173	1,112	2,285
69	814	771	1,585
65~69 計	6,038	5,911	11,949
70	957	958	1,915
71	976	1,005	1,981
72	881	969	1,850
73	896	999	1,895
74	789	879	1,668
70~74 計	4,499	4,810	9,309
75	711	794	1,505
76	580	761	1,341
77	692	794	1,486
78	621	842	1,463
79	661	782	1,443
75~79 計	3,265	3,973	7,238

(平成27年4月1日現在)

年齢	男	女	計
80	527	750	1,277
81	508	677	1,185
82	511	752	1,263
83	414	639	1,053
84	399	627	1,026
80～84 計	2,359	3,445	5,804
85	327	586	913
86	315	495	810
87	210	473	683
88	205	424	629
89	175	378	553
85～89 計	1,232	2,356	3,588
90	139	308	447
91	91	279	370
92	73	230	303
93	36	157	193
94	30	138	168
90～94 計	369	1,112	1,481
95	16	98	114
96	15	63	78
97	8	51	59
98	5	42	47
99	8	28	36
95～99 計	52	282	334

年齢	男	女	計
100	1	25	26
101	3	16	19
102	1	5	6
103	0	8	8
104	1	5	6
100～104計	6	59	65
105	1	2	3
106	0	1	1
107	0	1	1
108	0	0	0
109	0	1	1
105～109計	1	5	6
総計	85,756	84,354	170,110

年齢	男	女	計
0～14	12,709	12,053	24,762
15～64	55,226	50,348	105,574
65～	17,821	21,953	39,774
100～	7	64	71
0～19	17,240	16,339	33,579
20～	68,516	68,015	136,531

資料：市民課

年齢別人口(住民基本台帳人口+外国人登録人口)

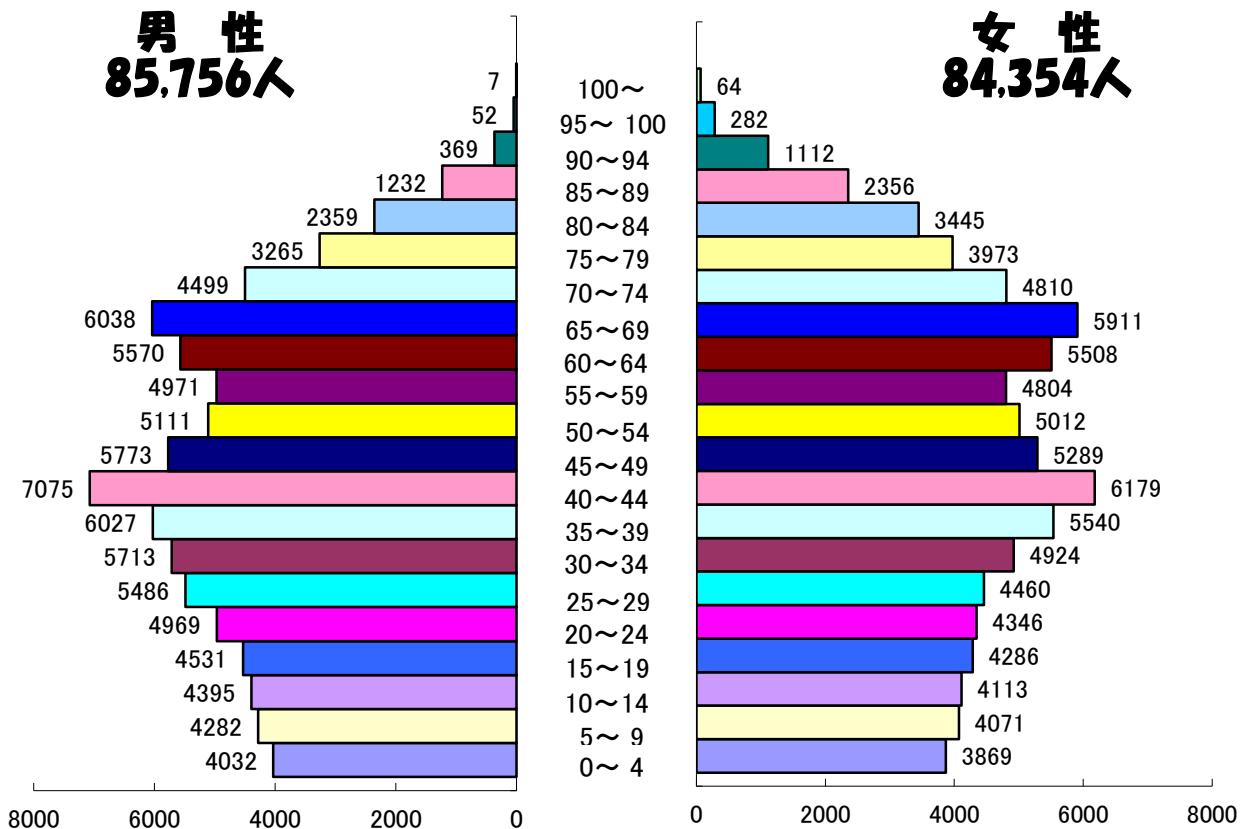

2-12 産業分類別就業者数

(各年10月1日現在 単位：人)

産業分類	平成 12 年			平成 17 年			平成 22 年		
	総 数	男	女	総 数	男	女	総 数	男	女
総 計	54,952	32,720	22,232	56,876	33,619	23,257	86,806	50,954	35,852
第一次産業計	3,225	1,526	1,699	2,864	1,396	1,468	5,378	2,899	2,479
農 業	3,099	1,443	1,656	2,772	1,332	1,440	3,987	1,986	2,001
林業・狩猟業	1	1	0	1	1	-	1	1	-
漁業・水産業	125	82	43	91	63	28	1,390	912	478
第二次産業計	26,092	18,791	7,301	26,514	19,308	7,206	37,790	28,053	9,737
鉱 業	14	13	1	13	9	4	25	19	6
建設業	4,556	3,677	879	4,226	3,410	816	6,216	5,024	1,192
製造業	21,522	15,101	6,421	22,275	15,889	6,386	31,549	23,010	8,539
第三次産業計	25,493	12,320	13,173	27,033	12,642	14,391	41,543	18,643	22,900
卸売・小売業	10,058	4,375	5,683	7,950	3,446	4,504	15,818	6,414	9,404
金融・保険・不動産業	1,345	609	736	1,214	568	646	2,123	1,022	1,101
運輸・通信業	1,982	1,610	372	2,067	1,714	353	3,481	2,800	681
電気・ガス・水道業	251	213	38	168	149	19	245	202	43
サービス業	10,567	4,560	6,007	14,484	5,969	8,515	17,897	6,853	11,044
公務	1,290	953	337	1,150	796	354	1,979	1,352	627
分類不詳	142	83	59	465	273	192	2,095	1,359	736

資料：国勢調査

2-13 労働力人口

(各年10月1日現在 単位：人)

年	総 数	労働力人口				非労働力人口	不 詳
		総 数	就 業 者		失業者		
			男	女			
平成 2 年	76,733	53,422	31,381	21,039	1,002	23,255	56
7 年	81,197	56,330	32,706	21,966	1,628	24,770	97
12 年	83,875	56,647	32,720	22,232	1,695	26,970	258
17 年	87,925	59,057	33,619	23,257	2,181	27,972	896
22 年	140,502	91,329	50,954	35,852	4,523	48,141	1,032

(注) 年齢は15才以上

資料：国勢調査

統計の日

10月18日



統計を
今に活かして
未来につなぐ



是非、このマークを
使ってください



政府統計

10月18日は国際統計の日であり、世界統計の日で、日本国政府は世界統計の日に賛同し、この機会に、国策推進

統計調査へのご回答をお願いいたします。
政府では、オンライン調査を推進しています。

総務省・各府省統計主管部局

3 事業所 3-1 産業分類別事業所数

(10月1日現在) (7月1日現在)

(翌2月1日現在) (7月1日現在)

産業分類	平成18年	平成21年	産業分類	平成23年	平成26年
総数 { 事業所数 従業者数	5,075 59,885	7,997 81,680	総数 { 事業所数 従業者数	7,301 77,675	7,378 83,429
第一次産業計 { 事業所数 従業者数	11 61	48 397	第一次産業計 { 事業所数 従業者数	44 343	55 388
農林水産業 { 事業所数 従業者数	11 61	48 397	農林水産業 { 事業所数 従業者数	44 343	55 388
第二次産業計 { 事業所数 従業者数	1,469 31,198	2,477 39,077	第二次産業計 { 事業所数 従業者数	2,244 39,440	2,139 40,287
鉱業 { 事業所数 従業者数	- -	3 26	鉱業 { 事業所数 従業者数	4 36	4 25
建設業 { 事業所数 従業者数	526 3,087	1,016 5,748	建設業 { 事業所数 従業者数	915 5,103	879 4,964
製造業 { 事業所数 従業者数	943 28,111	1,458 33,303	製造業 { 事業所数 従業者数	1,325 34,301	1,256 35,298
第三次産業計 { 事業所数 従業者数	3,595 28,626	5,472 42,386	第三次産業計 { 事業所数 従業者数	4,473 23,219	5,184 42,754
電気・ガス・熱供給・水道業 { 事業所数 従業者数	4 129	8 158	電気・ガス・熱供給・水道業 { 事業所数 従業者数	4 84	9 252
情報通信業 { 事業所数 従業者数	12 60	23 96	情報通信業 { 事業所数 従業者数	18 74	16 63
運輸業 { 事業所数 従業者数	54 1,175	147 2,091	運輸業 { 事業所数 従業者数	134 2,053	123 1,938
卸売・小売業 { 事業所数 従業者数	1,364 8,702	2,030 13,403	卸売・小売業 { 事業所数 従業者数	1,837 12,516	1,830 12,627
金融・保険業 { 事業所数 従業者数	66 963	101 1,319	金融・保険業 { 事業所数 従業者数	118 1,544	98 1,285
不動産業 { 事業所数 従業者数	157 341	269 935	不動産業 { 事業所数 従業者数	276 1,065	254 966
飲食店・宿泊業 { 事業所数 従業者数	501 3,571	701 5,552	学術研究・専門・技術サービス業 { 事業所数 従業者数	115 527	223 1,516
医療・福祉 { 事業所数 従業者数	233 3,936	405 6,228	宿泊業・飲食サービス業 { 事業所数 従業者数	480 4,352	668 5,602
教育・学習支援業 { 事業所数 従業者数	242 1,934	349 2,817	医療・福祉 { 事業所数 従業者数	354 5,444	485 7,478
複合サービス事業 { 事業所数 従業者数	37 494	58 620	教育・学習支援業 { 事業所数 従業者数	273 1,012	318 2,883
サービス業(他に分類されないもの) { 事業所数 従業者数	901 6,588	1,335 7,907	複合サービス事業 { 事業所数 従業者数	35 357	52 708
公務等 { 事業所数 従業者数	24 733	46 1,260	生活関連サービス業・娯楽業 { 事業所数 従業者数	312 1,700	616 2,755
			サービス業(他に分類されないもの) { 事業所数 従業者数	471 3,914	454 3,579
			公務等 { 事業所数 従業者数	46 1,164	38 1,102

資料：事業所別統計調査

資料：経済センサス

3-2 産業分類別・規模別事業所数

(平成18年までは10月1日、平成21年・平成26年は7月1日現在、平成23年は翌2月1日)

区 分	事業所数	総 数	民 営						派遣・下請 従業員者の み	国・ 公共企業体 地方公共団体
			総 数	0~4人	5~9人	※10~19人 (10~29人)	20~29人	30人以上		
平成 16 年	事業所数	5,026	1,377	2,237	663	412	142	195	-	-
	従業者数	52,679	50,481	7,724	5,463	6,312	3,775	27,207	-	-
18 年	事業所数	5,075	4,964	3,099	926	506	191	240	2	111
	従業者数	59,885	56,791	6,653	6,088	6,775	4,544	32,731	-	3,094
21 年	事業所数	7,997	7,969	5,703	1,019	637	259	333	18	46
	従業者数	81,860	80,600	16,245	8,777	9,873	6,564	39,141	0	1,260
23 年	事業所数	7,301	7,301	4,460	1,423	796	254	346	22	-
	従業者数	77,675	77,675	9,729	9,324	10,790	6,013	41,819	-	-
26 年	事業所数	7,378	7,175	4,299	1,414	837	253	356	16	203
	従業者数	83,429	78,865	9,525	9,227	11,345	5,917	42,851	-	4,564
第 一 次 産 業	事業所数	55	55	28	11	14	1	1	-	-
	従業者数	388	388	72	75	178	24	39	-	-
農 林 水 産 業	事業所数	55	55	28	11	14	1	1	-	-
	従業者数	388	388	72	75	178	24	39	-	-
第 二 次 産 業	事業所数	2,139	2,139	1,181	452	273	84	147	2	-
	従業者数	40,287	40,287	2,684	2,922	3,631	1,961	29,089	-	-
鋳 業	事業所数	4	4	1	2	1	-	-	-	-
	従業者数	25	25	4	10	11	-	-	-	-
建 設 業	事業所数	879	879	558	202	85	20	14	-	-
	従業者数	4,964	4,964	1,212	1,272	1,162	465	853	-	-
製 造 業	事業所数	1,256	1,256	622	248	187	64	133	2	-
	従業者数	35,298	35,298	1,468	1,640	2,458	1,496	28,236	-	-
第 三 次 産 業	事業所数	5,184	4,981	3,090	951	550	168	208	14	203
	従業者数	42,754	38,190	6,769	6,230	7,536	3,932	13,723	-	4,564
電 気 ・ カ ー ・ 水 道 業	事業所数	9	7	1	1	1	2	2	-	2
	従業者数	252	188	1	6	10	42	129	-	64
情 報 通 信 業	事業所数	16	16	11	3	2	-	-	-	-
	従業者数	63	63	18	22	23	-	-	-	-
運 輸 業	事業所数	123	119	52	20	19	7	21	-	4
	従業者数	1,938	1,927	124	140	259	160	1,244	-	11
卸 ・ 小 売 業	事業所数	1,830	1,830	1,114	380	222	60	50	4	-
	従業者数	12,627	12,627	2,604	2,462	3,081	1,379	3,101	-	-
金 融 ・ 保 険 業	事業所数	98	98	40	15	26	8	7	2	-
	従業者数	1,285	1,285	104	99	365	178	539	-	-
不 動 産 業 物 品 質 貸 業	事業所数	254	253	212	25	6	4	5	1	1
	従業者数	966	959	413	157	84	89	216	-	7
学 術 研 究 ・ 専 門 ・ 技 術 サ ー ビ ス 業	事業所数	223	220	158	45	9	4	4	-	3
	従業者数	1,516	1,448	349	286	131	90	592	-	68
宿 泊 業 ・ 飲 食 サ ー ビ ス 業	事業所数	668	664	328	169	108	27	32	-	4
	従業者数	5,602	5,544	755	1,119	1,496	664	1,510	-	58
医 療 ・ 福 祉	事業所数	485	406	153	119	63	24	45	2	79
	従業者数	7,478	6,209	360	822	817	548	3,662	-	1,269
教 育 ・ 学 習 支 援 業	事業所数	318	256	205	25	15	7	4	-	62
	従業者数	2,883	1,029	332	163	193	170	171	-	1,854
複 合 サ ー ビ ス 事 業	事業所数	52	52	17	17	16	-	2	-	-
	従業者数	708	708	59	116	206	-	327	-	-
生 活 関 連 サ ー ビ ス 業 ・ 娯 楽 業	事業所数	616	613	488	66	34	10	14	1	3
	従業者数	2,755	2,744	921	404	451	240	728	-	11
サ ー ビ ス 業 (他 に 分 類 さ れ な い も の)	事業所数	454	447	311	66	29	15	22	4	7
	従業者数	3,579	3,459	729	434	420	372	1,504	-	120
公 務 等	事業所数	38	-	-	-	-	-	-	-	38
	従業者数	1,102	-	-	-	-	-	-	-	1,102

(注) 平成16年、平成23年は、民間事業所のみを調査。

資料：事業所統計調査・経済センサス

4 農業

4-1 専業兼業別農家数

(各年2月1日現在)

年	総農家数	専業農家	自給的農家	兼業農家		兼業種別農家	
				第1種兼業 (農業が主)	第2種兼業 (農業が従)	雇用兼業	自営兼業
平成2年	4,101	278	897	321	2,605	2,510	416
7年	3,321	255	847	420	1,799	1,880	359
12年	3,065	268	845	330	1,622
17年	2,731	280	1,169	259	1,023
22年	2,410	165	1,252	227	766

資料：農林業センサス

4-2 経営耕地面積

(各年2月1日現在 単位：a)

年	経営耕地	田	畑	樹園地				
				計	果樹園	茶園	桑園	その他
平成2年	293,992	210,714	59,291	23,987	7,770	12,230	48	3,939
7年	269,564	194,282	51,496	23,786	7,795	11,526	61	4,404
12年	260,133	195,774	42,634	21,725	6,981	11,190	...	3,554
17年	196,533	144,227	36,626	15,680
22年	214,000	168,500	29,500	16,000

資料：農林業センサス(平成17年 家族経営統計)

4-3 経営耕地規模別農家数

(各年2月1日現在)

年	農家総数	30a未満	30a~49a	50a~99a	100a~149a	150a~199a	200a以上	例外規定
平成2年	4,101	897	821	1,578	539	123	96	47
7年	3,321	847	604	1,182	413	111	101	63
12年	3,065	845	544	1,058	367	111	96	44
17年	1,564	54	382	711	258	73	146	86
22年	1,179	56	278	509	187	69	80	-

(注) 例外規定とは、経営耕地面積が30a未満で、調査日前
1年間の農作物販売金額が50万円以上あった農家。

資料：農林業センサス
(平成17年 家族経営統計)

4-4 農用機械の所有台数(個人所有)

(各年2月1日現在)

年	耕うん機 トラクター	動力歩行式 動力防除機	動力田植機	バインダー	自脱型コンバイン
平成2年	3,903	1,233	1,533	830	619
7年	3,945	1,277	1,221	471	528
12年	3,148	999	885	228	394
17年	1,219	939	554	...	221
22年

資料：農林業センサス(平成17年 トラクター、動力防除機のみ)

4-5 家畜・にわとり飼養農家数・頭羽数

(各年2月1日現在)

年	肉用牛		乳用牛		採卵鶏		豚	
	飼養戸数	頭数	飼養戸数	頭数	飼養戸数	羽数 (千羽)	飼養戸数	頭数
平成 24 年	18	1,264	35	2,181	14	534	20	32,025
25 年	17	1,165	33	1,983	14	534	19	33,481
26 年	19	1,058	34	1,811	12	510	19	34,171

資料：農林水産課

4-6 農地転用実績(農地法4条・5条)

(各年12月31日現在 面積単位：a)

年	総数		住宅		工場		その他	
	件数	面積	件数	面積	件数	面積	件数	面積
平成 20 年	350	1,667	236	996	5	87	109	584
21 年	248	2,161	139	448	14	1,069	95	644
22 年	254	1,461	14	760	1	0	69	701
23 年	385	1,672	291	1,022	2	9	92	641
24 年	431	2,089	269	1,031	3	33	159	1,025
25 年	580	2,787	427	1,514	6	194	147	1,079
26 年	954	3,220	557	1,333	135	856	262	1,031

(注) 農地法4条は自己所有地の転用、5条は他人所有地の転用

資料：農林水産課

4-7 農作物作付面積及び収穫量

(単位 作付面積:ha 収穫量:t)

区分	平成 21 年		平成 22 年		平成 23 年		平成 24 年		平成 25 年	
	作付面積	収穫量	作付面積	収穫量	作付面積	収穫量	作付面積	収穫量	作付面積	収穫量
米	1,190	6,090	1,190	6,220	1,990	10,500	1,970	10,300	1,960	10,400
麦	829	2,650	787	2,500	1,260	5,000	1,300	5,900	1,290	6,500
大豆	818	769	810	1,520	1,320	1,300	1,330	2,270	1,330	1,870
きゅうり	10	2,130	10	2,130	20	4,650	19	4,490	19	4,670
なす	3	276	3	278	4	350	3	297	3	309
にんじん	44	2,200	42	2,150	44	2,030	46	2,400	46	2,420
たまねぎ	34	2,080	35	1,680	43	2,180	42	1,950	42	2,080

資料：東海農林水産統計年報

花 き

(単位 作付面積:ha 出荷量:千本)

年	きく		カーネーション		ばら		鉢もの	
	作付面積	出荷量	作付面積	出荷量	作付面積	出荷量	作付面積	出荷量
平成 23 年	29	9,181	25	30,340	8	8,175	30	5,844
24 年	29	8,921	24	28,800	8	7,930	30	5,818
25 年	29	8,921	24	28,800	8	7,930	30	6,070

資料：愛知県花き生産実績調査

4-8 階層別経営体数

年	計	漁船 非使用	無動力 漁船	船外機 付漁船	動力漁船使用					小型 定置網	海面 養殖
					1ト未満	1～3	3～5	5～10	10～		
平成21年	52	—	1	23	—	2	6	1	—	2	17
22年	52	—	1	23	—	2	6	1	—	2	17
23年	688	51	1	262	5	30	105	70	53	13	97
24年	688	51	1	262	5	30	105	70	53	13	97
25年	634	34	—	311	2	20	127	55	46	9	30

(注) 平成23年以降は、合併後の値

資料：漁業センサス

4-9 漁業種類別漁獲量

単位：ト

年	計	小型 底引き網	刺網	小型 定置網	その他の はえ縄	採貝	採藻	その他の 漁業
平成21年	753	X	18	X	—	—	283	—
22年	1,350	X	13	X	—	—	291	—
23年	18,428	13,618	X	64	X	4,560	—	—
24年	20,114	13,799	142	51	5	6,059	—	—
25年	19,195	13,341	166	53	2	5,598	—	—

(注) 平成23年以降は、合併後の値。採貝・採藻は合算値

資料：東海農林水産統計年報

なるほど統計豆知識！

愛知県の1日の動き② ～生産の動き編～

県内総生産・・・・・・・・	941億円	(平成24年度)
県民所得・・・・・・・・	699億円	(平成24年度)
農業産出額・・・・・・・・	8億円	(平成25年)
製造品出荷額・・・・・・・・	1,151億円	(平成25年)
卸売業、小売業売上(収入)		
金額・・・・・・・・	995億円	(平成26年)
スーパー販売額・・・・・・・・	25億47百万円	(平成26年)
新設住宅着工戸数・・・・	153戸	(平成26年)

出典：あいち県勢要覧2016 ※各項目の末尾 () 内は調べた年

なるほど統計豆知識！

愛知県の1日の動き③ ～消費の動き編～

電力販売量・・・・・・・・	1億62百万kWh	(平成25年度)
水道給水量・・・・・・・・	240万m ³	(平成25年度)
ごみ排出量・・・・・・・・	7,074トン	(平成25年度)
ビール消費数量・・・・・・・・	416k l	(平成25年度)
新車登録台数・・・・・・・・	801台	(平成26年度)

出典：あいち県勢要覧2016 ※各項目の末尾 () 内は調べた年

5 工業

5 産業分類別製造業の推移

産業分類	平成 23 年			平成 24 年			平成 25 年		
	事業 所数	従業者 数(人)	出荷額等(万円)	事業 所数	従業者 数(人)	出荷額等(万円)	事業 所数	従業者 数(人)	出荷額等(万円)
総数	692	32,740	112,536,272	637	30,026	112,483,308	626	33,304	135,069,586
09 食料品	69	1,173	2,135,960	66	1,145	1,943,000	62	1,118	2,053,100
10 飲料・飼料	24	285	848,767	23	278	871,951	21	288	898,731
11 繊維	84	1,117	1,548,688	76	975	1,641,274	75	999	1,724,703
12 木材・木製品	3	28	20,319	4	39	19,316	4	36	X
13 家具・装備品	7	36	28,641	5	28	25,818	5	39	49,877
14 パルプ・紙	4	113	257,963	2	102	X	3	107	303,166
15 印刷	20	305	484,925	17	340	473,346	16	318	474,448
16 化学	1	31	X	-	-	-	-	-	-
17 石油・石炭	1	18	X	2	38	X	2	36	X
18 プラスチック	82	1,630	2,768,834	78	1,710	3,234,936	77	1,663	2,901,322
19 ゴム製品	4	27	8,939	4	28	9,639	4	27	9,525
21 窯業・土石	32	504	753,112	18	464	698,315	19	472	855,610
22 鉄鋼	36	1,822	6,589,949	44	1,953	7,819,529	42	1,891	7,295,238
23 非鉄金属	14	630	2,646,384	17	652	2,365,701	15	646	2,443,658
24 金属製品	65	1,134	2,750,940	51	874	2,632,362	48	886	2,924,677
25 はん用機械	18	236	303,450	13	260	445,922	15	248	414,996
26 生産用機械	105	1,678	2,871,656	94	1,674	7,353,548	94	1,704	8,047,629
27 業務用機械	3	71	X	2	61	X	2	60	X
29 電気機械	7	512	852,846	6	461	955,348	7	467	1,007,328
31 輸送機械	99	21,246	87,028,602	103	18,806	81,116,759	103	22,156	103,076,209
32 その他	14	144	138,427	12	138	124,433	12	143	138,098

資料：経済センサス

資料：工業統計調査

資料：工業統計調査

6 商業

6 商業の推移

産 業 分 類	平成 19 年			産 業 分 類	平成 24 年			平成 26 年		
	商店数	従業者数 (人)	年 間 商 品 販売額(百万円)		商店数	従業者数 (人)	年 間 商 品 販売額(百万円)	商店数	従業者数 (人)	年 間 商 品 販売額(百万円)
総 数	1,259	8,250	18,746	総 数	1,464	9,191	22,472	1,393	8,646	283,301
卸 売 業	213	1,550	7,539	卸 売 業	295	1,834	10,255	290	2,007	148,255
小 売 業	1,046	6,700	11,206	小 売 業	1,169	7,357	122	1,103	6,639	135,046
55 各 種 商 品 小 売 業	3	259	573	56 各 種 商 品 小 売 業	0	0	0	9	133	2,810
56 織 物 ・ 衣 服 ・ 身 の 回 り 品 小 売 業	189	839	1,227	57 織 物 ・ 衣 服 ・ 身 の 回 り 品 小 売 業	171	695	869	158	650	8,784
57 飲 食 料 品 小 売 業	312	2,444	2,777	58 飲 食 料 品 小 売 業	359	3,265	4,405	338	2,444	40,948
58 自 動 車 ・ 自 転 車 小 売 業	108	632	2,315	59 機 械 機 器 小 売 業	186	923	2,572	176	1,064	30,727
59 家 具 ・ じ ゅ う 器 ・ 家 庭 用 機 械 器 具 小 売 業	95	552	1,042		—	—	—	—	—	—
60 その他の小売業	339	1,974	3,272	60 その他の小売業	431	2,365	4,146	399	2,164	49,098
61 無店舗小売業				61 無店舗小売業	22	109	224	23	184	2,678

資料：商業統計調査

資料：経済センサス-活動調査

資料：商業統計調査

7 金融

7-1 預金と貸付金の状況

(単位：百万円)

年度	預 金			貸 出 金
	総 額	預金(当座預金を除く)	当 座 預 金	
平成21年度 3月末	570,184	551,290	18,894	264,116
22年度 3月末	453,955	438,131	15,824	248,888
23年度 3月末	674,935	654,159	20,776	314,582
24年度 3月末	687,314	665,472	21,340	316,546
25年度 3月末	733,439	711,720	21,718	330,720
26年度 3月末	756,832	734,522	22,310	349,617

資料：名古屋銀行、愛知銀行、岡崎信用金庫、西尾信用金庫、碧海信用金庫、愛知県中央信用組合、蒲郡信用金庫、三河信用組合
 (注)平成23年度より三河信用組合を追加掲載。平成21年度までは三菱東京UFJ銀行を含む。

7-2 小規模企業等振興資金、西尾市中小企業経営安定資金

(単位：万円)

年 度	運 転 ・ 設 備 資 金	
	件 数	金 額
平成20 年度	252	131,870
21 年度	220	93,366
22 年度	194	75,496
23 年度	263	113,982
24 年度	302	144,684
25 年度	336	161,633
26 年度	297	142,274

資料：商工観光課

なるほど統計豆知識！

●都道府県別で愛知県が1番のものは何でしょう！ ①

農 業・ ・ キャベツ (20.5%)、菊 (32.6%)
しそ (68.5%)、洋らん類 (鉢) (20.3%)
観葉植物 (鉢) (34.1%)、いちじく (29.4%)
ばら (13.4%)、ふき (36.7%)、冬瓜 (71.4%)
うずらの卵 (69.8%)

水産業・ ・ あさり類 (69.7%)、がざみ類 (17.7%)
あゆ養殖 (20.1%)

工 業・ ・ 製造品出荷額総額 (14.4%) ※37年連続全国1位
普通乗用車 (39.5%)、工業用マシン (52.3%)
ガスこんろ (50.3%)、カーエアコン (61.9%)
電動工具 (66.8%)
パチンコスロットマシン (46.4%)

軽工業・ ・ うわ薬かわら・塩焼かわら (75.6%)
そ毛洋服他 (50.9%)、でんいしん (36.9%)
がい子・がい管 (62.2%)

貿 易・ ・ 完成自動車 (51.4%)、自動車部品 (45.9%)
(輸出) 鉄道車両 (76.3%)、陶磁器 (65.8%)

貿 易・ ・ 完成自動車 (49.2%)、自動車部品 (41.1%)
(輸入) 輸送用容器 (37.9%)、陶磁器 (50%)

※出典「2016あいち県勢要覧」()内全国比で表示
農業(産出額)、水産業(漁獲量)、工業(出荷額)
貿易(輸出货量)より割合を算出

8 運輸・通信

8-1 名鉄旅客利用状況

年 度	西尾市計		米 津 駅		桜町前駅		西尾口駅		西 尾 駅		福 地 駅	
	乗車人員	(うち定期)	乗車人員	(うち定期)	乗車人員	(うち定期)	乗車人員	(うち定期)	乗車人員	(うち定期)	乗車人員	(うち定期)
平成20年度	3,609	(2,504)	278	(164)	435	(301)	71	(28)	1,763	(1,211)	118	(99)
21年度	3,528	(2,508)	258	(162)	444	(318)	62	(25)	1,662	(1,168)	145	(120)
22年度	3,595	(2,586)	271	(173)	452	(328)	59	(23)	1,689	(1,196)	154	(130)
23年度	3,667	(2,651)	280	(177)	490	(362)	60	(22)	1,695	(1,204)	172	(146)
24年度	3,749	(2,700)	284	(176)	527	(389)	68	(28)	1,701	(1,205)	185	(156)
25年度	3,917	(2,838)	292	(182)	573	(429)	76	(34)	1,762	(1,250)	205	(147)
26年度	3,914	(2,784)	299	(182)	571	(416)	87	(40)	1,767	(1,234)	216	(183)
4月	333	(242)	25	(15)	49	(36)	7	(3)	152	(108)	19	(16)
5月	351	(253)	26	(16)	51	(37)	7	(3)	158	(113)	20	(17)
6月	315	(228)	23	(14)	46	(34)	8	(3)	144	(102)	17	(15)
7月	342	(245)	25	(16)	50	(36)	7	(4)	156	(109)	19	(16)
8月	341	(228)	28	(15)	50	(35)	8	(3)	153	(100)	18	(15)
9月	297	(209)	24	(15)	40	(27)	7	(3)	138	(97)	17	(15)
10月	331	(243)	26	(16)	47	(36)	7	(3)	149	(108)	19	(16)
11月	331	(243)	26	(16)	48	(36)	7	(3)	150	(108)	19	(16)
12月	317	(219)	24	(13)	48	(34)	7	(3)	141	(95)	17	(14)
1月	330	(242)	25	(16)	49	(37)	7	(4)	148	(107)	19	(16)
2月	294	(211)	22	(14)	44	(32)	7	(3)	132	(93)	16	(13)
3月	329	(222)	26	(15)	50	(35)	8	(3)	147	(96)	18	(15)

(注) 単位未満は四捨五入のため合計と一致しない場合がある。

8-2 市内バスの概要

	路線バス	ふれんどバス	六万石くるりんバス
営業キロ数	39.8	15	51.3
停留所数	98	17	83
運転本数	115	45	30
利用者数(人)			
平成22年度	268,295	240,436	77,897
23年度	264,339	240,839	84,980
24年度	264,507	237,926	93,499
25年度	260,214	252,718	104,024
26年度	269,932	268,623	112,504

資料：名鉄東部交通(株)西尾営業所、地域支援協働課

(注) 利用者数について、路線バス、ふれんどバスは前年10月から9月までの数値

(単位:千人)

年 度	上横須賀駅		吉良吉田駅		三河鳥羽駅		西幡豆駅		東幡豆駅		こどもの国駅	
	乗車人員	(うち定期)	乗車人員	(うち定期)	乗車人員	(うち定期)	乗車人員	(うち定期)	乗車人員	(うち定期)	乗車人員	(うち定期)
平成20年度	198	(149)	451	(346)	66	(47)	110	(80)	89	(61)	31	(19)
21年度	203	(156)	463	(351)	60	(43)	113	(85)	89	(61)	29	(17)
22年度	215	(167)	477	(371)	57	(40)	112	(84)	83	(58)	28	(16)
23年度	220	(170)	467	(364)	57	(41)	119	(92)	79	(57)	27	(15)
24年度	226	(172)	480	(374)	54	(38)	114	(87)	81	(58)	30	(17)
25年度	227	(174)	495	(386)	56	(41)	116	(89)	83	(62)	31	(17)
26年度	222	(163)	480	(369)	50	(35)	116	(89)	78	(58)	28	(15)
4月	18	(14)	41	(33)	4	(3)	10	(8)	7	(5)	2	(1)
5月	21	(14)	44	(34)	4	(3)	10	(8)	7	(5)	3	(1)
6月	18	(13)	37	(29)	4	(3)	10	(7)	6	(5)	2	(1)
7月	19	(14)	43	(33)	5	(3)	11	(8)	7	(5)	2	(1)
8月	19	(14)	42	(31)	5	(3)	10	(8)	7	(5)	2	(1)
9月	17	(13)	36	(27)	4	(2)	8	(6)	6	(4)	2	(1)
10月	19	(14)	41	(33)	4	(3)	10	(8)	7	(5)	3	(1)
11月	19	(14)	41	(32)	4	(3)	10	(8)	6	(5)	3	(1)
12月	18	(13)	39	(30)	4	(3)	9	(7)	7	(5)	2	(1)
1月	19	(14)	41	(32)	4	(3)	10	(8)	7	(5)	2	(1)
2月	17	(13)	36	(28)	4	(3)	9	(7)	6	(4)	2	(1)
3月	19	(13)	40	(29)	4	(3)	9	(7)	6	(4)	2	(1)

8-3 市営渡船利用状況

(単位:人)

年	利用客数	うち大人	うち小人
平成 21 年度	155,285	143,040	12,245
22 年度	173,522	158,546	14,976
23 年度	184,359	168,608	15,751
24 年度	184,199	169,145	15,054
25 年度	190,233	173,692	16,541
26 年度	190,529	175,024	15,505

資料:佐久島振興課

8-4 軽自動車等の保有台数

年	総数	原動機付自転車			
		50cc以下	50cc超 90cc以下	90cc超	ミニカー
平成23年	7,935	6,744	490	579	122
24年	7,812	6,547	491	644	130
25年	7,744	6,409	481	714	140
26年	7,707	6,274	475	810	148
27年	7,589	6,106	465	869	149

8-5 種別別自動車登録台数

年 度	保有自動車数	登 録				
		総 数	貨 物			普通車
			自家用	営業用	総 数	
平成20年度	83,546	51,294	50,569	725	1,717	1,717
21年度	83,614	84,423	82,434	1,989	5,019	5,019
22年度	84,396	50,938	50,151	787	1,777	1,777
23年度	138,339	83,231	81,287	1,944	4,707	3,189
24年度	139,505	82,825	81,025	1,800	4,489	3,089
25年度	140,468	82,350	80,659	1,691	4,244	2,953

8-6 郵便物の集配状況

年 度	通 常 郵 便 物								
	総 数		普 通		書 留		速 達		
	引 受	配 達	引 受	配 達	引 受	配 達	引 受	配 達	
平成20年度	6,415	14,165	6,339	13,894	51	215	25	56	
21年度	8,131	14,492	8,046	14,079	72	203	13	41	
22年度	7,383	13,333	7,249	13,087	115	205	13	37	
23年度	7,032	13,112	6,944	12,869	75	206	13	37	
24年度	6,995	13,415	6,885	13,163	99	217	11	35	
25年度	7,102	12,866	7,017	12,628	74	198	11	40	
26年度	7,233	14,079	7,122	13,810	100	238	11	31	

(注) 合計は千通単位のため必ずしも一致しない

(各年4月1日現在)

軽自動車				小型特殊自動車		2輪の 小型自動車
2輪	3輪	4輪以上		農耕作業用	その他	
		乗用	貨物用			
1,216	3	21,034	9,492	995	412	1,464
1,818	4	33,713	17,221	1,721	725	2,324
1,815	3	34,474	17,191	1,730	711	2,443
1,890	3	36,273	16,951	1,734	706	2,481
1,894	2	39,765	16,778	1,785	701	2,590

資料：税務課

(各年度3月31日現在)

自動車							小型二輪	軽自動車
用		乗合用 普通車 小型車	乗用			大型 特殊車		
小型四輪車 小型三輪車	その他 被けん引車		総数	普通車	小型 四輪車			
3,701	35	118	44,839	18,499	26,905	254	1,434	30,144
3,609	39	115	69,717	18,603	26,236	254	1,481	30,771
7,257	146	271	44,631	29,082	40,635	444	2,319	50,749
3,455	37	121	69,949	19,293	25,338	248	1,512	31,914
6,720	145	248	69,949	30,345	39,166	438	2,483	52,625
6,403	140	252	69,474	31,688	37,786	435	2,575	55,543

資料：愛知県統計年鑑

(単位：千通)

小包郵便物								年賀郵便物	
総数		普通		書留		普通・速達		総数	
引受	配達	引受	配達	引受	配達	引受	配達	引受	配達
68	149	58	128	2	8	8	14	2,446	2,190
70	192	63	168	2	8	5	16	3,031	1,912
169	155	60	142	1	7	8	13	2,937	1,967
113	233	91	200	8	4	14	29	2,782	1,902
121	223	121	223	0	0	0	0	2,693	1,926
113	213	113	213	0	0	0	0	3,031	1,913
145	286	145	286	0	0	0	0	2,623	1,874

資料：郵便事業(株) 西尾支店

8-7 電話の加入状況

年 度	加入電話 総 数	単独加入		共同加入		住宅比率 (%)	公衆電話
		事 務 用	住 宅 用	事 務 用	住 宅 用		
21年度末	21,604	5,369	16,235	-	-	75.1	177
22年度末	19,030	4,955	14,075	-	-	74.0	155
23年度末	27,838	7,118	20,720	-	-	74.4	209
24年度末	24,786	6,447	18,339	-	-	74.1	195
25年度末	21,941	5,843	16,098	-	-	73.4	185
26年度末	19,182	5,078	14,104	-	-	73.5	183

資料：NTT西日本名古屋支店

8-8 NHK放送受信契約数

区 分	平成 21 年度	平成 22 年度	平成 23 年度	平成 24 年度	平成 25 年度
契 約 総 数	31,227	31,227	48,982	49,632	50,133
内衛星契約数	9,939	10,550	17,841	19,013	19,919

資料：愛知県統計年鑑

8-9 CATVの加入状況

(各年度1月31日現在)

年 度	契約総数							
	多チャンネル利用		インターネット利用		ケーブルプラス電話利用		ネットワーク利用	
	A	利用率	B	利用率	C	利用率	A+B+C	利用率
平成23年度	15,209	27.6%	15,918	28.8%	8,684	15.7%	21,305	38.6%
24年度	16,312	29.0%	16,163	28.8%	11,072	19.7%	22,096	39.3%
25年度	23,635	41.5%	17,000	29.9%	13,838	24.3%	27,001	47.4%
26年度	24,405	42.2%	17,656	30.5%	15,504	26.8%	27,431	47.4%

資料：(株)キャッチネットワーク

9 電気・ガス・水道

9-1 電灯需要状況

区 分	平成 22年度	平成 23年度	平成 24 年度	平成 25 年度	平成 26 年度
契約数(KW)	223,362	357,928	366,612	376,279	384,221
使用量(MWh)	249,224	371,506	371,262	371,929	356,236

(注) 1 契約数は各年3月末の実績

資料：中部電力(株)

2 使用量は年間（4月～3月）の累計

9-2 用途別ガス施設数及び消費量

区 分		平成22年度	平成23年度	平成24年度	平成25年度	平成26年度
総数	施設数	1,200	1,284	1,480	1,764	1,930
	消費量 (m ³)	113,605,964	113,776,406	113,010,926	106,500,043	100,379,905
家庭用	施設数	1,101	1,166	1,362	1,585	1,749
	消費量 (m ³)	379,336	411,722	472,493	519,498	598,066
工業用	施設数	67	75	74	80	81
	消費量 (m ³)	112,426,669	112,402,651	111,472,240	104,865,616	98,493,057
商業用	施設数	15	24	24	40	41
	消費量 (m ³)	209,862	421,256	518,277	532,548	756,456
その他	施設数	17	19	20	59	59
	消費量 (m ³)	590,097	540,777	547,916	582,381	532,326

注) 「施設数」は各年度末現在の取付けメーター数です。

資料：東邦ガス(株)

「その他」は公用施設等です。

平成27年9月1日から熱量が1m³あたり46.04655MJ（メガジュール）から45MJに変更となったため、旧年度の数値についても45MJで熱量換算し修正してあります。

9-3-1 口径別の水道使用状況（佐久島除く）

年 度	総 数	メーター口径13mm	20 mm	25 mm	40 mm
平成 21年度	18,579,408 (11,551,689)	4,711,028 (2,630,519)	10,097,280 (6,632,121)	934,444 (526,241)	769,378 (459,923)
22 年度	18,697,332 (11,720,251)	4,698,595 (2,644,372)	10,154,407 (6,703,842)	904,600 (517,770)	809,587 (490,274)
23 年度	18,528,078	4,620,974	10,096,445	888,180	841,153
24 年度	18,592,727	4,587,038	10,115,022	891,841	870,632
25 年度	18,447,364	4,502,231	10,128,958	880,041	874,785
26 年度	18,196,656	4,397,114	10,054,692	853,481	841,678

(注) 1 上段の数値は西尾幡豆広域連合管内の合計値

2 平成22年度までの旧西尾市分の数値は（ ）内に表示

9-3-2 口径別の水道使用状況（佐久島のみ）

年 度	総 数	メーター口径13mm	20 mm	25 mm	40 mm
平成24年度	295	234	50	6	3
25年度	295	235	49	6	3
26年度	295	236	48	6	3

9-4 水道の普及状況

年 度	給水区域内人口	計画給水人口	給水人口	区域内普及率 (%)
平成 21年度	168,835 (109,005)	170,000 (110,500)	166,999 (107,937)	98.9 (99.0)
22 年度	168,875 (109,310)	170,000 (110,500)	168,501 (109,103)	99.8 (99.8)
23 年度	169,295	170,000	168,921	99.8
24 年度	169,507	170,000	169,133	99.8
一色町佐久島	262	300	262	100.0
25 年度	169,633	170,000	169,259	99.8
一色町佐久島	257	300	257	100.0
26 年度	169,858	170,000	169,541	99.8
一色町佐久島	252	300	252	100.0

(注) 1 上段の数値は西尾幡豆広域連合管内の合計値

2 平成22年度までの旧西尾市分の数値は（ ）内に表示

(単位：m³)

50 mm	75 mm	100mm	150 mm	その他	共用栓集合住宅(受水槽)
678,218 (382,433)	662,715 (264,672)	59,176 (39,647)	22,563 (0)	9,028 (6,400)	635,578 (609,733)
686,100 399,736	693,722 282,635	60,155 42,543	23,544 0	9,029 7,268	657,593 (631,811)
664,886	651,070	62,324	99,226	6,396	597,424
681,825	667,777	64,240	273,108	11,179	430,065
674,758	623,007	73,038	247,539	16,336	426,671
732,278	578,054	76,149	233,514	14,994	414,702

資料：西尾市上下水道部 水道管理課

(単位：件)

50 mm	75 mm	100 mm	150 mm	30 mm	共用栓集合住宅(受水槽)
1	-	-	-	1	-
1	-	-	-	1	-
1	-	-	-	1	-

資料：南知多町役場水道課

計画普及率 (%)	給水栓数	総配水量 (m ³)	総有収水量 (m ³)	1日最大配水量 (m ³)	1日平均配水量 (m ³)
99.8 (99.8)	57,766 (37,586)	20,088,298 (12,396,156)	18,579,408 (11,551,689)	62,605 (38,521)	55,036 (33,962)
99.8 (99.8)	58,245 (37,990)	20,207,708 (12,650,513)	18,697,332 (11,720,251)	64,327 (40,104)	55,364 (34,659)
99.8	59,132	20,088,757	18,528,078	64,348	54,887
99.8	59,710	20,019,484	18,592,727	63,528	54,848
100.0	289	55,174	38,839	382	184
99.9	60,639	19,984,898	18,447,364	64,540	54,753
100.0	295	64,205	36,115	332	176
99.9	61,590	19,777,910	18,196,656	61,588	54,186
100.0	295	40,550	34,401	165	111

資料：西尾市上下水道部 水道管理課

：南知多町役場水道課(佐久島分)

10 社会福祉

10-1 保育所の状況

(平成27年4月1日現在)

地域	保育園名	園数 (園)	定員 (人)	園児数 (人)	職員数			用地面積 (㎡)		
					施設長 (人)	保育士 (人)	調理員・ 看護師等 (人)			
西尾	市立保育園 (内 訳)	26	3,755	3,144	25	(392)	194	(42)	19	109,912
	八ツ面保育園	1	240	197	1	(38)	11	(3)	1	6,081
	西野町 "	1	160	149	1	(22)	8	(3)	1	4,804
	花ノ木 "	1	240	230	1	(31)	14	(4)	1	5,604
	寺津 "	1	170	163	1	(22)	9	(3)	2	6,678
	米津 "	1	190	201	1	(28)	10	(3)	1	6,853
	室場 "	1	110	107	1	(20)	9	(2)	1	7,581
	福地南部 "	1	150	120	1	(8)	8	(2)	1	5,518
	矢田 "	1	230	217	1	(14)	12	(3)	1	7,033
	三和 "	1	140	138	1	(16)	8	(3)	1	7,287
巨海 "	1	55	50	1	(11)	5	(1)	2	2,438	
一色	一色 "	1	160	148	1	(19)	10	(0)	1	2,962
	一色西部 "	1	160	145	1	(14)	7	(1)	1	4,199
	一色南部 "	1	150	95	1	(11)	7	(1)	0	2,564
	一色東部 "	1	180	133	1	(14)	9	(0)	1	3,372
	一色中部 "	1	100	80	1	(6)	4	(1)	0	2,825
	佐久島 "	1	30	6		(1)	1	(1)	0	
吉良	横須賀 "	1	280	237	1	(28)	14	(2)	1	4,414
	吉田 "	1	100	73	1	(5)	4	(0)	1	3,025
	白浜 "	1	120	94	1	(19)	6	(1)	1	5,876
	離島 "	1	100	66	1	(9)	5	(1)	0	2,579
	津平 "	1	110	71	1	(12)	6	(1)	0	3,137
荻原 "	1	140	123	1	(10)	5	(0)	1	2,973	
幡豆	東幡豆 "	1	150	107	1	(9)	6	(2)	0	2,803
	幡豆 "	1	120	86	1	(7)	6	(2)	0	3,600
	見影 "	1	90	74	1	(11)	7	(1)	0	2,137
	鳥羽 "	1	80	34	1	(7)	3	(1)	0	3,569
西尾	私立保育園 (内 訳)	10	1,370	1,512	10	(167)	130	(14)	23	47,543
	恵保育園	1	210	248	1	(15)	17	(1)	3	4,190
	熊味 "	1	170	202	1	(21)	17	(2)	2	1,872
	くさの実 "	1	90	101	1	(25)	11	(3)	2	1,363
	伊文 "	1	170	194	1	(17)	14	(1)	4	6,830
	東部 "	1	90	75	1	(10)	10	(1)	2	5,240
	平坂 "	1	140	159	1	(17)	14	(1)	2	6,156
	中野郷 "	1	90	83	1	(12)	9	(3)	2	6,691
	中畑 "	1	150	157	1	(16)	13	(1)	2	5,579
	福地北部 "	1	130	146	1	(14)	11	(0)	2	5,622
矢田つぼみ "	1	130	147	1	(20)	14	(1)	2	4,000	
	市立・私立 合計	36	5,125	4,656	35	559	324	56	42	157,455

備考：() は臨時職員数

資料：子ども課

10-2 国民健康保険加入状況

年 度	加入世帯		被 保 険 者		保 険 税	
	実 数 (世帯)	加 入 率 (%)	実 数 (人)	加 入 率 (%)	調 定 額 (千円)	1 人 当 り 平 均 (円)
平成 20 年度	14,689	39.1	28,156	23.1	2,820,185	100,163
21 年度	14,747	39.0	28,525	26.2	2,851,409	99,962
22 年度	14,900	39.0	28,531	26.1	2,549,908	89,373
23 年度	23,680	41.5	46,383	27.4	4,339,789	93,564
24 年度	23,837	41.1	46,174	27.2	4,796,686	103,883
25 年度	23,894	40.7	45,803	27.0	4,842,418	105,723
26 年度	23,907	40.1	44,991	26.5	4,773,116	106,090

資料：保険年金課

10-3 国民健康保険受診状況(療養諸費)

年 度	受診件数 (件)	受診率 (%)	費用額 (千円)	1人当り 費用額 (円)	保 険 者 負 担 分 (千円)	被 保 険 者 負 担 分 (千円)	他 法 負 担 分 (千円)
平成20年度	396,321	1,407.6	6,772,412	240,532	4,914,594	1,492,125	365,693
一 般	363,268	1,369.4	6,174,740	232,772	4,479,904	1,344,828	350,008
退 職	33,053	2,029.0	597,672	366,895	434,690	147,297	15,685
21年度	410,130	1,437.8	7,154,382	250,811	5,180,926	1,575,585	397,871
一 般	380,691	1,418.7	6,646,312	247,692	4,825,696	1,441,143	379,472
退 職	29,439	1,739.9	508,071	300,278	355,230	134,442	18,399
22年度	410,173	1,437.6	7,413,431	259,837	5,369,696	1,632,368	411,368
一 般	379,673	1,415.1	6,829,596	254,551	4,961,394	1,478,973	389,229
退 職	30,500	1,793.1	583,835	343,230	408,302	153,395	22,139
23年度	689,923	1,487.4	12,604,615	271,751	9,128,455	2,797,193	678,968
一 般	642,181	1,472.6	11,587,066	265,704	8,416,784	2,527,673	642,610
退 職	47,742	1,721.1	1,017,549	366,816	711,671	269,520	36,358
24年度	696,096	1,507.5	12,644,873	273,853	9,172,806	2,794,939	677,129
一 般	652,030	1,490.7	11,751,263	268,668	8,547,862	2,559,139	644,262
退 職	44,066	1,809.7	893,610	366,986	624,944	235,800	32,867
25年度	702,582	1,533.9	12,919,183	282,060	9,384,762	2,812,071	722,350
一 般	663,770	1,518.8	12,111,579	277,127	8,819,949	2,598,196	693,434
退 職	38,812	1,849.1	807,604	384,756	564,813	213,875	28,916
26年度	702,876	1,562.3	12,784,562	284,158	9,284,077	2,830,796	669,690
一 般	672,396	1,551.8	12,138,160	280,133	8,831,842	2,657,760	648,558
退 職	30,480	1,835.0	646,402	389,164	452,235	173,036	21,132

(注) 単位未満は四捨五入のため合計と一致しない場合がある。

資料：保険年金課

数値は事業年報による。

件数については、調剤、食事療養を含む。

10-4 国民年金支給状況

(単位：千円)

区 分	平成 22 年度	平成 23 年度	平成 24 年度	平成 25 年度	平成 26 年度
総 数					
受給者数	20,743	36,294	37,786	39,080	40,281
支給額	13,957,875	24,421,195	25,621,589	26,713,136	27,307,266
老 齢 基 礎 年 金					
受給者数	17,653	31,297	33,117	34,796	36,356
支給額	12,239,053	21,628,025	22,933,476	24,161,644	24,934,514
老 齢・5 年・通算老齢年金					
受給者数	1,928	3,141	2,748	2,353	2,008
支給額	715,454	1,195,992	1,046,092	907,259	759,417
障 害 基 礎 年 金					
受給者数	974	1,536	1,607	1,621	1,640
支給額	855,762	1,347,461	1,405,783	1,412,945	1,404,745
障 害 年 金					
受給者数	42	79	74	71	65
支給額	35,644	67,056	62,526	60,135	54,096
遺 族 基 礎 年 金					
受給者数	90	140	136	132	120
支給額	97,334	150,441	142,817	138,905	125,853
寡 婦 年 金					
受給者数	19	48	45	45	41
支給額	8,866	22,702	21,012	21,335	19,438
特 別 障 害 給 付 金					
受給者数	1	3	3	3	3
支給額	480	1,430	1,426	1,420	1,420
死 亡 一 時 金					
受給者数	34	46	53	56	46
支給額	5,064	6,845	7,619	8,695	7,387
老 齢 福 祉 年 金					
受給者数	2	4	3	3	2
支給額	218	1,243	838	798	396

10-5 後期高齢者医療費給付状況

年 度	対象者数 (人)	受診件数 (件)	費 用 額 (千円)	一 部 負 担 金 (千円)	1 人 当 費 用 額 (円)	1 人 当 窓 口 負 担 (円)	1 人 当 受 診 件 数 (件)
平成22年度							
1割負担	9,189	245,168	7,678,836	436,150	835,655	47,464	26.68
3割負担	920	24,381	669,689	101,890	727,923	110,750	26.50
計	10,109	269,549	8,348,525	538,040	825,851	53,224	26.66
23年度							
1割負担	16,688	459,861	13,686,685	790,647	820,151	47,378	27.56
3割負担	1,366	36,460	981,241	158,012	718,332	115,675	26.69
計	18,054	496,321	14,667,926	948,659	812,447	52,546	27.49
24年度							
1割負担	17,188	477,421	14,258,382	802,264	829,554	46,676	27.78
3割負担	1,363	37,446	1,068,687	157,737	784,070	115,728	27.47
計	18,551	514,867	15,327,069	960,001	826,213	51,749	27.75
25年度							
1割負担	17,594	499,026	14,704,095	824,316	835,745	46,852	28.36
3割負担	1,296	36,756	1,035,864	152,328	799,278	117,537	28.36
計	18,891	535,782	15,739,959	976,644	833,243	51,702	28.36
26年度							
1割負担	17,857	512,625	14,856,735	828,415	831,984	46,392	28.71
3割負担	1,325	38,060	1,037,187	160,506	782,783	121,137	28.72
計	19,182	550,685	15,893,922	988,921	828,585	51,555	28.71

(注) 対象者数は診療月（前年度3月～当該年度2月）による月平均。

資料：保険年金課

10-6 福祉医療費支給状況

年 度	医療費区分	対象者数 (人)	受診件数 (件)	支 給 額 (千円)	1件当支給額 (円)	1人当支給額 (円)	1人当受診件数 (件)
平成 20 年度	障 害 者	1,240	25,982	194,148	7,472	156,571	20.95
	精神障害者	1,011	16,028	59,956	3,741	59,304	15.85
	乳 幼 児	16,256	199,609	431,162	2,160	26,523	12.28
	母子家庭等	1,716	20,238	57,546	2,843	33,535	11.79
	福祉給付金	1,456	43,616	146,712	3,364	100,764	29.96
21年度	障 害 者	1,232	26,447	201,820	7,631	163,815	21.47
	精神障害者	952	16,734	71,658	4,282	75,271	17.58
	乳 幼 児	16,238	231,539	500,732	2,163	30,837	14.26
	母子家庭等	1,679	20,675	60,669	2,934	36,134	12.31
	福祉給付金	1,544	44,681	147,049	3,291	95,239	28.94
22年度	障 害 者	1,215	24,498	203,938	8,325	167,851	20.16
	精神障害者	938	17,373	72,413	4,168	77,200	18.52
	乳 幼 児	16,293	241,883	530,066	2,191	32,533	14.85
	母子家庭等	1,704	19,176	59,018	3,078	34,635	11.25
	後期高齢者福祉	1,638	45,209	165,119	3,652	100,805	27.60
23年度	障 害 者	1,845	39,980	312,705	7,822	169,488	21.67
	精神障害者	1,475	28,479	119,239	4,187	80,840	19.31
	子 ど も	24,656	377,565	855,460	2,266	34,696	15.31
	母子家庭等	2,573	33,949	101,562	2,992	39,472	13.19
	後期高齢者福祉	2,911	85,107	294,232	3,457	101,076	29.24
24年度	障 害 者	1,849	40,869	312,266	7,641	168,884	22.10
	精神障害者	1,578	30,905	123,420	3,994	78,213	19.58
	子 ど も	24,555	377,949	847,707	2,243	34,523	15.39
	母子家庭等	2,586	34,517	103,995	3,013	40,215	13.35
	後期高齢者福祉	2,959	88,373	300,905	3,405	101,691	29.87
25年度	障 害 者	1,831	41,877	323,801	7,732	176,844	22.87
	精神障害者	1,685	34,864	132,915	3,812	78,881	20.69
	子 ど も	24,345	372,784	843,163	2,262	34,634	15.31
	母子家庭等	2,566	34,259	100,328	2,929	39,099	13.35
	後期高齢者福祉	3,024	91,648	300,599	3,280	99,404	30.31
26年度	障 害 者	1,797	40,629	310,636	7,646	172,864	22.61
	精神障害者	1,830	38,410	141,414	3,682	77,275	20.99
	子 ど も	24,413	373,959	844,533	2,258	34,594	15.32
	母子家庭等	2,620	34,778	101,496	2,918	38,739	13.27
	後期高齢者福祉	3,050	93,468	294,899	3,155	96,688	30.65

(注1) 対象者数は月平均

資料：保険年金課

(注2) 平成22年度より、名称変更及び制度変更による名称変更あり。

10-7 扶助別生活保護の状況

(単位：千円)

区 分	平成22年度	平成23年度	平成24年度	平成25年度	平成26年度
総 数					
世帯	317	431	453	439	416
人員	475	623	639	627	590
保護費	709,687	924,280	969,349	985,318	930,925
生活扶助					
世帯	285	391	403	394	373
人員	431	571	576	569	531
保護費	242,529	327,142	335,024	321,723	308,928
住宅扶助					
世帯	253	338	362	354	340
人員	390	501	529	523	494
保護費	95,993	124,260	126,634	122,413	117,929
教育扶助					
世帯	29	33	30	32	31
人員	42	52	52	53	52
保護費	5,312	6,433	6,297	6,859	6,799
介護扶助					
世帯	40	58	66	68	68
人員	42	60	68	71	72
保護費	18,239	22,990	16,984	20,287	22,666
医療扶助					
世帯	248	351	375	375	369
人員	343	478	495	502	488
保護費	337,250	429,607	469,968	496,550	452,667
出産扶助					
世帯	0.5	0.3	0.1	0.1	0.1
人員	0.5	0.3	0.1	0.1	0.1
保護費	2,004	1,232	174	558	429
生業扶助					
世帯	6	11	12	9	9
人員	7	12	12	9	9
保護費	1,464	2,012	1,962	1,721	1,386
葬祭扶助					
世帯	0.3	0.5	0.7	0.5	0.7
人員	0.3	0.5	0.7	0.5	0.7
保護費	567	1,036	789	999	1,191
就労自立給付金	-	-	-	-	288
保護施設事務費	6,329	9,568	11,517	14,208	18,642

(注) 世帯及び人員は月平均

資料：福祉課

10-8 療育手帳交付数

(各年4月1日現在)

年	総 数				(内) 18歳未満			
	総 数	重 度	中 度	軽 度	総 数	重 度	中 度	軽 度
平成 23 年	1,020	461	274	285	330	124	63	143
24 年	1,014	442	270	302	339	127	63	149
25 年	1,027	444	266	317	327	121	59	147
26 年	1,066	447	290	329	334	114	77	143
27 年	1,128	460	304	364	368	115	84	169

(注) 重度：IQ35以下
 中度：IQ50～36
 軽度：IQ75～51

資料：福祉課

10-9 身体障害者手帳交付台帳登載数

(各年4月1日現在)

年	総 数	視 覚	聴覚・平衡	音声・言語	肢 体	内 部
平成 23 年	5,616	337	539	36	3,123	1,581
24 年	5,082	290	425	36	2,806	1,525
25 年	5,171	300	430	37	2,875	1,529
26 年	5,426	299	447	41	2,994	1,645
27 年	5,448	295	457	38	3,004	1,654

資料：福祉課

10-10 精神障害者保健福祉手帳交付数

(各年4月1日現在)

年	総 数	1級	2級	3級
平成 23 年	701	63	480	158
24 年	767	69	513	185
25 年	822	79	557	186
26 年	889	103	614	172
27 年	993	104	699	190

資料：福祉課

11 土木・建築

11-1 市道の舗装状況

(各年3月31日現在)

年	市道延長 (m)	市道面積 (㎡)	硬質舗装		簡易舗装		舗装率 (%)
			延長 (m)	面積 (㎡)	延長 (m)	面積 (㎡)	
平成21年	1,067,578	5,043,109	129,046	787,242	840,264	2,786,808	90.80
22年	1,067,926	5,052,633	129,390	790,311	840,621	2,851,950	90.83
23年	2,008,260	9,644,639	339,192	1,482,915	1,466,515	4,885,888	89.91
24年	2,017,481	9,758,444	342,467	1,869,871	1,476,714	4,935,993	90.17
25年	2,020,499	9,806,187	343,228	1,879,725	1,482,309	4,966,934	90.35
26年	2,021,098	9,856,713	344,164	1,885,876	1,490,540	5,020,350	90.89

資料：土木課

11-2 建築確認件数

(単位：件)

年	総数	新 築			増 改 築			その他
		専用住宅	併用住宅	その他	専用住宅	併用住宅	その他	
平成21年	584	384	6	56	101	8	26	1
22年	713	490	9	7	120	7	10	1
23年	1,027	714	4	90	181	3	35	0
24年	1,171	773	1	139	208	5	45	0
25年	1,313	899	10	120	229	12	43	0
26年	1,117	765	5	135	155	8	49	0

資料：建築課

11-3 市街化区域用途別地域面積

(平成27年4月1日現在 単位：ha)

	総数	市 街 化 区 域													市街化調整区域
		総数	第1種 低層 住居 専用 地域	第2種 低層 住居 専用 地域	第1種 中高層 住居 専用 地域	第2種 中高層 住居 専用 地域	第1種 住居 地域	第2種 住居 地域	準 住居 地域	近隣 商業 地域	商業 地域	準 工業 地域	工業 地域	工業 専用 地域	
面積	15,949	2,832	80	73	403	35	994	70	149	94	63	327	338	206	13,117
(%)		100	(2.8)	(2.6)	(14.2)	(1.2)	(35.1)	(2.5)	(5.3)	(3.3)	(2.2)	(11.6)	(11.9)	(7.3)	

資料：都市計画課

11-4 事業団宿舍及び県営住宅

名称	所在地	管理戸数	建設年度	構造	種 別
雇用促進住宅					
新在家宿舍	新在家町下屋下20-5	200	昭和44	中耐	-
西尾宿舍	下町宮東18	120	昭和38	中耐	-
治明団地	一色町大治明通縄13	160	昭和41	中耐	-
名称	所在地	管理戸数	建設年度	管理戸数	種 別
県 営					
伊文住宅	伊文町4-1	39	昭和60	中耐	普通
寺津住宅	寺津町田地山25	72	昭和55～56	中耐	〃
上町住宅	上町猿ヶ坂1	120	平成元～11	中耐・高耐	〃
小島住宅	小島町大迫間1-1	221	昭和48 平成13・22	中耐・高耐	〃
新渡場住宅	新渡場町中切20-11	60	昭和55	中耐	〃
緑町住宅	緑町3丁目32	85	昭和56	中耐	〃
八ツ面住宅	八ツ面町麓20-16	72	昭和58	中耐	〃
開正住宅	一色町開正末宝15他	145	平成15～18	中耐・高耐	〃

資料：三河住宅管理事務所

11-5 市営住宅

(平成27年4月1日現在)

名称	所在地	管理戸数	建設年度	構造	
巨鎌	海谷	巨海町泉田60-2	19	昭和38	簡平
		鎌谷町大河田6	65	昭和39・40	〃
室々	宮橋	室町中川原17-2	12	昭和41	〃
		野々宮町茶木2	20	〃	〃
野父中	野原郷	室町中屋敷80	35	昭和42	〃
		中原町堀割16-1	40	昭和43・44	〃
中下	町	中原町半谷20	237	昭和44~48	簡平・簡二・中耐
		下町宮東12-1	59	昭和56・57	中耐
宮犬住	塚崎	米津町宮浦68	124	昭和59~61	〃
		中畑一丁目56	36	平成2・3	〃
生東	入船	住崎町荒子28-1	28	平成9・10	〃
		一色町生田竹生新田5-4	2	昭和29	木造・平屋
赤藤	江羽	一色町一色東上二割9-1	10	昭和35	〃
		一色町赤羽東乾地29	6	昭和28・35	〃
対味	米浜	一色町藤江宮西30	1	昭和29	〃
		一色町対米三斗蒔1	179	昭和39~42	簡平・簡二
大神	切ノ木	一色町味浜上乾地20	58	平成14・15	耐火二・中耐
		吉良町吉田大切間5	28	昭和41	簡平
神木	塚田	吉良町上横須賀神ノ木14-1	20	昭和42	〃
		吉良町吉田神明塚30	16	昭和43	〃
王元	塚敷	吉良町木田祐言75	20	昭和44	〃
		吉良町友国王塚24	30	昭和45・47	簡二
須埋	原畑	吉良町上横須賀元屋敷50	52	昭和46・47	中耐
		吉良町富好新田中川並27	32	昭和48	〃
鳥羽	羽第	吉良町吉田須原33-1	24	昭和50	〃
		吉良町荻原埋畑91-1	24	平成8	〃
鳥羽	羽第	鳥羽町十三新田46-18	24	昭和47	簡二
		鳥羽町十三新田1-32	16	昭和51	〃
鳥羽	羽第	鳥羽町十三新田1-35	16	昭和63	耐火二

(注) 遠ノ子・分散前野・分散佐久島は廃止。

資料：建築課

11-6 主要ため池の状況

(平成27年4月1日現在)

名称	受益面積 (ha)	貯水量 (m ³)
小草池 (家武町小草)	33.0	119,000
深篠池 (家武町深篠)	30.0	44,500
文道池 (吉良町津平)	167.5	28,000
大迫池 (吉良町宮迫)	72.5	12,800
板迫池 (吉良町津平)	47.8	5,000
王池 (吉良町友国)	47.0	72,000
汗尾池 (吉良町駿馬)	39.9	32,000
八幡池 (西幡豆町池下)	168.0	66,000
黒松池 (西幡豆町黒松)	33.8	3,800
寺池 (西幡豆町幸ノ谷)	30.0	8,500
その他 (64池)	531.9	380,400
計 (全 74池)	1,201.4	772,000

※ その他は受益面積が30ha未満の池

資料：土木課

11-7 都市公園の状況

(平成27年4月1日現在 単位：ha)

公園名	都市計画 決定面積	供用面積	所在地
桜町公園	0.23	0.23	桜町2丁目地内
緑町公園	0.75	0.75	緑町1丁目地内
戸ヶ崎1号公園	0.24	0.24	戸ヶ崎五丁目地内
戸ヶ崎2号公園	0.23	0.23	戸ヶ崎四丁目地内
戸ヶ崎3号公園	0.27	0.27	戸ヶ崎二丁目地内
中畑公園	0.30	0.30	中畑一丁目地内
住崎1号公園	0.56	0.56	住崎二丁目地内
住崎2号公園	0.27	0.27	住崎一丁目地内
住崎3号公園	0.28	0.28	住崎三丁目地内
永吉公園	0.35	0.35	永吉三丁目地内
寺津1号公園	0.19	0.19	寺津一丁目地内
寺津2号公園	0.19	0.19	寺津二丁目地内
寺津3号公園	0.15	0.15	寺津三丁目地内
伊藤1号公園	0.32	0.32	伊藤二丁目地内
伊藤2号公園	0.10	0.10	伊藤一丁目地内
伊藤3号公園	0.32	0.32	伊藤五丁目地内
徳次公園	-	0.31	徳次町上十五夜地内
今川公園	-	0.10	今川町東大城地内
米津公園	-	0.17	米津町天竺桂地内
米津1号公園	0.24	0.24	米津町蔵屋敷地内
鶴城1号公園	-	0.17	鶴城町地内
鶴城公園	1.30	1.30	亀沢町地内
戸ヶ崎公園	1.10	1.10	戸ヶ崎三丁目地内
田貫公園	1.00	1.00	田貫一丁目地内
西尾公園	4.40	3.70	山下町地内
西尾市スポーツ公園	18.40	4.00	小島町、志籠谷町、志貴野町地内
八ッ面山公園	16.00	12.60	八ッ面町地内
龍神ひろば	-	0.06	高砂町地内
井桁屋公園	-	0.05	幸町、本町地内
富山公園	0.16	0.16	富山町地内
一色平和公園	-	0.19	一色町前野新田地内
シーサイド公園	0.23	0.23	吉良町吉田東中浜地内
吉田公園	0.14	0.14	吉良町吉田亥改地内
荻西公園	0.16	0.16	吉良町荻原百度荒子地内
津平公園	0.32	0.32	吉良町津平新山・津平大入地内
富田公園	0.20	0.20	吉良町富田八石地内
下町公園	0.10	0.10	吉良町上横須賀宮腰地内
門内公園	0.29	0.29	西幡豆町中央台地内
十三新田公園	-	0.42	鳥羽町十三新田地内
吉山公園	0.32	0.32	平坂吉山一丁目地内
コミュニティ公園	2.60	2.60	吉良町上横須賀杉ノ木地内
一色地域文化広場	-	2.00	一色町一色東前新田地内
横須賀公園	2.00	2.00	吉良町中野瀬田地内
一色海浜公園	6.80	7.07	一色町坂田新田冲向地内
古川緑地	24.40	8.50	八ッ面町、志籠谷町、小島町地内
古川右岸1号緑地	-	4.40	笹曾根町、平口町、横手町、天竹町、鎌谷町地内
矢作川西尾緑地	50.40	9.39	中畑町、田貫町、小間町、上町地内
みなとまち緑地	-	2.20	港町地内
法光寺緑地	-	0.19	法光寺町地内
住崎2号緑地	-	0.08	住崎一丁目地内
法光寺緩衝緑地	-	0.99	法光寺町地内
みなとまち緩衝緑地	-	0.81	港町地内
善明緑地	-	0.15	善明町地内
寺津緑地	-	0.30	寺津四丁目地内
岡島緑地	-	0.44	岡島町地内
中畑緑地	-	0.22	中畑町地内
十三新田緑地	-	0.11	鳥羽町十三新田地内
みなとまち1号緑地	-	4.69	港町地内
南中根緑地	-	0.09	南中根町地内
計	135.31	78.31	

資料：公園緑地課

11-8 公共下水道の状況

(各年4月1日現在)

区 分	平成 23 年	平成 24 年	平成 25 年	平成 26 年	平成 27 年
a) 行政人口(人)※	163,830	164,103	169,775	169,890	170,110
認可区域面積(ha)	2,778	2,778	2,778	2,778	3,303
① 計画区域面積(ha)	4,487	3,982	3,982	3,982	3,982
b) 計画区域人口(人)	148,631	141,510	141,510	141,510	141,510
② 処理区域面積(ha)	2,115	2,259	2,378	2,541	2,675
c) 処理区域人口(人)	89,226	96,328	106,034	114,360	119,795
②/① 整備率(%)	47	57	60	64	67
c/a 普及率(%)	54	59	62	67	70
ポンプ場数(個所)	3	3	3	3	3
中継ポンプ数(個所)	55	58	67	77	82
汚水管延長(km)	636	671	710	753	790
雨水管延長(km)	58	58	58	58	59
下水道使用戸数(戸)	23,252	24,973	26,619	29,248	31,916

※住民基本台帳人口

資料：下水道管理課

11-9 下水道処理場の状況(矢作川浄化センター)

(各年4月1日現在)

年	処理面積	処理区域内	処理能力	処理方法
	(ha)	人口(人)	(m ³)/日	
平成 23 年	11,974	681,866	243,800	凝集剤添加硝化脱窒法+急速ろ過
24 年	12,232	697,583	263,800	〃
25 年	12,473	729,921	263,800	〃
26 年	12,699	742,671	263,800	〃
27 年	12,936	755,484	263,800	〃

資料：下水道管理課

11-10 水洗便所改造資金あっせんの状況

年 度	融 資 件 数 (件)		融資金額(千円)
	当 該 年 度	累 計	
平成 20 年度	16	366	6,540
21 年度	11	377	4,800
22 年度	15	392	5,820
23 年度	7	399	3,050
24 年度	8	407	3,480
25 年度	17	424	7,290
26 年度	10	434	3,380

(注)農業集落排水分を含む

資料：下水道管理課

11-11 農業集落排水の状況

(各年4月1日現在)

区 分	平成 23 年	平成 24 年	平成 25 年	平成 26 年	平成 27 年
a) 行政人口(人)※	163,830	164,103	169,775	169,890	170,110
認可区域面積(ha)	692	692	692	692	692
① 計画区域面積(ha)	692	692	692	692	692
b) 計画区域人口(人)	17,221	17,390	19,322	24,440	24,440
② 処理区域面積(ha)	636	636	692	692	692
c) 処理区域人口(人)	15,283	15,353	17,673	17,864	18,366
②/① 整備率(%)	92	92	100	100	100
c/a 普及率(%)	9	9	10	11	11
処理量(m ³)	1,340,351	1,418,711	1,398,660	1,444,938	1,500,146
処理場数(個所)	19	19	20	20	20
中継ポンプ数(個所)	125	125	125	125	127
汚水管延長(km)	187	189	189	189	189
集落排水使用戸数(戸)	4,013	4,073	4,118	4,364	4,567

※住民基本台帳人口

資料：下水道管理課

12 保健・衛生

12-1 ごみ排出量の推移

(単位：t)

区 分		平成21年度	平成22年度	平成23年度	平成24年度	平成25年度	平成26年度	
可燃ごみ	家庭系	直営	6,722	6,313	6,059	6,536	6,462	6,566
		委託	13,552	13,578	24,706	24,835	24,831	25,074
	事業系	許可	8,682	8,781	14,203	13,912	14,388	15,137
	計	28,956	28,672	44,968	45,283	45,681	46,777	
不燃ごみ	家庭系	直営	380	300	334	296	287	290
		委託	735	653	712	904	885	877
	事業系	許可	89	28	27	22	12	8
	計	1,204	981	1,073	1,222	1,184	1,175	
粗大ごみ	家庭系		44	29	3,190	3,303	3,736	3,832
	事業系		222	214	1,381	1,815	1,619	1,776
	計		266	243	4,571	5,118	5,355	5,608
直接搬入	家庭系	可燃	2,657	2,520	1,838	1,807	1,885	1,951
		不燃	1,391	688	761	779	770	802
		小計	4,048	3,208	2,599	2,586	2,655	2,753
	事業系	可燃	1,442	1,299	1,153	965	826	887
		不燃	54	45	86	50	44	40
		小計	1,496	1,344	1,239	1,015	870	927
	計		5,544	4,552	3,838	3,601	3,525	3,680
小計		35,970	34,448	54,450	55,224	55,745	57,240	
資源物	缶・びん回収		810	821	1,280	1,256	1,216	1,195
	古紙回収		1,547	1,460	2,484	2,285	2,147	1,988
	なべかま・スプレー缶		29	31	80	85	94	89
	ペットボトル		238	244	359	350	363	344
	食品トレー		26	27	40	39	40	30
	布類		18	23	90	62	92	92
	プラスチック		716	697	1,026	985	965	939
	乾電池・蛍光管		47	45	66	68	73	68
	計		3,431	3,348	5,425	5,130	4,990	4,745
合計		39,401	37,796	59,875	60,354	60,735	61,985	
うち家庭系		28,912	27,429	43,025	43,590	43,846	44,137	
うち事業系		10,489	10,367	16,850	16,764	16,889	17,848	

◎ごみ排出量は、集団回収分、上泥回収分を除く。

資料：ごみ減量課

◎直接搬入された粗大ごみの排出量は平成22年度まで直接搬入で計上、平成23年度から粗大ごみで計上。

12-2 市民1人あたりごみ処理費及び排出量の推移

(単位：t)

区 分	平成21年度	平成22年度	平成23年度	平成24年度	平成25年度	平成26年度
ごみ排出量 (t)	39,401	37,796	59,875	60,354	60,735	61,985
ごみ処理費 (千円)	1,203,434	1,102,026	1,615,199	1,613,196	1,650,830	1,700,213
1t当り処理費 (円)	30,543	29,157	26,975	26,729	27,181	27,429
市民1人当りの処理費 (円)	11,040	10,817	9,530	9,506	9,717	9,995
1人当り1日ごみ排出量 (g)	990	948	968	974	979	998

◎ごみ処理費は、クリーンセンター、最終処分場建設費を除く。

資料：ごみ減量課

12-3 資源収集(内訳)の推移

(単位：t)

区 分	平成21年度	平成22年度	平成23年度	平成24年度	平成25年度	平成26年度
資 源 物	3,431	3,348	5,425	5,130	4,990	4,745
集 団 回 収	3,204	2,992	3,549	3,366	3,306	3,249
クリーンセンター選別資源	1,135	875	1,143	1,071	1,347	1,323
収 集 合 計	7,770	7,215	10,117	9,567	9,643	9,317
リ サ イ ク ル 率 (%)	18.2	11.5	15.8	15.0	15.1	14.3

◎リサイクル率=資源物収集合計 / (ごみ排出量+集団回収合計) ×100

資料：ごみ減量課

12-4 し尿処理の推移

年 度	収集世帯数 (戸)	収 集 量 (k l)
平成 20 年度	4,791	3,408
21 年度	4,680	3,051
22 年度	4,604	2,772
23 年度	5,921	4,389
24 年度	5,897	3,913
25 年度	4,537	3,529
26 年度	4,483	3,231

(注) 収集世帯数は各年度4月1日現在。

資料：ごみ減量課

12-5 犬の登録状況

(単位：頭)

年 度	登 録 犬 数	狂犬病 予防注射
平成 21 年度	7,913	7,025
22 年度	7,862	6,865
23 年度	12,447	10,849
24 年度	12,208	10,695
25 年度	12,008	10,464
26 年度	11,759	10,232

資料：環境保全課

12-6 原因別死亡者の推移(西尾保健所管内)

(単位：人)

年	総数	悪性新生物	心疾患	脳血管疾患	肺炎	不慮の事故	老衰	自殺	肝疾患	高血圧性疾患	腎不全	結核	その他
平成22年	1,494	447	242	157	141	58	83	35	22	5	34	5	265
23年	1,591	451	246	158	185	64	89	44	17	4	30	2	301
24年	1,559	453	234	164	192	56	103	25	19	8	25	3	277
25年	1,619	436	228	141	221	72	112	33	22	7	43	1	303
26年	1,555	417	221	153	196	61	121	26	25	5	37	3	290
(管内全体)	1,844	495	266	178	217	67	146	30	30	9	40	4	362
(幸田町)	289	78	45	25	21	6	25	4	5	4	3	1	72
愛知県 (平成26年)	62,426	18,527	8,483	5,282	5,236	1,902	4,028	1,290	706	255	1,104	159	15,454
全 国 (平成26年)	1,273,004	368,103	196,926	114,207	119,650	39,029	75,389	24,417	15,692	6,932	24,776	2,100	285,783

資料：西尾保健所

12-7 医療施設の状況

(各年10月1日現在)

年	病 院							一 般 診 療 所			歯 診 療 科 所	薬 局	
	施 設	病 種 別 病 床 数						施 設	有 床 診 療 所				無 床 診 療 所
		総 数	精 神	結 核	感 染	療 養	一 般		施 設	病 床			
平成20年	3	659	-	-	-	132	527	62	7	102	55	44	48
21年	3	659	-	-	-	132	527	62	7	101	55	44	46
22年	4	719	-	-	-	149	570	63	5	80	58	46	44
23年	5	904	-	-	-	269	635	87	7	105	80	74	64
24年	5	888	-	-	-	299	589	89	6	86	83	74	70
25年	5	914	-	-	-	325	589	95	7	96	88	73	66

資料：愛知県統計年鑑

12-8 医療関係従事者数

(各年12月31日現在 単位：人)

年	医師	歯科医師	薬剤師	保健師	助産師	看護師	准看護師	歯科衛生士	歯科技工士
平成16年	144	56	137	22	25	458	351	42	26
18年	147	51	140	19	25	448	336	47	27
20年	131	60	144	24	23	503	312	48	22
22年	139	66	147	21	24	508	311	75	22
24年	170	103	207	46	29	690	477	115	41

資料：愛知県統計年鑑

12-9 各種予防接種実施者延人数

(単位：人)

区 分	平成22年度	平成23年度	平成24年度	平成25年度	平成26年度
急性灰白髄炎 (生ポリオ)	2,047	2,969	950	-	-
急性灰白髄炎 (不活化ポリオ)					
{ 1 期初回	-	-	4,152	745	114
{ 1 期追加				674	905
BCG	1,068	1,511	1,453	1,202	1,507
日本脳炎 1期	2,196	8,960	7,805	7,079	6,392
2期	54	946	504	900	1,016
ジフテリア破傷風 (DT)					
{ 1 期初回	-	-	0	0	0
{ // 追加	1	1	0	0	0
{ 2 期	1,041	1,583	1,492	1,513	1,460
ジフテリア百日せき破傷風 (3 種混合)					
{ 1 期初回	2,944	4,653	4,260	216	25
{ // 追加	1,158	1,679	1,235	1,790	378
ジフテリア百日せき破傷風急性灰白髄炎 (4 種混合)					
{ 1 期初回	-	-	733	4,750	4,497
{ 1 期追加	-	-	-	41	1,379
風しん	5	0	0	0	0
麻疹	-	-	0	0	0
麻疹風しん (MR) 1期	1,093	1,524	1,587	1,431	1,475
麻疹風しん (MR) 2期	1,012	1,459	1,529	1,596	1,522
麻疹風しん (MR) 3期	1,050	1,515	1,602	-	-
麻疹風しん (MR) 4期	917	1,787	1,352	-	-
ヒトパピローマウイルス感染症 (子宮頸がんワクチン)	2,462	6,817	2,277	494	15
Hib (ヒブ) 感染症	1,560	4,436	6,196	6,764	5,950
小児の肺炎球菌感染症	1,761	5,282	6,568	6,663	5,975
高齢者インフルエンザ	11,935	19,687	20,052	20,949	21,734
高齢者肺炎球菌 (定期接種)	-	-	-	-	3,996
高齢者肺炎球菌 (任意接種)	-	-	-	4,316	404
成人の風しん (任意接種)	-	-	-	641	98

資料：健康課

12-10 各種健診受診者数

(単位：人)

区 分		平成22年度	平成23年度	平成24年度	平成25年度	平成26年度
一 般 健 診		1,445	1,836	1,643	1,695	1,581
人 間 ド ッ ク		3,387	5,192	5,472	5,792	6,047
がん 検診 等	乳 がん 検 診	3,966	5,461	5,428	5,655	5,678
	子 宮 がん 検 診	5,628	7,463	7,422	7,440	7,283
	胃 がん 検 診	4,445	6,613	6,883	7,072	6,985
	大 腸 がん 検 診	4,760	8,707	8,787	9,241	9,245
	肺 がん 検 診	6,253	12,041	13,203	14,068	13,979
	前立腺がん検診	2,201	3,800	4,113	4,337	4,483
	骨粗しょう症検診	546	783	955	823	899
B・C型肝炎ウイルス検診		26	66	94	77	84
成 人 歯 科 健 康 診 査		702	1,234	1,292	1,191	1,376

資料：健康課

12-11 母子保健事業

区 分	平成22年度	平成23年度	平成24年度	平成25年度	平成26年度
母子健康手帳交付数	1,222件	1,610件	1,638件	1,556人	1,480人
4か月児健診	1,056人	1,519人	1,503人	1,500人	1,448人
1歳6か月児健診	1,063人	1,499人	1,567人	1,531人	1,527人
3歳児健診	1,024人	1,605人	1,618人	1,536人	1,597人
妊産婦歯科健診	205人	268人	253人	281人	409人
2歳児歯科健診※	1,478人	2,594人	2,662人		
・2歳1か月児				1,378人	1,523人
・2歳7か月児				1,364人	1,389人
妊産婦・乳児健診					
・妊婦	13,191人	18,218人	18,152人	18,186人	17,855人
・産婦	1,015人	1,395人	1,428人	1,398人	1,405人
・乳児	1,723人	2,416人	2,432人	2,336人	2,323人

(注) 妊婦・乳児健診については、延べ人数

資料：健康課

※平成25年度より 2歳1か月児・2歳7か月児に分割

13 教育

13-1 小学校

年	学校数	学級数		教員数 (兼務者含む)			児童数		
		通常	特別支援	総数	男	女	総数		
							計	男	女
平成22年	14	204	30	379	117	262	6,570	3,407	3,163
23年	26	328	50	639	215	424	10,029	5,144	4,885
24年	26	320	48	612	212	400	9,875	5,062	4,813
25年	26	320	50	652	216	436	9,852	5,012	4,840
26年	26	325	55	666	214	452	9,876	5,038	4,838
27年	26	331	61	678	217	461	9,894	5,070	4,824
(内訳)									
西尾小学校		21	2	39	12	27	716	371	345
花ノ木小学校		22	3	39	12	27	688	373	315
八ツ面小学校		19	3	35	12	23	615	305	310
鶴城小学校		23	4	44	14	30	744	378	366
西野町小学校		11	2	26	9	17	267	148	119
米津小学校		13	3	28	12	16	417	217	200
中畑小学校		12	2	23	6	17	307	159	148
平坂小学校		15	4	32	10	22	478	244	234
矢田小学校		23	4	43	12	31	787	394	393
寺津小学校		14	3	28	7	21	443	229	214
福地南部小学校		12	2	26	5	21	328	171	157
福地北部小学校		9	2	21	8	13	214	104	110
室場小学校		6	1	13	4	9	208	103	105
三和小学校		13	2	29	10	19	432	220	212
一色中部小学校		15	2	31	8	23	448	227	221
一色東部小学校		12	2	23	9	14	359	179	180
一色西部小学校		12	3	26	8	18	320	161	159
一色南部小学校		9	2	17	6	11	227	113	114
佐久島小学校		3	0	7	3	4	10	5	5
横須賀小学校		13	3	28	8	20	405	201	204
津平小学校		6	2	16	5	11	137	79	58
荻原小学校		9	3	22	7	15	226	123	103
吉田小学校		12	2	24	10	14	361	185	176
白浜小学校		6	1	13	4	9	145	74	71
幡豆小学校		12	2	24	8	16	392	202	190
東幡豆小学校		9	2	21	8	13	220	105	115

13-2 中学校

年	学校数	学級数		教員数 (兼務者含む)			生徒数		
		通常	特別支援	総数	男	女	総数		
							計	男	女
平成22年	6	96	12	236	126	110	3,370	1,716	1,654
23年	10	149	20	369	214	155	5,146	2,650	2,496
24年	10	149	19	360	201	159	5,158	2,636	2,522
25年	10	143	20	357	198	159	5,061	2,598	2,463
26年	10	144	20	366	208	158	5,083	2,607	2,476
27年	10	141	20	360	202	158	5,010	2,574	2,436
(内訳)									
西尾中学校		19	2	49	28	21	712	349	363
鶴城中学校		28	3	64	37	27	1,038	546	492
平坂中学校		20	3	44	27	17	721	382	339
寺津中学校		6	2	22	13	9	208	103	105
福地中学校		9	2	25	15	10	280	167	113
東部中学校		10	1	29	14	15	317	166	151
一色中学校		19	2	48	28	20	695	334	361
佐久島中学校		2	0	12	6	6	10	6	4
吉良中学校		19	3	41	21	20	702	345	357
幡豆中学校		9	2	26	13	13	327	176	151

(各年5月1日現在)

児 童 数											
1年		2年		3年		4年		5年		6年	
男	女	男	女	男	女	男	女	男	女	男	女
578	518	549	514	578	507	572	527	560	582	570	515
847	805	861	792	825	812	875	795	882	818	854	863
763	783	850	810	852	792	831	813	881	793	880	822
819	827	769	782	862	809	856	797	828	822	878	803
896	802	820	829	771	780	865	806	860	796	826	825
847	791	892	812	824	829	776	783	871	815	860	794
69	59	57	56	70	68	55	51	66	50	54	61
62	51	74	46	56	54	62	65	63	44	56	55
48	42	50	58	42	47	60	48	46	64	59	51
71	59	71	76	61	57	47	51	65	74	63	49
23	28	27	18	27	18	25	23	22	12	24	20
41	35	32	29	25	37	42	30	38	36	39	33
21	24	26	23	20	23	28	27	31	19	33	32
41	43	47	38	30	37	42	36	40	43	44	37
71	75	78	62	66	86	49	63	61	58	69	49
30	33	39	41	40	42	35	29	44	34	41	35
32	26	29	25	29	22	29	25	27	25	25	34
21	15	21	21	24	21	8	19	14	19	16	15
15	19	21	12	18	16	17	20	18	18	14	20
24	44	45	41	43	20	31	39	31	37	46	31
49	28	36	40	46	34	27	34	41	39	28	46
31	31	25	26	29	33	26	28	34	29	34	33
33	22	22	29	31	32	19	26	35	23	21	27
17	24	19	18	19	19	17	18	21	18	20	17
1	0	0	0	1	2	0	0	1	1	2	2
27	29	42	29	28	38	36	29	36	43	32	36
15	10	16	8	8	8	7	14	15	10	18	8
18	9	24	18	21	21	14	18	24	20	22	17
28	30	31	32	25	36	36	29	34	26	31	23
9	7	13	14	15	10	13	6	12	17	12	17
37	34	28	33	36	32	29	31	36	29	36	31
13	14	19	19	14	16	22	24	16	27	21	15

資料：学校教育課

(各年5月1日現在)

生 徒 数								
1年			2年			3年		
計	男	女	計	男	女	計	男	女
1147	587	560	1,123	556	567	1,100	573	527
1,648	869	779	1,794	916	878	1,704	865	839
1,708	847	861	1,650	868	782	1,800	921	879
1,700	884	816	1,708	846	862	1,653	868	785
1,679	881	798	1,692	878	814	1,712	848	864
1,639	816	823	2,560	881	798	2,569	877	815
249	112	137	228	125	103	235	112	123
334	157	177	356	194	162	348	195	153
210	111	99	258	142	116	253	129	124
69	37	32	67	32	35	72	34	38
93	62	31	86	48	38	101	57	44
115	67	48	103	52	51	99	47	52
223	108	115	237	110	127	235	116	119
3	1	2	5	3	2	2	2	0
238	104	134	234	120	114	230	121	109
105	57	48	105	55	50	117	64	53

資料：学校教育課

13-3 幼稚園

(各年5月1日現在)

年	園数	学級数	教員数				幼児数							
			本務者		兼務者		総数		3歳		4歳		5歳	
			男	女	男	女	男	女	男	女	男	女	男	女
平成22年	5	40	2	38	0	36	461	492	152	158	154	147	155	187
23年	6	48	3	56	0	27	569	527	201	175	200	185	168	167
24年	6	47	3	62	0	20	597	539	202	174	193	182	202	183
25年	6	48	3	65	0	28	591	541	171	174	193	186	227	181
26年	6	46	3	69	0	29	540	563	173	192	175	175	192	196
27年	6	45	3	65	0	31	513	558	174	184	168	201	171	173
(内訳)														
西尾幼稚園		8	0	12	0	9	81	104	24	35	32	37	25	32
平坂幼稚園		9	0	12	0	8	113	107	39	36	40	40	34	31
鶴城幼稚園		9	0	15	0	6	103	119	36	37	23	51	44	31
西尾中央幼稚園		4	1	8	0	1	45	54	14	17	15	20	16	17
ながら幼稚園		8	1	9	0	4	92	91	33	35	32	25	27	31
はずみやこ幼稚園		7	1	9	0	3	79	83	28	24	26	28	25	31

資料：学校教育課

13-4 専修学校・各種学校

年	学校数			教員数				生徒数	
				本務者		兼務者			
	総数	昼間	その他	男	女	男	女	男	女
平成22年	3	3	-	1	20	70	48	30	231
23年	3	3	-	1	19	63	47	28	225
24年	3	3	-	1	21	65	49	22	247
25年	3	3	-	3	21	67	48	15	267
26年	3	3	-	3	21	65	49	18	264
27年	3	3	-	3	23	66	48	18	242

資料：学校教育課

13-5 高等学校

(各年5月1日現在)

年	学校数	教員数					生徒数(全日制)			生徒数(定時制)		
		総数	本務者		兼務者		総数	男	女	総数	男	女
			男	女	男	女						
平成22年	3	220	126	37	35	22	2,628	1,329	1,299	-	-	-
23年	5	359	185	86	54	34	4,057	1,918	2,139	102	71	31
24年	5	371	188	85	68	30	4,112	1,958	2,154	97	62	35
25年	5	374	184	89	69	32	4,102	2,005	2,097	109	65	44
26年	5	384	183	90	71	40	4,141	2,043	2,098	104	63	41

資料：学校基本調査

13-6 中学校卒業者の卒業後の状況

(各年5月1日現在 単位：人)

年	総数	進学者					専修学校等 高等学校 高等学校 高等学校	専修学校等 高等学校 高等学校 高等学校	就職者	無業者	進学率	就職率	
		総数	高等学校										高等専 門学校
			全日制	定時制	通信制	特別支援 学校							
平成21年	1,093	1,066	924	34	101	6	1	3	13	11	97.5	1.2	
22年	1,146	1,103	957	44	85	12	5	6	18	19	96.2	1.6	
23年	1,696	1,661	1,438	56	145	18	4	3	10	22	97.9	0.6	
24年	1,709	1,670	1,479	47	121	16	7	4	15	20	97.7	0.9	
25年	1,805	1,766	1,570	51	122	19	4	1	19	19	97.8	1.1	
26年	1,654	1,625	1,437	49	120	13	6	2	22	5	98.2	1.3	
27年	1,719	1,688	1,530	40	97	12	9	2	13	16	98.2	0.8	

(注) 盲学校などについては、平成20年から特別支援学校に名称変更。

資料：学校基本調査

13-7 高等学校卒業者の卒業後の状況

(単位：人)

年	総数	進学者				専修学校 進学者	就職 進学者	就職者	その他	入学志願したもの(再掲) 短期大学 大学
		総数	大学	短期大学	その他					
平成21年	771	573	553	20	-	54	-	137	7	634
22年	879	605	577	28	-	84	-	115	16	676
23年	1,304	785	712	73	-	173	-	263	83	874
24年	1,327	762	688	73	1	180	-	293	15	842
25年	1,379	788	720	68	-	239	-	251	24	879
26年	1,335	771	707	64	-	257	-	285	22	854

資料：学校基本調査

14 生活・文化

14-1 図書館の状況

(各年3月31日現在)

年度	蔵書数	利用者数	館外貸出 図書冊数	職員	経費 (千円)	人口1人当たり 図書館費 (円)	
平成23年度	665,824	190,782	891,615	15	274,737	6,621	
24年度	679,863	192,206	955,674	15	371,678	2,192	
25年度	690,056	186,038	969,532	13	343,280	2,022	
26年度	702,079	207,345	1,008,059	13	288,573	1,699	
27年度	西尾市立図書館	383,112	133,710	697,645	10	288,573	1,699
	一色学びの館	115,265	30,447	122,307	3		
	吉良図書館	140,906	27,115	125,005	0		
	幡豆図書館	62,796	16,073	63,102	0		
27年度	710,405	202,151	1,025,567	12	290,446	1,707	
27年度	西尾市立図書館	392,247	135,063	704,902	10	290,446	1,707
	一色学びの館	116,186	27,144	125,318	2		
	吉良図書館	137,597	24,529	129,417	0		
	幡豆図書館	64,375	15,415	65,930	0		

(注) 配本所及び予約本受取館利用分は本館に含む。

資料：西尾市立図書館

蔵書状況

(各年3月31日現在)

区分	平成26年度 (冊)				平成27年度 (冊)			
	(%)	(%)	(%)	(%)	(%)	(%)	(%)	(%)
	西尾市立図書館	一色学びの館	吉良図書館	幡豆図書館	西尾市立図書館	一色学びの館	吉良図書館	幡豆図書館
総数	383,112 (100.0)	115,265 (100.0)	140,906 (100.0)	62,796 (100.0)	392,247 (100.0)	116,186 (100.0)	137,597 (100.0)	64,375 (100.0)
総記	7,996 (2.1)	2,235 (1.9)	2,636 (1.9)	935 (1.5)	8,138 (2.1)	2,238 (1.9)	2,595 (1.9)	935 (1.5)
哲学	12,495 (3.3)	2,431 (2.1)	4,909 (3.5)	1,254 (2.0)	12,628 (3.2)	2,524 (2.2)	4,856 (3.5)	1,273 (2.0)
歴史	21,692 (5.7)	4,883 (4.2)	8,154 (5.8)	3,581 (5.7)	21,809 (5.6)	5,006 (4.3)	8,317 (6.0)	3,641 (5.7)
社会科学	36,581 (9.5)	8,856 (7.7)	12,821 (9.1)	4,626 (7.4)	36,105 (9.2)	9,177 (7.9)	12,640 (9.2)	4,746 (7.4)
自然科学	21,030 (5.5)	4,261 (3.7)	6,562 (4.7)	2,832 (4.5)	21,572 (5.5)	4,427 (3.8)	6,483 (4.7)	2,982 (4.6)
技術	24,116 (6.3)	6,190 (5.4)	7,733 (5.5)	3,672 (5.8)	25,135 (6.4)	6,328 (5.4)	7,561 (5.5)	3,941 (6.1)
産業	10,615 (2.8)	2,002 (1.7)	2,923 (2.1)	1,373 (2.2)	10,812 (2.8)	2,083 (1.8)	2,820 (2.0)	1,440 (2.2)
芸術	26,115 (6.8)	5,842 (5.1)	10,737 (7.6)	4,699 (7.5)	26,485 (6.8)	6,024 (5.2)	10,704 (7.8)	4,776 (7.4)
言語	4,381 (1.1)	850 (0.7)	1,552 (1.1)	529 (0.8)	4,441 (1.1)	846 (0.7)	1,504 (1.1)	543 (0.8)
文学	70,849 (18.5)	29,313 (25.4)	26,619 (18.9)	15,537 (24.7)	71,375 (18.2)	29,089 (25.0)	26,552 (19.3)	15,451 (24.0)
児童書	99,790 (26.0)	40,459 (35.1)	38,498 (27.3)	17,453 (27.8)	105,288 (26.8)	40,373 (34.7)	35,615 (25.9)	18,131 (28.2)
郷土資料	14,401 (3.8)	2,939 (2.5)	9,024 (6.4)	2,472 (3.9)	14,678 (3.7)	2,985 (2.6)	9,069 (6.6)	2,514 (3.9)
参考資料	10,603 (2.8)	1,958 (1.7)	2,307 (1.6)	1,544 (2.5)	10,732 (2.7)	1,806 (1.6)	2,360 (1.7)	1,560 (2.4)
その他	22,448 (5.9)	3,046 (2.6)	6,431 (4.6)	2,289 (3.6)	23,049 (5.9)	3,280 (2.8)	6,521 (4.7)	2,442 (3.8)

(注) 上記冊数に雑誌は含まない。

資料：西尾市立図書館

14-2 体育館利用状況

鶴城体育館

区 分	平成 24 年 度		平成 25 年 度		平成 26 年 度	
	件 数	利用人員	件 数	利用人員	件 数	利用人員
体 育 場	1,153	75,086	1,171	81,118	858	77,626
柔 道 場	477	24,143	529	22,423	505	34,797
剣 道 場	323	47,737	331	50,059	378	37,924
卓 球 場	500	20,786	481	24,114	439	20,495
トレーニング室	-	2,736	-	2,089	-	3,053
会 議 室	14	562	18	800	18	364
合 計	2,467	171,050	2,530	180,603	2,198	174,259

資料：スポーツ課

総合体育館

区 分	平成 24 年 度		平成 25 年 度		平成 26 年 度	
	件 数	利用人員	件 数	利用人員	件 数	利用人員
メインアリーナ	1,188	79,019	1,099	93,400	979	123,651
サブアリーナ	1,113	22,679	1,042	27,015	773	35,665
武 道 場	609	11,931	612	18,686	449	16,685
卓 球 場	318	12,031	320	11,235	404	8,543
弓 道 場	114	7,084	126	9,259	337	7,437
第 1 会 議 室	147	8,263	157	9,898	171	7,115
第 2 会 議 室	189	5,035	208	8,340	244	11,587
第 3 会 議 室	122	12,019	160	28,122	143	12,676
トレーニング室専用	4	586	21	5,020	9	320
個 人	-	15,667	-	30,004	-	30,472
合 計	3,804	174,314	3,745	240,979	3,509	254,151

資料：スポーツ課

中央体育館

区 分	平成 24 年 度		平成 25 年 度		平成 26 年 度	
	件 数	利用人員	件 数	利用人員	件 数	利用人員
ア リ ー ナ	2,010	51,335	2,078	52,557	1,950	63,411
武 道 場	697	24,331	746	20,123	918	26,358
卓 球 場	615	16,352	591	19,179	687	16,944
トレーニング室専用	3	511	2	113	2	0
個 人	-	2,493	-	18,696	-	20,126
会 議 室	66	3,056	80	3,333	88	1,794
研 修 室	31	546	35	469	53	591
合 計	3,422	98,624	3,532	114,470	3,698	129,224

資料：スポーツ課

14-3 野外スポーツ施設利用状況

西尾公園

区 分	平成24年度		平成25年度		平成26年度	
	件 数	利用人員	件 数	利用人員	件 数	利用人員
グラウンド	1,342	75,023	1,385	64,322	1,013	51,135
テニスコート	2,541	24,727	3,077	28,163	2,969	37,130
合 計	3,883	99,750	4,462	92,485	3,982	88,265

資料：スポーツ課

古川公園

区 分	平成24年度		平成25年度		平成26年度	
	件 数	利用人員	件 数	利用人員	件 数	利用人員
ソフトボール場	370	12,190	350	15,774	290	11,939
テニスコート	1,667	8,376	1,294	20,154	1,584	16,416
ゲートボール場	450	5,408	299	12,590	135	13,160
サッカー場	149	13,228	145	18,187	128	6,840
その他	0	0	0	0	0	0
合 計	2,636	39,202	2,088	66,705	2,137	48,355

資料：スポーツ課

古川右岸一号緑地

区 分	平成24年度		平成25年度		平成26年度	
	件 数	利用人員	件 数	利用人員	件 数	利用人員
テニスコート	6	42	3	24	22	41
ゲートボール場	0	0	0	0	0	0
運動広場	96	1,675	75	862	72	1,130
合 計	102	1,717	78	886	94	1,171

資料：スポーツ課

市民運動広場

区 分	平成24年度		平成25年度		平成26年度	
	件 数	利用人員	件 数	利用人員	件 数	利用人員
野 球 場	195	14,685	198	9,257	205	7,875
ソフトボール場	222	8,269	212	10,241	187	6,370
テニスコート	1,993	15,419	2,439	18,200	2,842	40,053
アーチェリー場	369	2,980	369	3,041	371	3,081
ゲートボール場	128	1,216	128	1,236	131	2,500
合 計	2,907	42,569	3,346	41,975	3,736	59,879

資料：スポーツ課

鶴城公園

区 分	平成24年度		平成25年度		平成26年度	
	件 数	利用人員	件 数	利用人員	件 数	利用人員
テニスコート	1,523	11,000	1,499	10,812	1,473	11,111
ゲートボール場	-	-	-	-	-	-
合 計	1,523	11,000	1,499	10,812	1,473	11,111

資料：スポーツ課

矢作川西尾緑地

区 分	平成24年度		平成25年度		平成26年度	
	件 数	利用人員	件 数	利用人員	件 数	利用人員
ソフトボール場	641	28,901	591	37,793	583	52,235
テニスコート	298	4,127	278	4,799	350	33,905
少年野球場	184	25,787	181	9,569	178	11,745
サッカー場	303	18,247	256	17,580	274	29,345
合 計	1,426	77,062	1,306	69,741	1,385	126,960

資料：スポーツ課

国道23号中原IC高架下

区 分	平成24年度		平成25年度		平成26年度	
	件 数	利用人員	件 数	利用人員	件 数	利用人員
スケートボード場	176	1,281	197	5,982	258	1,455
グラウンドゴルフ	1,432	49,372	525	38,524	535	39,277
合 計	1,608	50,653	722	44,506	793	40,732

資料：スポーツ課

14-4 複合スポーツ施設利用状況

一色B&G海洋センター利用状況

区 分	平成 24 年 度		平成 25 年 度		平成 26 年 度	
	件 数	利用人員	件 数	利用人員	件 数	利用人員
体 育 館	2,550	31,657	2,087	34,131	3,478	35,183
プ ー ル	6,773	30,401	7,868	31,750	10,666	31,276
合 計	9,323	62,058	9,955	65,881	14,165	66,781

資料：スポーツ課

ふれあい広場（ホワイトウェイブ21）利用状況

区 分	平成 24 年 度		平成 25 年 度		平成 26 年 度	
	件 数	利用人員	件 数	利用人員	件 数	利用人員
プ ー ル	-	179,219	-	181,349	-	148,254
浴 室	-	66,136	-	71,590	-	67,510
トレーニ ングルー コミュニ ティ施設	-	41,964	-	45,985	-	48,106
	1,956	39,958	2,063	39,155	1,756	35,048
合 計	(1,956)	327,277	(2,063)	338,079	(1,756)	298,918

(注) 休館日：月曜日（7,8月については、無休）

資料：スポーツ課

コミュニティ公園利用状況

区 分	平成 24 年 度		平成 25 年 度		平成 26 年 度	
	件 数	利用人員	件 数	利用人員	件 数	利用人員
体 育 館	1,623	27,348	1,559	26,619	1,634	37,680
研 修 室	792	9,477	705	8,493	695	16,727
ソ フ ト ボ ー ル	86	2,877	364	56,865	393	51,498
テ ニ ス	553	3,161	511	3,102	422	9,855
そ の 他	448	40,404	193	1,020	245	4,910
合 計	3,502	83,267	3,332	96,099	3,389	120,670

資料：スポーツ課

14-5 文化会館利用状況

区 分	平成24年度		平成25年度		平成26年度	
	件 数	利用人員	件 数	利用人員	件 数	利用人員
大 小 会 議 室	141	69,015	162	86,766	154	80,200
ホ ー ル	148	27,965	169	30,246	172	28,239
議 室 201 ～ 203	602	18,848	597	18,968	613	20,412
議 室 301 ～ 305	1,144	41,066	1,322	49,538	1,264	45,180
ス タ ジ オ	89	1,884	74	2,432	72	1,776
茶 室	274	9,706	275	10,597	270	10,590
展 示 室	119	5,664	95	4,752	107	5,497
合 計	2,517	174,148	205,993	203,299	2,652	191,894

資料：文化振興課

14-6 吉良文化広場利用状況

区 分	平成24年度		平成25年度		平成26年度	
	件 数	利用人員	件 数	利用人員	件 数	利用人員
さ ぎ な み ホ ー ル	22	446	29	577	36	692
研 修 室	19	168	14	134	19	281
ふ れ あ い ホ ー ル	163	1,065	-	1,167	-	1,012
歴 史 民 俗 資 料 館	292	3,988	-	3,491	-	3,632
ゲ ー ト ボ ー ル 場	3	72	-	36	-	0
多 目 的 広 場	-	3,017	-	2,706	-	2,358
合 計	499	8,799	43	8,111	55	7,975

※ふれあいホール・歴史民俗資料館・ゲートボール場については、平成25年以降集計なし

資料：文化振興課

14-7 青年の家利用状況

区 分	平成24年度		平成25年度		平成26年度	
	件 数	利用人員	件 数	利用人員	件 数	利用人員
主 催 事 業	229	4,800	H25～用途変更			
ク ラ ブ 活 動 等 団 体 利 用	335	5,307	「青年の家」から「中央ふれあいセンター」名称変更			
社 会 教 育 団 体 利 用	485	8,328	14-9の表をご覧ください			
そ の 他 の 団 体 利 用	1,475	19,665				
合 計	2,524	38,100				

資料：生涯学習課

14-8 働く婦人の家利用状況

区 分	平成24年度		平成25年度		平成26年度	
	件 数	利用人員	件 数	利用人員	件 数	利用人員
主 催 事 業	108	4,258	H25～用途変更			
ク ラ ブ 活 動 等 団 体 利 用	341	5,796	「働く婦人の家」から「中央ふれあいセンター」名称変更			
社 会 教 育 団 体 利 用	35	1,559	14-9の表をご覧ください			
そ の 他 の 団 体 利 用	511	11,376				
総 数	995	22,989				

資料：生涯学習課

14-9 公民館・ふれあいセンター等利用状況

区 分	平成24年度		平成25年度		平成26年度	
	件 数	利用人員	件 数	利用人員	件 数	利用人員
中央ふれあいセンター	3,519	61,089	3,494	53,317	3,048	44,338
寺津ふれあいセンター	1,519	26,642	1,635	27,833	1,742	27,897
米津ふれあいセンター	1,989	34,472	2,121	37,444	2,311	34,659
福地ふれあいセンター	2,184	36,961	2,347	40,915	2,534	38,481
西野町ふれあいセン	2,159	30,188	2,591	35,444	2,515	37,310
八ツ面ふれあいセン	2,988	57,630	3,398	62,518	3,325	71,597
鶴城ふれあいセンター	2,066	41,299	2,266	45,536	2,306	43,031
室場ふれあいセンター	1,063	18,871	1,175	21,762	1,113	24,533
三和ふれあいセンター	1052	15,841	1,203	17,814	1,274	19,617
矢田ふれあいセンター					1,662	18,950
横須賀ふれあいセン	776	23,018	917	26,687	1,177	32,300
幡豆ふれあいセンター	640	9,553	544	9,531	716	20,398
一色町公民館	2,470	50,549	2,423	39,564	2,622	45,992
吉良町公民館	2,401	60,897	2,527	69,199	2,726	67,087
幡 豆 公 民 館	796	9,425	860	11,625	805	17,140
一色地域交流センター					379	35,544
合 計	22,103	415,346	27,501	499,189	30,255	578,874

資料：生涯学習課

14-10 西尾勤労会館利用状況

区 分	平成24年度		平成25年度		平成26年度	
	件数	利用人員	件数	利用人員	件数	利用人員
研 修 室	222	6,783	243	8,245	257	8,146
第1会議室	327	4,987	311	4,508	347	4,678
第2会議室	234	1,976	264	2,452	216	1,682
第3会議室	155	3,724	162	4,165	163	3,795
和 室	296	5,993	345	7,172	320	5,978
体育館ホール	444	20,877	451	27,163	479	27,056
音 楽 室	322	7,339	354	7,440	344	5,714
総 数	2,000	51,679	2,130	61,145	2,126	57,049

資料：西尾勤労会館

14-11 資料館利用状況

区 分	平成24年度	平成25年度	平成26年度
大 人	23,724	22,190	26,693
小 人	2,320	2,384	3,116
合 計	26,044	24,574	29,809

資料：文化振興課

14-12 歴史公園利用状況

区 分	平成24年度		平成25年度		平成26年度	
	件数	利用人員	件数	利用人員	件数	利用人員
旧 近 衛 邸	114	26,989	82	21,179	82	30,564
尚 古 荘	218	26,989	227	23,529	240	24,850
合 計	332	53,978	309	44,708	322	55,414

資料：文化振興課

14-13 岩瀬文庫利用状況

区 分	平成24年度	平成25年度	平成26年度
閱 覧 人 員	918	734	794
閱 覧 冊 数	9,184	9,210	7,324
入 館 者 数	31,372	34,832	32,142

資料：文化振興課

14-14 旧糟谷邸内文化施設利用状況

区 分	平成24年度	平成25年度	平成26年度
大 人	4,121	3,680	3,589
小 人	467	130	208
合 計	4,588	3,810	3,797

資料：文化振興課

14-15 幡豆歴史民俗資料館利用状況

区 分	平成24年度	平成25年度	平成26年度
大 人	1,588	1,585	817
小 人	243	252	308
小 計	1,831	1,837	1,125
研 修 室	43	97	16
合 計	1,874	1,934	1,141

資料：文化振興課

14-16 いきものふれあいの里利用状況

区 分		平成24年度	平成25年度	平成26年度
来園者 (人)		13,180	14,221	14,531
(内訳)	大 人	2,408	2,149	1,839
	小 人	1,476	1,255	1,176
	(市 外)	(2,490)	(1,984)	(1,853)
	未 記 帳	6,585	6,270	7,692
	行事等参加者	805	1,856	778
	施設団体利用	1,160	1,787	1,474
	視 察	42	138	226
ボランティア活動		704	766	1,346

資料：環境保全課

14-17 佐久島弁天サロン利用状況

区 分		平成24年度	平成25年度	平成26年度
開館日数		316	316	316
申込件数		109	115	95
利用者及び来場者		20,847	17,946	14,875
(内訳)	利用者数	1,356	1,793	1,847
	来場者数	19,491	16,153	13,028

(注) 休館日：月曜日（7,8月については無休）

資料：佐久島振興課

14-18 市営等駐車場一覧表

(平成27年1月1日現在)

名 称	代表所在地	面積 (㎡)	収容台数 (台)	開設	料金	備考
西尾本町駐車場	錦城町76-1	3,691	自動車 100 オートバイ 20	S46.12.1	有料	借地
吾妻町駐車場	永楽町5丁目1-9	548	自動車 32	S45.2.1	有料	商協へ借地
つくしが丘駐車場	つくしが丘二丁目8-13	542	自動車 21	S57.4.14	無料	市有地
西尾駅東広場駐車場	城崎町4丁目7	2,050	自動車 67	H6.10.1	有料	市有地
恵比寿駐車場	吉良町宮崎宮前105	11,977	自動車 321	H4.3.31	無料(7.8月有料)	市有地
宮崎漁港駐車場	吉良町宮崎馬道67,81,83	4,823	自動車 138	H9.7.12	無料(7.8月有料)	市有地

資料：商工観光課・河川港湾課

14-19 市営有料駐車場の利用状況

区 分	平成24年度		平成25年度		平成26年度	
	駐車台数	1日平均	駐車台数	1日平均	駐車台数	1日平均
西尾本町駐車場	39,864	109	36,634	100	32,959	90
西尾駅東広場駐車場	226,404	620	114,619	314	73,018	200

資料：商工観光課・公園緑地課

14-20 市たばこ税の状況

区分	平成24年度	平成25年度	平成26年度
製造たばこの売渡し本数 (本)	235,184,346	232,540,374	221,825,326
税額 (千円)	1,066,640	1,187,465	1,142,272

資料：税務課

14-21 入湯税の状況

区分	平成24年度	平成25年度	平成26年度
入湯客数 (人)	72,374	76,722	73,332
税額 (千円)	10,856	11,508	11,000

資料：税務課

14-22 酒類販売(消費)状況(西尾税務署管内)

区 分	平成23年度	平成24年度	平成25年度
清酒	567	534	593
合成清酒	57	50	47
焼酎	709	698	698
ビール	2,743	2,551	2,535
ウイスキー・ブランデー	56	53	61
その他	4,279	4,217	4,196

資料：名古屋国税局HP

14-23 国・県・市指定文化財

○ 国指定(国宝・重要文化財) 10件

(平成27年4月1日現在)

	種別	名称	所在地	所有者又は管理者	指定年月日
1	建造物	久麻久神社本殿 付 棟札2枚 付 鰐口1口 付 厨子1基	八ツ面町麓77	久麻久神社	昭4. 4. 6 <small>昭31. 6. 28 (追加指定)</small> // //
2	〃	金蓮寺弥陀堂	吉良町饗庭七度ヶ入3	金蓮寺	<small>大9. 4. 15 (昭30. 6. 22国宝)</small>
3	〃	幡頭神社本殿	吉良町宮崎宮前60	幡頭神社	大10. 4. 30
4	彫刻	木造阿弥陀如来坐像	吉良町吉田斉藤久100	専長寺	昭57. 6. 5
5	書跡	後奈良天皇宸翰般若心経	亀沢町480	西尾市岩瀬文庫	昭32. 2. 19
6	〃	後柏原天皇宸翰御消息はく少将宛	吉良町岡山山王山67	花岳寺	昭55. 6. 6
7	史跡	正法寺古墳	吉良町乙川西大山25-3	正法寺外	<small>昭11. 12. 16 (平16. 9. 30追加指定)</small>
8	天然記念物	神明社の大シイ	上永良町宮東11	神明社	昭7. 4. 19
9	無形民俗文化財	三河万歳	上町北側	西尾市三河万歳保存会	平7. 12. 26
10	〃	鳥羽の火祭り	鳥羽町	鳥羽の火祭り保存会	平16. 2. 6

資料：文化振興課

○ 県指定 47件

(平成27年4月1日現在)

	種別	名称	所在地	所有者又は管理者	指定年月日
1	建造物	実相寺釈迦堂	上町下屋敷15	実相寺	昭48. 4. 4
2	〃	長圓寺肖影堂	貝吹町入101	長圓寺	昭56. 11. 20
3	〃	西福寺鐘楼	吉良町吉田桐杭27	西福寺	昭30. 11. 18
4	〃	幡頭神社境内社神明社本殿	吉良町宮崎宮前60	幡頭神社	昭32. 1. 12
5	〃	幡頭神社境内社熊野社本殿	吉良町宮崎宮前60	幡頭神社	昭32. 1. 12
6	〃	旧糟谷縫右衛門住宅	吉良町荻原大道通18-1	西尾市	昭60. 7. 12
7	〃	八劍神社本殿	一色町佐久島西屋敷40	八劍神社	昭39. 3. 23
8	〃	神明社本殿	一色町佐久島西屋敷41	八劍神社	昭39. 3. 23
9	書跡	安芸白井家文書	亀沢町480	西尾市岩瀬文庫	昭38. 9. 20
10	〃	紺紙金字長寿王経	〃	〃	昭38. 4. 19
11	〃	正法眼蔵随聞記 付 正法眼蔵27冊	貝吹町入101	長圓寺	昭57. 3. 31
12	〃	池大雅書の木額、その他書幅	吉良町岡山山王山59	華蔵寺	昭30. 6. 3
13	〃	紙本墨書本事経巻第七	吉良町小山田稠37	勝楽寺	昭38. 4. 19
14	絵画	紙本著色板倉勝重肖像	貝吹町入101	長圓寺	昭30. 11. 18
15	〃	東山北野遊楽図屏風	〃	〃	平4. 2. 28
16	〃	絹本著色楊柳観音像	下矢田町郷2	養寿寺	平10. 2. 20
17	〃	絹本著色地藏菩薩像	〃	〃	〃
18	〃	伝池大雅作品群	吉良町岡山山王山59	華蔵寺	昭30. 6. 6
19	彫刻	木造板倉勝重坐像	貝吹町入101	長圓寺	昭32. 1. 12
20	〃	木造薬師如来立像	羽塚町稲荷山1	念称寺	昭36. 3. 30
21	〃	木造牛頭天王神像	八ツ面町麓77	久麻久神社	昭38. 4. 19
22	〃	木造釈迦三尊像 付胎内文書7通	上町下屋敷15	実相寺	昭48. 4. 4

	種別	名称	所在地	所有者又は管理者	指定年月日
23	〃	木造釈迦如来坐像	巨海町西脇58	願成寺	昭56.11.20
24	〃	銅造菩薩立像	平口町奥川104	修法寺	昭62.1.14
25	〃	吉良義央の木像	吉良町岡山山王山59	華藏寺	昭30.6.3
26	〃	木造阿弥陀如来及び両脇侍像	吉良町饗庭七度ヶ入3	金蓮寺	昭30.6.3 (平21.1.23追加指定)
27	〃	木造阿弥陀如来坐像	吉良町富田西屋敷59	養泉寺	昭55.3.28
28	〃	木造阿弥陀如来坐像	吉良町荻原大道通5	海蔵寺	昭55.3.28
29	〃	木造如意輪観音菩薩像	一色町佐久島東屋敷3	阿弥陀寺	昭39.3.23
30	工芸	青銅製八葉宝鐸型梵鐘	上町下屋敷15	実相寺	昭35.6.2
31	〃	雲版	下矢田町郷2	養寿寺	〃
32	〃	陶製狛犬	八ツ面町麓77	久麻久神社	昭38.4.19 昭59.11.28 (追加指定)
33	〃	円光禅師可菴和尚塔銘牌	巨海町西脇58	願成寺	昭56.11.20
34	〃	銅水瓶	上町下屋敷15	実相寺	平13.8.24
35	〃	瀬門神社神事馬駆馬具	吉良町瀬戸宮西1	瀬門神社	昭37.3.10
36	〃	雲版	吉良町荻原大道通5	海蔵寺	昭55.3.28
37	無形民俗文化財	西尾のてんてこ祭	熱池町	熱池町てんてこ祭保存会	昭32.1.12
38	〃	田貫の棒の手	田貫町	田貫町棒の手保存会	昭34.10.8
39	有形民俗文化財	一色の大提灯六組付柱組み一式	一色町一色宮添129	一色大提灯保存会	昭44.10.29
40	天然記念物	西尾のヒメタイコウチ	八ツ面町北麓	谷昭良外10名	昭43.12.11
41	〃	西尾のミカワギセル生息地	花蔵寺町五貫目東25.26	尾崎文男	昭49.10.9
42	史跡	八王子貝塚	上町八王寺地内	杉田朋樹外6名	昭58.3.30
43	〃	枯木宮貝塚	巨海町若宮西5	西尾市	昭58.9.14
44	〃	岩場古墳	吉良町小山田大山	勝楽寺外4名	昭36.3.30
45	〃	吉良八幡山古墳	吉良町岡山八幡山	岡山八幡社	平11.9.10
46	考古資料	八王子貝塚出土品	錦城町229	西尾市	平22.2.12
47	〃	岩場古墳出土品	吉良町白浜新田・宮前59-1	西尾市	昭34.10.8

資料：文化振興課

○市指定 163件

(平成27年4月1日現在)

	種別	名称	所在地	所有者又は管理者	指定年月日
1	建造物	御剣八幡宮 付石灯籠3対6基 付陶製狛犬一對	錦城町227	御剣八幡宮	昭60.11.18
2	〃	養寿寺鐘楼門	下矢田町郷2	養寿寺	平5.7.16
3	〃	長圓寺山門	貝吹町入101	長圓寺	平8.6.19
4	〃	行場	吉良町駁馬東城89	真珠院	昭53.1.25
5	〃	姫山陣屋稻荷	吉良町乙川西大山25-3	正法寺	平8.7.17
6	〃	経蔵	吉良町岡山山王山59	華藏寺	平10.10.19
7	〃	正法寺薬師堂拝殿	吉良町乙川西大山8-2	正法寺	平17.3.18
8	〃	若一神社旧本殿 付棟札七枚	一色町赤羽下郷中114	若一神社	平17.7.21
9	書跡	覆醬集	貝吹町入101	長圓寺	昭31.7.7
10	〃	写経大般若経	吉良町饗庭七度ヶ入3	金蓮寺	昭53.1.25

	種別	名称	所在地	所有者又は管理者	指定年月日
11	〃	木額	吉良町岡山山王山59	華蔵寺	昭54.4.6
12	〃	古今和歌集帳	吉良町岡山山王山67	花岳寺	昭56.3.16
13	〃	百人一首帳	吉良町岡山山王山67	花岳寺	昭56.3.16
14	〃	良哉和尚語録	吉良町岡山山王山67	花岳寺	昭56.3.16
15	〃	百人一首手鑑	吉良町岡山山王山59	華蔵寺	平17.3.18
16		大般若経	西幡豆町北ノ入17	龍蔵院	平12.7.12
17	典籍	太子伝	下矢田町郷2	養寿寺	平12.11.13
18	〃	観経疏楷定記先聞録	吉良町吉田桐杭27	西福寺	平6.3.17
19	〃	輪円草	吉良町吉田桐杭27	西福寺	平6.3.17
20	〃	鉄眼版一切経	吉良町岡山山王山59	華蔵寺	平17.3.18
21	歴史資料	北条氏直軍勢催促状	伊文町29	新家正比古	昭35.10.10
22	〃	田中長嶺「明治殉教絵史」	中町54	聖運寺	昭51.5.12
23	〃	嶋田治兵衛の「定」	貝吹町	貝吹町町内会	昭55.5.19
24	〃	板倉勝重の「仕置之覚」	〃	〃	〃
25	〃	巨海村元和検地帳	巨海町	巨海町町内会	〃
26	〃	〃 慶安検地帳	〃	〃	〃
27	〃	寺津村免状	寺津町	寺津町町内会	昭55.7.16
28	〃	西尾義倉会資料	錦城町229	西尾市教育委員会	昭57.1.27
29	〃	今川義元寄進状	法光寺町	法光寺町町内会	平2.6.13
30	〃	江原神明社御三書	江原町宮後	江原神明社	平2.10.22
31	〃	織田信長書状	横手町上泓12	市川迪子	平6.6.20
32	〃	三河万歳資料	錦城町229	西尾市教育委員会	平11.11.10
33	〃	矢曾根村元和検地帳 付西尾郷水帳	錦城町229	矢曾根町町内会	平15.4.11
34	〃	今川義元朱印状など正法寺文書	吉良町乙川西大山8-2	正法寺	平17.3.18
35	〃	証文岩	東幡豆町東長根1-5	堀野富雄	平12.7.12
36	〃	梅田文左衛門の納経帳 行者札並びに廻国塔を含む	東幡豆町下谷18-1	梅田強	平16.3.16
37	絵画	松花堂の絵	貝吹町入101	長圓寺	昭31.7.7
38	〃	蓮鷺	下矢田町郷2	養寿寺	昭32.1.29
39	〃	天満宮御影	〃	〃	〃
40	〃	寒山拾得	〃	〃	〃
41	〃	弥陀三尊	〃	〃	〃
42	〃	釈迦一尊	〃	〃	〃
43	〃	薬師如来	〃	〃	〃
44	〃	千手観音	上町下屋敷15	実相寺	昭32.1.29
45	〃	聖一国師画像	〃	〃	昭32.1.29
46	〃	西尾城郭図	錦城町44	彦坂和男	昭37.7.17
47	絵画	仏涅槃図	馬場町70	盛巖寺	昭60.7.29
48	〃	方便法身尊影	平口町奥川98	浄念寺	昭62.8.14
49	〃	方便法身尊影	米津町白沢113	竜讚寺	平2.6.13
50	〃	阿弥陀八菩薩図	上矢田町寺前22	桂岩寺	平3.11.13
51	〃	仏涅槃図	寺津町東市場48	養国寺	平7.6.15
52	〃	仏涅槃図	満全町36	康全寺	平7.6.15
53	〃	四条河原遊楽図屏風	亀沢町480	石川雄彦	平18.7.14

	種別	名称	所在地	所有者又は管理者	指定年月日
54	〃	画幅（三幅対）	吉良町岡山山王山59	華蔵寺	昭54.4.6
55	〃	三台七曜廿八宿星曼荼羅	吉良町吉田石池18	宝珠院	昭56.3.16
56	〃	三十六歌仙絵巻	吉良町岡山山王山67	花岳寺	昭56.3.16
57	〃	鎧ヶ淵を中心とする岡山瀬戸古絵図	吉良町岡山	岡山町内会	昭56.8.26
58	〃	職人歌合絵巻	吉良町岡山山王山59	華蔵寺	平17.3.18
59	彫刻	馬頭観音菩薩立像	羽塚町稻荷山1-1	念称寺	昭37.8.18
60	〃	薬師如来坐像	寺津町東市場6	妙光寺	昭37.11.26
61	〃	地蔵菩薩半跏像	巨海町北脇27	岩瀬栄	昭37.11.26
62	〃	<small>四天王像(持国天王像、多聞天王像、広目天王像、増長天王像)</small>	上町下屋敷15	実相寺	昭43.1.23
63	〃	阿弥陀如来像	上永良町古海道45	妙安寺	昭48.10.1
64	〃	勅諭円光禅師可菴和尚像	巨海町西脇58	願成寺	昭50.3.31
65	〃	観世音菩薩立像	徳次町地蔵53	信竜寺	昭50.5.16
66	〃	南無仏太子像	上矢田町熊子39	浄徳寺	昭57.4.23
67	〃	南無仏太子像	中町83	善福寺	昭57.4.23
68	〃	薬師如来坐像	鎌谷町中屋敷61	蓮光寺	昭58.10.24
69	〃	如意輪観音坐像	上町下屋敷15	実相寺	平2.6.13
70	〃	地蔵菩薩半跏像	法光寺町屋敷45-2	法光寺	平5.7.16
71	〃	観音菩薩立像	駒場町榎木島115	東向寺	平8.8.22
72	〃	不動明王立像	刈宿町出口50	常福寺	平11.4.13
73	〃	円空作観音菩薩像	徳永町東側39	浄名寺	平16.3.18
74	〃	阿弥陀如来坐像	寺津町	養国寺	平23.3.11
75	〃	鑄銅釈迦如来立像	吉良町駁馬東城89	長福寺（真珠院）	昭37.10.1
76	〃	薬師如来坐像	吉良町駁馬東城89	長福寺（真珠院）	昭37.10.1
77	〃	熊谷蓮生坊念持仏	吉良町駁馬東城89	真珠院	昭37.10.1
78	〃	広目天立像	吉良町寺嶋御手洗38	大通院	昭37.10.1
79	〃	薬師如来坐像	吉良町岡山山王山67	花岳寺	昭53.1.25
80	〃	木像七面大明神（大天女）	吉良町富好新田蔵井戸19	真正寺	昭53.1.25
81	〃	木像観世音菩薩立像	吉良町吉田桐杭27	西福寺	昭53.1.25
82	〃	阿弥陀如来立像	吉良町斎藤久100	専長寺	昭56.3.16
83	〃	木造阿弥陀如来坐像	吉良町乙川西大山8-2	正法寺	平20.3.17
84	〃	木造薬師如来坐像	吉良町乙川西大山8-2	正法寺	平20.3.17
85	〃	木造阿弥陀如来坐像	吉良町富田西屋敷59	慧光教会（養泉寺）	平20.3.17
86	〃	吉良義安の木像	吉良町岡山山王山59	華蔵寺	平22.7.16
87	〃	吉良義定の木像	吉良町岡山山王山59	華蔵寺	平22.7.16
88	〃	<small>聖観世音菩薩坐像 不動明王立像 毘沙門天立像</small>	西幡豆町北ノ入17	龍蔵院	平2.10.12
89	〃	阿弥陀如来坐像	鳥羽町川坂21	通因寺	平2.10.12
90	〃	円空仏	寺部町林添62	太山寺	平2.10.12
91	〃	聖観世音菩薩立像	西幡豆町郷43	明正寺	平9.9.2
92	工芸	信竜寺の梵鐘	徳次町地蔵53	信竜寺	昭31.7.7
93	〃	太刀	住吉町1-11	山崎富子	〃
94	〃	康全寺の梵鐘	満全町36	康全寺	昭32.1.29
95	〃	一光三尊善光寺如来立像	戸ヶ崎町新田57-1	薬師寺	昭35.11.22
96	〃	鰐口	錦城町227	御剣八幡宮	昭42.1.23
97	〃	光悦書手水鉢	貝吹町入101	長圓寺	昭55.11.11
98	〃	魚鼓	満全町36	康全寺	平4.3.27
99	〃	徳永神明社の鬼面	徳次町東側62-1	徳永神明社	平11.11.10

	種別	名称	所在地	所有者又は管理者	指定年月日
100	〃	金剛院の宝篋印塔 3基	寺津町南馬場14	金剛院	平14. 3. 14
101	〃	和鏡	寺津町西市場41	寺津八幡社	平16. 3. 18
102	〃	唐櫃	上町下屋敷15	実相寺	平17. 5. 13
103	〃	磬	上矢田町寺前22	桂岩寺	平19. 7. 12
104	〃	千日箱	吉良町駁馬東城89	真珠院	昭53. 1. 25
105	〃	金鼓	吉良町乙川西大山8-2	正法寺	昭54. 4. 6
106	〃	梵鐘	吉良町岡山山王山59	華蔵寺	昭54. 4. 6
107	〃	雲版	吉良町岡山山王山59	華蔵寺	昭54. 4. 6
108	〃	梵鐘	吉良町小牧郷中86	宝泉寺	昭61. 10. 20
109	〃	瓦製狛犬	吉良町大島一反畑7	大島八幡社	平21. 3. 10
110	〃	わに口	西幡豆町北ノ入17	龍蔵院	平2. 10. 12
111	〃	椰子実水飲・金紫銅之水容	西幡豆町講伏14	安泰寺	平9. 9. 2
112	無形民俗文化財	大名行列	肴町	肴町大名行列保存会	昭32. 7. 5
113	〃	御櫃割	室町	室町町内会	昭32. 1. 29
114	〃	鍵万燈	貝吹町	貝吹町町内会	昭47. 8. 23
115	〃	天王町の神楽獅子	天王町	天王町町内会	昭59. 11. 16
116	〃	中畑町八幡社おまんと祭	中畑町八幡社	中畑町八幡社	昭63. 3. 10
117	〃	佐久島八剣神社・神明社合殿八日講祭	一色町佐久島西屋敷40	八日講保存会	昭52. 12. 7
118	〃	寺部祇園祭りの打ち込み太鼓	寺部町天王51	寺部祇園祭り保存会	平25. 2. 20
119	有形民俗文化財	中町の大屋形	中町	中町大屋形行列保存会	昭62. 8. 14
120	〃	祇園（天王）祭りの神輿と御旅所	伊文町、伊文神社	伊文神社	平20. 7. 14
121	〃	絵馬「橋弁慶」	吉良町大島一反畑7	大島八幡社	平21. 3. 10
122	〃	若一神社の力石 付書状1通	一色町赤羽下郷中114	若一神社	昭52. 12. 7
123	史跡	最明寺山古墳群	上羽角町、貝吹町	西尾市教育委員会	昭35. 10. 10
124	〃	花蔵寺村の曲輪	花蔵寺町五貫目東	花蔵寺町町内会外4名	昭44. 11. 13
125	〃	土豪屋敷跡土塁	西浅井町宮下37. 45. 54	黒柳和義・黒柳昭二	昭47. 11. 24
126	〃	今川氏発祥の地	今川町土井堀14	西尾市	昭49. 3. 3
127	〃	義倉蔵	伊文町17	伊文神社	昭57. 1. 27
128	〃	八ツ面山の雲母坑 付「雲母山碑」	八ツ面町麓20-2、 76-3、77	久麻久神社	平元. 2. 19
129	〃	西尾城跡	錦城町225他	西尾市	平6. 1. 21
130	〃	長圓寺境内地	貝吹町入100～103 萬燈山1-1・3・4・21	長圓寺	平9. 9. 10
131	〃	山の神塚古墳	一色町佐久島白浜9	崇運寺	昭52. 12. 7
132	〃	佐久島出身海の男船頭重吉出生之地	一色町佐久島東屋敷61	鈴木秀巳	昭55. 1. 31
133	〃	佐久島古代製塩遺跡	一色町佐久島掛梨2	田中幸男	昭58. 6. 21
134	〃	赤羽古城跡	一色町赤羽上郷中12・14-1	赤羽別院親宣寺	昭58. 6. 21
135	〃	王塚古墳	鳥羽町入通65-1・64-1	深谷孝雄 鈴木昌弘	昭62. 11. 20
136	〃	中之郷古墳	西幡豆町中野郷15	三番組町内会	昭62. 11. 20
137	〃	とうてい山古墳	東幡豆町山崎65	西尾市	平9. 9. 2
138	〃	寺部城址	寺部町堂前88 92-1 93	大嶽信幸 倉谷久枝 高須富郎	平12. 7. 12
139	考古資料	銅鐸形土製品	錦城町229	西尾市教育委員会	昭55. 5. 19
140	〃	銅鐸形土製品	〃	〃	〃

	種別	名称	所在地	所有者又は管理者	指定年月日
141	〃	高坏	上羽角町郷内2	専念寺	〃
142	〃	脚台付長頸埜	上羽角町湯田70	大竹茂暉	〃
143	〃	西尾の旧石器資料	錦城町229	杉浦忠茂 大竹茂暉	平17. 5. 13
144	〃	岩谷古墳及び出土品	吉良町白浜新田宮前59-1	西尾市	昭47. 4. 18
145	天然記念物	米津のセンダン	米津町蓮台19-1	西尾市教育委員会	昭43. 7. 17
146	〃	下永良のバクチノキ	下永良町藤下28	加藤君江	〃
147	〃	慶昌寺のイブキ	花蔵寺町上島南3	慶昌寺	昭44. 6. 12
148	〃	龍讚寺のカイツカイブキ	米津町白沢113	龍讚寺	昭45. 2. 27
149	〃	聖運寺のイブキ	中町54	聖運寺	昭51. 5. 12
150	〃	専念寺のクスノキ	上羽角町郷内2	専念寺	昭51. 10. 22
151	〃	三河地震による龍宮神社の断層	小島町山内2-1	龍宮社、神社総代	昭53. 12. 27
152	〃	西尾市のカワバタモロコとウシモツゴ	西尾市	西尾市教育委員会	平2. 2. 14
153	〃	実相寺のクロマツ群落	上町下屋敷15	実相寺	平22. 1. 18
154	〃	西林寺の大椎	吉良町瀬戸宮西13	西林寺	昭38. 4. 1
155	〃	吉良の五本松	吉良町宮迫四反田92	円融寺	昭39. 12. 1
156	〃	観音寺の江戸彼岸	吉良町津平中谷1	観音寺	昭44. 4. 1
157	〃	円融寺の大榎	吉良町宮迫四反田92	円融寺	昭49. 2. 22
158	〃	イヌマキ	吉良町荻原川中24-1	教蓮寺	昭53. 1. 25
159	〃	羽利神社の双幹大樟	吉良町荻原大道通109	羽利神社	平2. 6. 20
160	〃	旧糟谷邸の柞の木	吉良町荻原大道通18-1	西尾市	平2. 6. 20
161	〃	妙善寺のマキ	東幡豆町森66	伴東	昭62. 11. 20
162	〃	沖嶋社のタブノキ	東幡豆町沖島1	小見行組町内会	平9. 9. 2
163	〃	三ヶ根観音の源平咲き分けのツバキ	東幡豆町大境17	三ヶ根観音	平12. 7. 12

資料：文化振興課

○ 国登録有形文化財 5件

(平成27年4月1日現在)

	種別	名称	所在地	所有者又は管理者	指定年月日
1	建造物	西尾市岩瀬文庫書庫	亀沢町480	西尾市教育委員会	平11. 6. 7
2	〃	西尾市立図書館おもちゃ館 (旧岩瀬文庫児童館)	亀沢町474	西尾市教育委員会	平11. 6. 7
3	〃	実相寺方丈	上町下屋敷15	実相寺	平15. 7. 1
4	〃	実相寺庫裡	上町下屋敷15	実相寺	平15. 7. 1
5	〃	花岳寺本堂	吉良町岡山山王山67	花岳寺	平14. 6. 25

資料：文化振興課

なるほど統計豆知識！

●都道府県別で愛知県が1番のものは何でしょう！②

人 口・・・ブラジル国籍の在留外国人数（27.2%）

教 育・・・高等学校卒業生県内就職率（96.6%）
出身高校と同一県内の大学への入学者割合（70.6%）

自動車・・・自動車（軽自動車含む）保有台数（6.4%）
自動車小売業の事業所数（6.5%）

建 築・・・新設住宅（持家）着工数（7.0%）、
新設鉄骨造（一戸建）住宅着工数（12.7%）

環 境・・・次世代自動車等先進工コカーの普及率（8.5%）

エネルギー 住宅用太陽光発電施設設置数（7%）

★おまけ

家 計・・・名古屋市 喫茶代 13,303円
【全国 5,451円】

※出典「2016あいち県勢要覧」（ ）内全国比で表示

15 治安・災害

15-1 刑法犯罪の認知件数(西尾警察署管内)

区 分	平成22年	平成23年	平成24年	平成25年	平成26年
総数	2,262	2,077	1,924	1,752	1,388
凶悪犯	12	8	13	16	9
粗暴犯	42	43	56	47	48
窃盗犯	1,784	1,629	1,495	1,362	1,021
知能犯	15	58	37	18	21
風俗犯	13	7	3	3	20
その他	396	332	320	306	269

資料：危機管理課

15-2 窃盗犯主要手口別認知状況(西尾警察署管内)

区 分	平成22年	平成23年	平成24年	平成25年	平成26年
総数	1,784	1,629	1,495	1,362	1,021
侵入盗	270	295	308	300	132
空巣	85	117	184	208	57
忍込み	55	61	33	14	12
居あき	6	1	5	4	3
事務所荒し	18	28	25	32	22
出店荒し	57	29	19	17	16
その他	49	59	42	25	22
乗物盗	426	335	365	374	294
自動車盗	76	55	77	51	39
オートバイ盗	52	41	47	58	22
自転車盗	298	239	241	265	233
非侵入盗	1,088	999	822	688	493
部品ねらい	260	120	122	75	56
車上ねらい	209	230	205	156	119
自販機ねらい	104	102	37	16	23
万引き	144	139	88	136	98
その他	371	408	370	305	197

資料：危機管理課

15-3 小学校区別犯罪発生状況

(単位：件)

区分	小学校区	刑法犯 合計	重点罪種											
			合計	侵入盗	住宅 侵入	ひったくり	自動車盗	オートバイ盗	自転車盗	部品ねらい	車上ねらい	自販機ねらい	強盗	さい銭ねらい
旧西尾市	西尾	83	39	10	5	0	0	2	12	5	8	1	0	1
	花ノ木	287	159	18	7	0	6	1	78	13	39	1	0	3
	八ツ面	44	20	3	0	0	2	0	7	4	2	2	0	0
	鶴城	111	57	4	1	0	3	0	42	3	4	0	0	1
	西野町	81	24	2	1	0	2	1	12	1	3	1	0	2
	米津	64	31	8	2	0	4	3	10	2	1	3	0	0
	中畑	22	12	2	2	0	2	1	3	2	1	1	0	0
	平坂	57	25	10	6	0	1	1	5	4	4	0	0	0
	矢田	32	15	4	4	0	2	2	3	2	1	1	0	0
	寺津	56	15	6	6	0	2	0	1	3	3	0	0	0
	福地南部	34	10	1	1	0	1	0	1	1	5	0	0	1
	福地北部	36	31	3	1	0	2	2	17	1	3	3	0	0
	室場	15	5	1	0	0	1	0	0	1	1	0	0	1
	三和	64	33	17	5	0	1	0	1	3	6	1	0	4
旧一色町	一色中部	48	16	4	2	0	1	0	3	2	6	0	0	0
	一色東部	17	10	5	4	0	0	0	0	0	4	1	0	0
	一色西部	32	11	0	0	0	0	0	2	1	7	0	1	0
	一色南部	27	13	3	2	0	1	0	2	2	3	1	0	1
	佐久島	0	0	0	0	0	0	0	0	0	0	0	0	0
旧吉良町	横須賀	71	31	7	6	0	3	2	10	2	5	2	0	0
	津平	41	15	6	5	0	4	0	0	2	1	2	0	0
	荻原	26	8	2	2	0	0	1	1	0	3	0	0	1
	吉田	49	26	5	4	0	0	4	13	0	3	0	0	1
	白浜	16	8	3	2	0	0	0	2	1	2	0	0	0
旧幡豆町	幡豆	45	16	6	3	0	1	1	5	0	2	1	0	0
	東幡豆	23	12	2	1	0	0	1	3	1	2	2	0	1
合計		1,381	642	132	72	0	39	22	233	56	119	23	1	17

資料：危機管理課

15-4 交通事故概要(西尾警察署管内)

年	総件数	死 亡		重 傷		軽 傷		物 損
		件 数	人 数	件 数	人 数	件 数	人 数	
平成23年	866	8	9	19	21	839	1,008	4,186
24年	926	9	9	17	17	900	1,125	4,570
25年	879	3	3	22	22	854	1,028	4,633
26年	760	10	10	16	16	734	940	4,756
1月	55	2	2	2	2	51	71	381
2月	66	0	0	1	1	65	74	419
3月	53	0	0	0	0	53	72	391
4月	56	0	0	0	0	56	77	372
5月	64	0	0	0	0	64	81	414
6月	78	0	0	4	4	74	93	371
7月	78	1	1	0	0	77	96	357
8月	67	1	1	3	3	63	80	389
9月	59	2	2	1	1	56	72	412
10月	68	1	1	2	2	65	81	380
11月	42	2	2	1	1	39	55	367
12月	74	1	1	2	2	71	88	503

資料：危機管理課

15-5 火災発生状況

(面積単位 建物：㎡ 林野：a)

年	種別火災件数					焼損面積		損害額 (千円)
	総数	建物	林野	車両	その他	建物	林野	
平成23年	65	29	2	6	28	3,122	109	337,783
24年	74	39	-	10	25	1,136	-	147,148
25年	82	45	1	9	27	5,100	4	839,540
26年	59	28	0	6	25	1,808	7	162,761

資料：西尾市消防本部

15-6 原因別火災発生状況

年	総数	放火の疑い・放火	たばこ	たき火	こんろ	火遊び	焼却炉	ストーブ	マッチ・ライター	溶断機	溶接機	電気器具配線器具	電気機器	風呂かまど	排気管	煙突煙道	その他	不明
平成23年	65	17	5	14	3	0	1	0	1	3	7	0	0	0	1	9	4	
24年	74	12	7	10	7	2	1	1	0	2	7	4	1	3	8	9		
25年	82	11	4	12	8	2	0	1	0	2	1	3	1	1	28	8		
26年	59	11	8	12	2	1	0	1	1	1	1	0	0	3	11	7		

資料：西尾市消防本部

15-7 時間帯別火災発生状況

年	時 間 帯														不明
	総数	0～2	2～4	4～6	6～8	8～10	10～12	12～14	14～16	16～18	18～20	20～22	22～24		
平成23年	65	2	9	2	2	2	13	6	5	6	5	9	3	1	
24年	74	2	3	5	3	6	12	8	8	8	2	7	9	1	
25年	82	5	6	0	3	14	8	8	12	6	8	5	4	3	
26年	59	3	2	3	3	4	5	9	7	9	5	4	4	1	

資料：西尾市消防本部

15-8 救急車出場状況

年	出 場 件 数											搬 送 人 員										
	総数	火災	水難	交通	労働	運動	一般	加害	自損	急病	その他	総数	火災	水難	交通	労働	運動	一般	加害	自損	急病	その他
平成23年	5,685	8	12	585	60	21	724	33	70	3,846	326	5,373	4	4	623	56	21	686	28	37	3,599	315
24年	5,927	8	12	595	70	18	802	23	55	4,024	320	5,581	5	4	624	67	18	756	17	34	3,740	316
25年	6,318	12	3	591	52	24	855	16	59	4,324	382	5,943	7	2	601	52	26	809	16	34	4,023	373
26年	6,482	7	14	621	64	25	877	33	56	4,318	467	6,065	0	2	622	64	25	828	27	35	4,002	460

資料：西尾市消防本部

16 労働・賃金

16-1 一般職業紹介状況

年度	新規求職申込件数			新規求人数			月間有効	
	計	男	女	計	男	女	計	男
平成22年度	5,336	3,347	1,975	4,554	-	-	21,429	13,648
23年度	4,790	3,034	1,930	5,289	-	-	19,624	12,304
24年度	4,996	3,103	1,886	5,649	-	-	19,021	11,887
25年度	4,641	2,777	1,864	5,550	-	-	18,066	10,995
26年度	4,261	2,534	1,727	5,478	-	-	16,310	9,778
4月	447	261	186	414	-	-	1,435	849
5月	360	200	160	475	-	-	1,434	858
6月	339	214	125	493	-	-	1,423	859
7月	390	232	158	485	-	-	1,425	841
8月	301	176	125	426	-	-	1,361	802
9月	395	234	161	582	-	-	1,408	833
10月	361	214	147	391	-	-	1,385	830
11月	281	179	102	456	-	-	1,313	798
12月	265	162	103	436	-	-	1,205	737
1月	390	223	167	423	-	-	1,274	772
2月	370	223	147	413	-	-	1,317	805
3月	362	216	146	484	-	-	1,330	794

(注) 新規学卒及びパートタイムを除く。求人計は男女共用を含むため男女合計とは一致しない。

16-2 産業別・求人・充足状況

年度	総数		農林水産業		建設業		製造業	
	求人数	充足数	求人数	充足数	求人数	充足数	求人数	充足数
平成22年度	4,554	1,466	9	6	448	165	1,700	666
23年度	5,289	1,357	9	5	426	127	1,930	650
24年度	5,649	1,308	14	12	693	137	1,820	523
25年度	5,550	1,191	15	8	579	114	1,955	530
26年度	5,478	1,199	4	3	587	92	1,809	583
4月	414	99	0	2	38	5	103	41
5月	475	95	0	0	35	7	181	51
6月	493	105	1	1	33	11	199	45
7月	485	118	1	0	85	10	181	56
8月	426	95	0	0	57	9	127	45
9月	582	100	0	0	60	7	203	56
10月	391	110	0	0	45	9	118	53
11月	456	88	0	0	61	7	148	41
12月	436	91	0	0	41	7	148	48
1月	423	86	0	0	27	6	153	39
2月	413	103	2	0	51	9	108	54
3月	484	109	0	0	54	5	140	54

(注) 新規学卒及びパートタイムを除く。

求職者数	月間有効求人数			職業紹介件数			就職件数		
	女	計	男	女	計	男	女	計	男
7,737	11,098	-	-	8,982	6,323	2,652	1,500	1,001	497
7,299	14,381	-	-	7,685	5,344	2,335	1,493	978	515
7,134	15,950	-	-	7,687	5,056	2,631	1,485	922	563
7,071	15,850	-	-	6,859	4,369	2,490	1,425	898	527
6,532	15,293	-	-	5,820	3,708	2,112	1,413	877	536
586	1,285	-	-	575	363	212	137	74	63
576	1,249	-	-	532	327	205	106	67	39
564	1,316	-	-	536	352	184	114	80	34
584	1,323	-	-	521	377	144	127	80	47
559	1,299	-	-	388	256	132	102	68	34
575	1,389	-	-	496	299	197	107	68	39
555	1,304	-	-	515	321	194	139	80	59
515	1,328	-	-	402	252	150	108	66	42
468	1,191	-	-	357	231	126	105	69	36
502	1,227	-	-	477	311	166	106	59	47
512	1,184	-	-	484	308	176	127	82	45
536	1,198	-	-	537	311	226	135	84	51

資料：西尾公共職業安定所

卸・小売業, 飲食店		金融保険不動産業		運輸通信業		サービス業		その他	
求人数	充足数	求人数	充足数	求人数	充足数	求人数	充足数	求人数	充足数
673	195	31	12	310	106	676	139	707	177
560	130	43	16	383	72	1,084	156	854	201
556	135	84	18	407	76	1,067	156	1,008	251
519	92	63	11	334	51	1,053	150	1,032	235
527	73	85	11	460	76	944	154	1,062	207
26	8	4	1	34	4	112	13	97	25
50	6	10	3	23	7	75	8	101	13
52	6	9	1	42	6	97	16	60	19
24	8	10	0	21	11	86	15	77	18
67	7	2	2	28	7	49	14	96	11
49	4	18	1	53	6	118	9	81	17
28	3	9	1	21	6	64	15	106	23
55	7	3	1	37	3	62	12	90	17
39	4	2	0	65	6	57	14	84	12
30	5	5	1	26	4	92	15	90	16
59	9	11	0	31	8	83	12	68	11
48	6	2	0	79	8	49	11	112	25

資料：西尾公共職業安定所

16-3 従業者規模別・求人・充足状況

年度	総数		29人以下		30人～99人		100人～499人		500人以上	
	求人数	充足数	求人数	充足数	求人数	充足数	求人数	充足数	求人数	充足数
平成22年度	4,554	1,466	2,375	777	1,325	447	823	225	31	17
23年度	5,289	1,357	3,352	844	1,128	322	702	132	107	59
24年度	5,649	1,308	3,743	799	1,209	345	618	138	79	11
25年度	5,550	1,191	3,574	725	1,358	335	530	108	88	23
26年度	5,478	1,199	3,126	656	1,610	393	548	120	194	30
4月	414	99	221	59	158	28	35	10	0	2
5月	475	95	298	59	106	32	66	2	5	2
6月	493	105	332	60	123	30	28	12	10	3
7月	485	118	265	62	119	44	36	12	65	0
8月	426	95	270	55	104	24	51	12	1	4
9月	582	100	351	56	173	30	52	11	6	3
10月	391	110	200	58	123	35	32	15	36	2
11月	456	88	266	42	123	32	60	11	7	3
12月	436	91	209	47	177	34	45	7	5	3
1月	423	86	216	43	120	30	42	12	45	1
2月	413	103	246	55	119	40	47	6	1	2
3月	484	109	252	60	165	34	54	10	13	5

(注) 新規学卒及びパートタイム除く。

資料：西尾公共職業安定所

16-4 雇用保険給付状況

年度	離職票提出件数	受給資格決定件数	初回受給者数	受給者実人員		
				計	男	女
平成22年度	2,156	1,949	1,643	7,764	3,689	4,075
23年度	2,185	2,002	1,730	8,042	3,494	4,548
24年度	2,208	2,008	1,701	7,092	3,110	3,982
25年度	2,140	1,949	1,695	7,211	3,209	4,002
26年度	2,041	1,881	1,553	6,205	2,650	3,555
4月	257	238	103	464	200	264
5月	194	178	182	515	212	303
6月	147	132	134	527	210	317
7月	177	159	135	551	216	335
8月	137	122	148	572	237	335
9月	192	185	118	560	246	314
10月	174	157	137	547	251	296
11月	133	128	88	496	223	273
12月	105	95	129	490	224	266
1月	185	174	107	478	214	264
2月	181	160	154	493	204	289
3月	159	153	118	512	213	299

(注) 単位未満は四捨五入のため、合計と合致しない場合がある。

16-5 新規学卒者の職業紹介状況(中学校10校 高校5校)

(単位:人)

項目	区分	中 学			高 校		
		計	男	女	計	男	女
卒業生数	23・3卒	1,697	885	812	1,304	650	654
	24・3卒	1,709	867	842	1,327	646	681
	25・3卒	1,799	921	878	1,391	627	764
	26・3卒	1,693	906	787	1,335	658	677
	27・3卒	1,716	850	866	1,388	685	703
就職者数	23・3卒	11	10	1	253	129	124
	24・3卒	15	12	3	266	133	133
	25・3卒	6	6	0	239	117	122
	26・3卒	12	10	2	248	134	114
	27・3卒	16	13	3	312	159	153
求人数	23・3卒	10	-	-	391	-	-
	24・3卒	14	-	-	388	-	-
	25・3卒	7	-	-	425	-	-
	26・3卒	9	-	-	423	-	-
	27・3卒	12	-	-	471	-	-
充足数	23・3卒	6	5	1
	24・3卒	9	9	-	270	171	99
	25・3卒	1	1	-	276	180	96
	26・3卒	5	5	0	293
	27・3卒	10	9	1	362
うち他府県からの充足数	23・3卒	-	-	-
	24・3卒	-	-	-	23	19	4
	25・3卒	-	-	-	33	30	3
	26・3卒	-	-	-	22	18	4
	27・3卒	-	-	-	14	11	3

※求人数は性別不問のため男女別は無い。

資料：西尾公共職業安定所

(給付金額 単位：千円)

雇用保険金 (基本手当)		常用就職支度金		再就職手当		傷病手当	
給付延日数	支給総額	人員	支給金額	人員	支給金額	人員	支給金額
184,937	863,404	11	967	278	70,321	28	4,756
191,036	909,401	5	577	333	95,793	17	3,136
176,581	861,396	1	86	352	106,605	26	5,648
182,706	874,442	1	74	377	109,797	12	2,038
153,129	749,258	4	412	375	112,129	15	2,211
12,669	60,391	0	0	20	4,689	1	172
11,921	57,722	0	0	32	11,037	0	0
12,804	62,141	0	0	30	7,791	1	172
15,172	72,885	0	0	22	7,010	2	352
12,885	62,754	0	0	25	9,238	0	0
13,890	68,396	0	0	28	9,690	1	101
14,656	72,279	0	0	46	13,185	1	117
11,701	58,000	0	0	31	9,452	4	595
11,229	55,865	0	0	31	8,859	3	373
12,328	61,332	2	210	40	10,625	1	162
10,871	53,523	2	202	45	13,426	1	167
13,003	63,970	0	0	25	7,127	0	0

資料：西尾公共職業安定所

17 市政

17-1 選挙有権者数(選挙人名簿登録者数)

年 月 日	確定登載人員			投票所数
	総数	男	女	
平成23. 9. 2	131,218	65,417	65,801	32
24. 9. 2	131,501	65,669	65,832	32
25. 9. 2	131,754	65,887	65,867	32
26. 9. 2	131,785	65,951	65,834	32
27. 9. 2	132,045	66,174	65,871	33

資料：西尾市選挙管理委員会

17-2 選挙投票状況

衆議院 小選挙区選出議員選挙

投票日	定数	立候補者数	有権者数			投票者数			投票率 (%)		
			総数	男	女	総数	男	女	総数	男	女
平成 12. 6. 25	1	6	76,903	38,270	38,633	48,817	24,604	24,213	63.48	64.29	62.67
15. 11. 9	1	3	78,359	39,027	39,332	51,180	25,863	25,317	65.31	66.27	64.37
17. 9. 11	1	3	79,355	39,534	39,821	55,793	27,946	27,847	70.31	70.69	69.93
21. 8. 30	1	4	82,150	41,280	40,870	60,901	31,057	29,844	74.13	75.23	73.02
24. 12. 16	1	5	131,343	65,607	65,736	88,498	45,343	43,155	67.38	69.11	65.65
26. 12. 14	1	3	131,653	65,860	65,793	83,369	42,896	40,473	63.32	65.13	61.52

(注) 在外選挙人を含む

資料：西尾市選挙管理委員会

参議院 愛知県選出議員選挙

投票日	定数	立候補者数	有権者数			投票者数			投票率 (%)		
			総数	男	女	総数	男	女	総数	男	女
平成10. 7. 12	3	16	75,931	37,829	38,102	43,569	21,906	21,663	57.38	57.91	56.86
13. 7. 29	3	22	77,418	38,564	38,854	44,892	22,851	22,041	57.99	59.25	56.73
16. 7. 11	3	7	78,811	39,269	39,542	45,538	23,273	22,265	57.78	59.27	56.31
19. 7. 29	3	9	80,518	40,236	40,282	51,667	26,307	25,360	64.17	65.38	62.96
22. 7. 11	3	7	82,619	41,509	41,110	51,889	26,831	25,058	62.81	64.64	60.95
25. 7. 21	3	10	131,464	65,724	65,740	75,983	39,611	36,372	57.80	60.27	55.33

(注) 在外選挙人を含む

資料：西尾市選挙管理委員会

愛知県知事選挙

投票日	定数	立候補者数	有権者数			投票者数			投票率 (%)		
			総数	男	女	総数	男	女	総数	男	女
平成 7. 2. 5	1	3	73,649	36,782	36,867	23,964	12,267	11,697	32.54	33.35	31.73
11. 2. 7	1	3	76,126	37,977	38,149	30,190	15,361	14,829	39.66	40.45	38.87
15. 2. 2	1	4	77,824	38,700	39,124	32,289	16,462	15,827	41.49	42.54	40.45
19. 2. 4	1	3	79,912	39,852	40,060	44,910	22,894	22,016	56.20	57.45	54.96
23. 2. 6	1	5	82,501	41,409	41,092	47,499	24,563	22,936	57.57	59.32	55.82
27. 2. 1	1	2	131,512	65,804	65,708	58,442	30,454	27,988	44.44	46.28	42.59

資料：西尾市選挙管理委員会

愛知県議会議員一般選挙

投票日	定数	立候補者数	有権者数			投票者数			投票率(%)		
			総数	男	女	総数	男	女	総数	男	女
平成 11.4.11	2	3	76,091	37,938	38,153	46,197	22,535	23,662	60.71	59.40	62.02
15.4.13	2	3	77,827	38,697	39,130	45,801	22,492	23,309	58.85	58.12	59.57
19.4.8	2	2	(無投票)								
23.4.10			(無投票)								
(西尾市選挙区)	2	3	82,763	41,560	41,203	44,992	23,174	21,818	54.36	55.76	52.95
(幡豆郡選挙区)	1	1	(無投票)								
27.4.12	2	3	131,392	65,728	65,664	66,453	34,269	32,184	50.58	52.14	49.01

資料: 西尾市選挙管理委員会

西尾市長選挙

投票日	定数	立候補者数	有権者数			投票者数			投票率(%)		
			総数	男	女	総数	男	女	総数	男	女
平成5.9.5	1	1	(無投票)								
9.9.7	1	2	74,971	37,381	37,590	33,558	16,286	17,272	44.76	43.57	45.95
13.9.9	1	2	76,907	38,320	38,587	46,774	22,656	24,118	60.82	59.12	62.50
17.9.4	1	5	78,802	39,246	39,556	53,153	25,949	27,204	67.45	66.12	68.77
21.7.5	1	1	(無投票)								
25.5.26	1	4	130,290	65,082	65,208	92,634	45,765	46,869	71.10	70.32	71.88

資料: 西尾市選挙管理委員会

西尾市議会議員一般選挙

投票日	定数	立候補者数	有権者数			投票者数			投票率(%)		
			総数	男	女	総数	男	女	総数	男	女
平成(補欠) 3.9.8	17	20	68,091	33,599	34,492	34,394	16,092	18,302	50.51	47.89	53.06
7.1.15	30	40	72,957	36,421	36,536	53,816	26,042	27,774	73.76	71.50	76.02
11.1.17	28	31	75,672	37,726	37,946	54,876	26,576	28,300	72.52	70.44	74.58
15.1.12	28	33	77,397	38,485	38,912	57,182	27,882	29,300	73.88	72.45	75.30
(補欠) 17.9.4	1	2	78,802	39,246	39,556	53,126	25,928	27,198	67.42	66.07	68.76
19.1.14	24	25	79,598	39,712	39,886	55,060	26,887	28,173	69.17	67.70	70.63
21.5.3	24	27	80,718	40,486	40,232	55,947	27,626	28,321	69.31	68.24	70.39
25.5.26	30	40	130,290	65,082	65,208	92,638	45,765	46,873	71.10	70.32	71.88

資料: 西尾市選挙管理委員会

西尾市議会議員増員選挙 平成23年4月24日執行

選挙区	定数	立候補者数	有権者数			投票者数			投票率(%)		
			総数	男	女	総数	男	女	総数	男	女
一色選挙区	4	8	19,203	9,391	9,812	13,419	6,537	6,882	69.88	69.61	70.14
吉良選挙区	4	6	18,068	8,945	9,123	12,562	6,186	6,376	69.53	69.16	69.89
幡豆選挙区	2	5	10,185	4,988	5,197	7,675	3,684	3,991	75.36	73.86	76.79

資料: 西尾市選挙管理委員会

17-3 市職員数

(各年4月1日現在)

年	総数	一般職員	教育関係職員			消防職員
			総数	学校関係	その他	
平成23年	1,798	1,461	144	51	93	190
24年	1,759	1,430	137	48	89	189
25年	1,731	1,408	130	45	85	190
26年	1,696	1,375	128	46	82	190
27年	1,672	1,358	121	44	77	190

(注) 総数には市長・副市長を含む。
一般職員には教育長を含む。
公益法人派遣職員を除く。

資料: 人事課

17-4 普通会計歳入歳出決算額

歳入

(単位:千円)

区 分	平成23年	平成24年	平成25年	平成26年	
				金額	構成比 (%)
総 額	55,082,312	55,107,826	55,573,368	54,687,189	100.0
地 方 税	28,332,156	28,139,503	29,583,887	30,535,991	55.8
地 方 譲 与 税	672,063	631,648	604,084	578,707	1.1
利 子 割 交 付 金	92,988	75,956	72,516	71,450	0.1
配 当 割 交 付 金	64,617	70,022	119,674	225,292	0.4
株式等譲渡所得割交付金	15,258	16,396	258,007	146,495	0.3
地 方 消 費 税 交 付 金	1,680,848	1,667,836	1,653,621	2,017,892	3.7
ゴルフ場利用税交付金	35,865	34,248	35,905	35,318	0.1
自動車取得税交付金	273,882	369,455	331,613	145,109	0.3
地 方 特 例 交 付 金	419,232	104,467	105,954	110,749	0.2
地 方 交 付 税	3,817,288	4,011,882	3,593,361	3,471,419	6.3
交通安全対策特別交付金	30,939	30,987	30,273	27,562	0.1
分 担 金 及 び 負 担 金	344,137	355,833	383,310	361,426	0.7
使用料及び手数料	1,372,367	1,295,420	1,313,336	1,292,946	2.3
国 庫 支 出 金	5,556,663	4,612,559	5,639,027	5,517,136	10.1
県 支 出 金	3,353,080	3,146,452	3,079,278	3,455,976	6.3
財 産 収 入	76,714	142,616	123,247	117,096	0.2
寄 附 金	16,757	113,550	24,812	19,062	0.0
繰 入 金	295,737	513,326	1,031,002	162,292	0.3
繰 越 金	3,346,888	2,912,106	2,221,428	2,567,786	4.7
諸 収 入	2,309,033	2,266,164	2,211,133	2,342,485	4.3
地 方 債	2,975,800	4,597,400	3,157,900	1,485,000	2.7

※構成比の値は、調整あり。

歳出

区 分	平成23年	平成24年	平成25年	平成26年	
				金額	構成比 (%)
総 額	52,170,206	52,886,398	53,005,582	52,260,358	100.0
議 会 費	477,934	430,050	391,327	403,333	0.8
総 務 費	7,153,425	6,188,858	6,430,895	5,698,205	10.9
民 生 費	18,358,005	18,710,725	18,451,365	19,409,320	37.1
衛 生 費	5,594,078	5,634,518	6,700,818	5,646,448	10.8
労 働 費	305,874	120,012	49,857	51,085	0.1
農 林 水 産 業 費	1,529,308	3,614,993	1,484,456	1,464,521	2.8
商 工 費	1,024,809	958,906	929,181	1,053,322	2.0
土 木 費	5,330,442	5,265,801	5,286,881	5,166,452	9.9
消 防 費	2,004,036	1,945,081	2,466,249	2,691,929	5.1
教 育 費	5,534,326	5,188,048	5,998,979	6,142,263	11.8
災 害 復 旧 費	-	-	-	-	-
公 債 費	4,857,712	4,829,406	4,814,686	4,532,696	8.7
諸 支 出 金	257	-	888	784	0.0
前 年 度 繰 上 充 用 金	-	-	-	-	-

※構成比の値は、調整あり。

資料：財政課

17-5 市税税目別決算額(収入済額)

(単位:千円)

区 分	平成23年	平成24年	平成25年	平成26年	
				金額	構成比 (%)
総 額	28,332,156	28,139,503	29,583,887	30,535,991	100.0
市 民 税	11,386,614	11,982,589	13,119,347	13,833,594	45.3
固 定 資 産 税	13,832,798	13,134,782	13,282,298	13,516,481	44.3
軽 自 動 車 税	332,771	339,166	351,186	361,714	1.2
市 た ば こ 税	1,094,569	1,066,640	1,187,465	1,142,272	3.7
特 別 土 地 保 有 税	-	-	-	-	-
都 市 計 画 税	1,675,315	1,605,470	1,632,083	1,670,930	5.5
そ の 他	10,089	10,856	11,508	11,000	0.0
徴 税 率 (%)	93.5	93.8	94.5	95.4	-

※構成比の値は、調整あり。

資料：財政課

17-6 普通会計性質別歳出内訳

(単位:千円)

区 分	平成23年	平成24年	平成25年	平成26年	
				金額	構成比 (%)
総 額	52,170,206	52,886,398	53,005,582	52,260,358	100.0
人 件 費	10,683,423	10,021,722	10,224,455	9,765,445	18.7
扶 助 費	10,171,122	10,148,180	10,353,533	11,091,529	21.2
公 債 費	4,857,712	4,829,406	4,814,686	4,532,696	8.7
物 件 費	10,152,231	9,747,561	9,972,057	9,928,500	19.0
維 持 補 修 費	761,254	736,726	849,916	826,895	1.6
補 助 費 等	3,908,030	5,656,233	3,673,173	3,307,741	6.3
積 立 金	256,249	164,721	94,068	356,293	0.7
投 資 及 び 出 資 金	3,193	-	-	517,169	1.0
貸 付 金	540,000	540,000	1,586,000	885,000	1.7
繰 出 金	5,784,290	6,466,080	6,177,441	5,976,509	11.4
前 年 度 繰 上 充 用 金	-	-	-	-	-
普 通 建 設 事 業 費	5,052,702	4,575,769	5,260,253	5,072,581	9.7
災 害 復 旧 事 業 費	-	-	-	-	-
失 業 対 策 事 業 費	-	-	-	-	-

資料：財政課

18 市民所得

18-1 産業別市内総生産

(単位：百万円)

区 分	総 生 産 額			対前年度 増加率 平成24年度 (%)	構成比 平成24年度 (%)
	平成22年度	平成23年度	平成24年度		
1 産 業	608,571	572,821	668,291	14.3	95.4
(1) 農 業	9,841	9,862	9,933	0.7	1.4
(2) 林 業	18	22	25	13.6	0.0
(3) 水 産 業	6,917	7,990	8,126	1.7	1.2
(4) 鉱 業	139	133	135	1.5	0.0
(5) 製 造 業	346,788	318,338	401,659	26.2	57.4
(6) 建 設 業	30,455	31,940	32,389	1.4	4.6
(7) 電気・ガス・水道業	5,162	6,936	7,257	4.6	1.0
(8) 卸売・小売業	45,852	48,574	52,178	7.4	7.5
(9) 金融・保険業	7,740	8,918	12,037	35.0	1.7
(10) 不動産業	65,248	65,877	66,875	1.5	9.6
(11) 運輸・通信業	11,155	11,963	12,328	3.1	1.8
(12) サービス業	79,256	62,268	65,348	4.9	9.3
2 政府サービス生産者	24,142	23,874	23,509	△ 1.5	3.4
(1) 電気・ガス・水道業	495	964	983	2.0	0.1
(2) サービス業	10,960	10,912	10,455	△ 4.2	1.5
(3) 公 務	12,386	11,998	12,071	0.6	1.7
3 対家計民間非営利 サービス生産者	10,882	8,216	8,459	3.0	1.2
サービス業	10,882	8,216	8,459	3.0	1.2
4 市内総生産（市場価格表示）	643,595	604,911	700,260	15.8	100.0

(注) 単位未満は四捨五入のため合計と一致しない場合がある。 資料：あいちの市町村民所得

(注) 毎年、遡及改定されるため、平成21年度以降1市3町を含む数値となっている。

18-2 市民所得の分配

(単位：百万円)

区 分	所 得 額			対前年度 増加率	構 成 比
	平成22年度	平成23年度	平成24年度	平成24年度 (%)	平成24年度 (%)
1 雇 用 者 報 酬	346,501	300,194	300,014	△ 0.1	66.9
(1) 賃 金 ・ 俸 給	294,496	254,048	254,016	△ 0.0	56.7
(2) 雇 主 の 社 会 負 担	52,005	46,145	46,098	△ 0.1	10.3
a 雇 主 の 現 実 社 会 負 担	38,635	34,856	34,997	0.4	7.8
b 雇 主 の 帰 属 社 会 負 担	13,370	11,289	11,101	△ 1.7	2.5
2 財 産 所 得	28,535	27,758	30,908	11.3	6.9
a 受 取	37,701	37,158	40,311	8.5	9.0
b 支 払	9,116	9,401	9,404	0.0	2.1
(1) 一 般 政 府	△ 9,654	△ 7,698	△ 7,660	△ 0.5	△ 1.7
a 受 取	833	807	775	△ 4.0	0.2
b 支 払	7,788	8,503	8,435	△ 0.8	1.9
(2) 家 計	35,152	35,126	38,315	9.1	8.5
① 利 子	11,485	11,391	12,137	6.5	2.7
a 受 取	12,813	12,255	13,076	6.7	2.9
b 支 払	1,328	864	939	8.7	0.2
② 配 当	7,870	7,455	9,179	23.1	2.0
③ 保 険 契 約 者 に 帰 属 す る 財 産 所 得	11,595	11,624	11,916	2.5	2.7
④ 賃 貸 料	4,203	4,656	5,083	9.2	1.1
(3) 対 家 計 民 間 非 営 利 団 体	337	328	253	△ 22.9	0.1
a 受 取	338	361	282	△ 21.9	0.1
b 支 払	50	33	29	△ 12.1	0.0
3 企 業 所 得 (配 当 受 払 後)	76,863	90,335	117,271	29.8	26.2
(1) 民 間 法 人 企 業	16,960	30,860	60,082	94.7	13.4
(2) 公 的 企 業	2,699	△ 506	△ 414	△ 18.2	△ 0.1
(3) 個 人 企 業	57,205	59,981	57,603	△ 4.0	12.8
a 農 林 水 産 業	7,780	8,760	9,185	4.9	2.0
b そ の 他 の 産 業	18,584	20,249	16,468	△ 18.7	3.7
c 持 ち 家	30,841	30,972	31,950	3.2	7.1
市 民 所 得	451,891	418,287	448,292	7.2	100.0

資料：あいちの市町村所得

18-3 家計所得(個人企業含む)

(単位：百万円)

区 分	所 得 額			対前年度 増加率	構成比
	平成22年度	平成 23年度	平成 24年度	平成24年度 (%)	平成24年度 (%)
1 雇用者報酬	346,501	300,194	300,114	△ 0.0	57.8
2 営業余剰混合所得	62,389	64,582	62,141	△ 3.8	12.0
3 財産所得	36,480	35,991	39,254	9.1	7.6
(1) 利子	12,813	12,255	13,076	6.7	2.5
(2) 配当	7,870	7,455	9,179	23.1	1.8
(3) 保険契約者に帰属	11,595	11,624	11,916	2.5	2.3
(4) 賃貸料	4,203	4,656	5,083	9.2	1.0
4 社会給付	102,431	105,922	106,914	0.9	20.6
(1) 現金による社会保障給付	68,528	69,829	70,918	1.6	13.7
(2) 年金基金による社会給付	10,925	11,925	12,572	5.4	2.4
(3) 無基金雇用者社会給付	14,751	14,377	14,319	△ 0.4	2.8
(4) 社会扶助給付	8,228	9,791	9,106	△ 7.0	1.8
5 その他の経常移転	16,206	16,629	15,008	△ 9.7	2.9
うち非生命保険金	5,637	6,742	5,985	△ 11.2	1.2
6 年金基金年金準備金の変動	△ 2,721	△ 3,825	△ 4,461	16.6	△0.5
家計所得(個人企業を含む)	561,286	519,492	518,970	△ 0.1	100.0

資料：あいちの市町村民所得

18-4 所得水準等比較表

区 分	平成22年度	平成23年度	平成24年度	
				対前年度 増加率%
人 口 (10月1日現在推計人口) (人)	165,298	165,645	166,069	0.3
総 就 業 者 (従 業 地) (人)	81,782	81,426	81,170	△ 0.3
市 内 純 生 産 (百万円)	418,826	417,746	489,534	17.2
市 民 所 得 (百万円)	453,549	434,744	450,769	3.7
家 計 所 得 (百万円)	560,945	521,382	517,777	△ 0.7
人 口 1 人 当 り 市 民 所 得 (千円)	2,744	2,625	2,714	3.4
人 口 1 人 当 り 家 計 所 得 (千円)	3,394	3,148	3,118	△ 1.0

注) H22 旧3町合算値

資料：あいちの市町村民所得

19 女性の社会参画

19-1 西尾市議会議員選挙立候補者・当選者数(男女別)推移

(平成27年4月1日現在)

投開票年月	定数	立候補者			当選者数		
		総数	男性	女性	総数	男性	女性
平成3年1月	30	32	31	1	30	29	1
3年9月	17	20	20	-	17	17	-
7年1月	30	40	39	1	30	29	1
11年1月	28	31	28	3	28	25	3
15年1月	28	33	29	4	28	25	3
17年9月	1	2	2	-	1	1	-
19年1月	24	25	22	3	24	21	3
21年5月	24	27	24	3	24	21	3
23年4月	10	19	15	4	8	10	-
25年5月	30	40	37	3	30	27	3

資料：西尾市選挙管理委員会

19-2 地方自治法(180条の5)に基づく委員会委員への女性の登用状況

(平成27年4月1日現在)

委員・委員会名	委員総数(人)	うち女性委員数(人)	女性比率(%)
教育委員会	5	1	20.0%
選挙管理委員会	4	1	25.0%
公平委員会	3	1	33.3%
監査委員会	2	0	0.0%
農業委員会	30	2	6.7%
固定資産 評価審査委員会	3	0	0.0%
合計	47	5	10.6%

資料：地域支援協働課

19-3 付属機関(法令・条例設置)委員への女性の登用状況 (広域設置の付属機関は除く)

(平成27年4月1日現在)

	付属機関数	委員数(人)	うち女性委員数(人)	女性比率(%)
平成23年度	25	484	106	21.9%
24年度	26	547	113	20.7%
25年度	19	324	57	17.6%
26年度	18	299	59	19.7%
27年度	19	336	57	16.9%

資料：地域支援協働課

19-4 地域の委員の女性比率とその推移(%)

(平成27年4月1日現在)

	町内会長	民生・児童委員	衛生委員
平成 21年	1.0	51.9	2.6
22年	0.6	50.8	1.6
23年	0.3	50.9	2.5
24年	0.3	50.9	2.5
25年	0.8	50.0	2.8
26年	1.5	50.0	3.3
27年	1.0	50.0	3.0
総数	404	232	403
うち女性	4	116	12

資料：地域支援協働課町内会長名簿、福祉課民生・児童委員名簿より作成

19-5 PTA連絡協議会会長(以下PTA会長)の女性比率

(平成27年4月1日現在)

	PTA会長 (総数)	うち女性の 数	女性比率 (%)	PTA副会長 (総数)	うち女性の数	女性比率(%)
小学校	25	0	0.0%	77	21	27.3%
中学校	10	1	10.0%	24	10	41.7%
幼稚園	3	0	0.0%	6	3	50.0%
計	38	1	2.6%	107	34	31.8%

資料：生涯学習課PTA連絡協議会名簿より作成

付録1 平成27年度行政組織機構図

平成27年4月1日現在

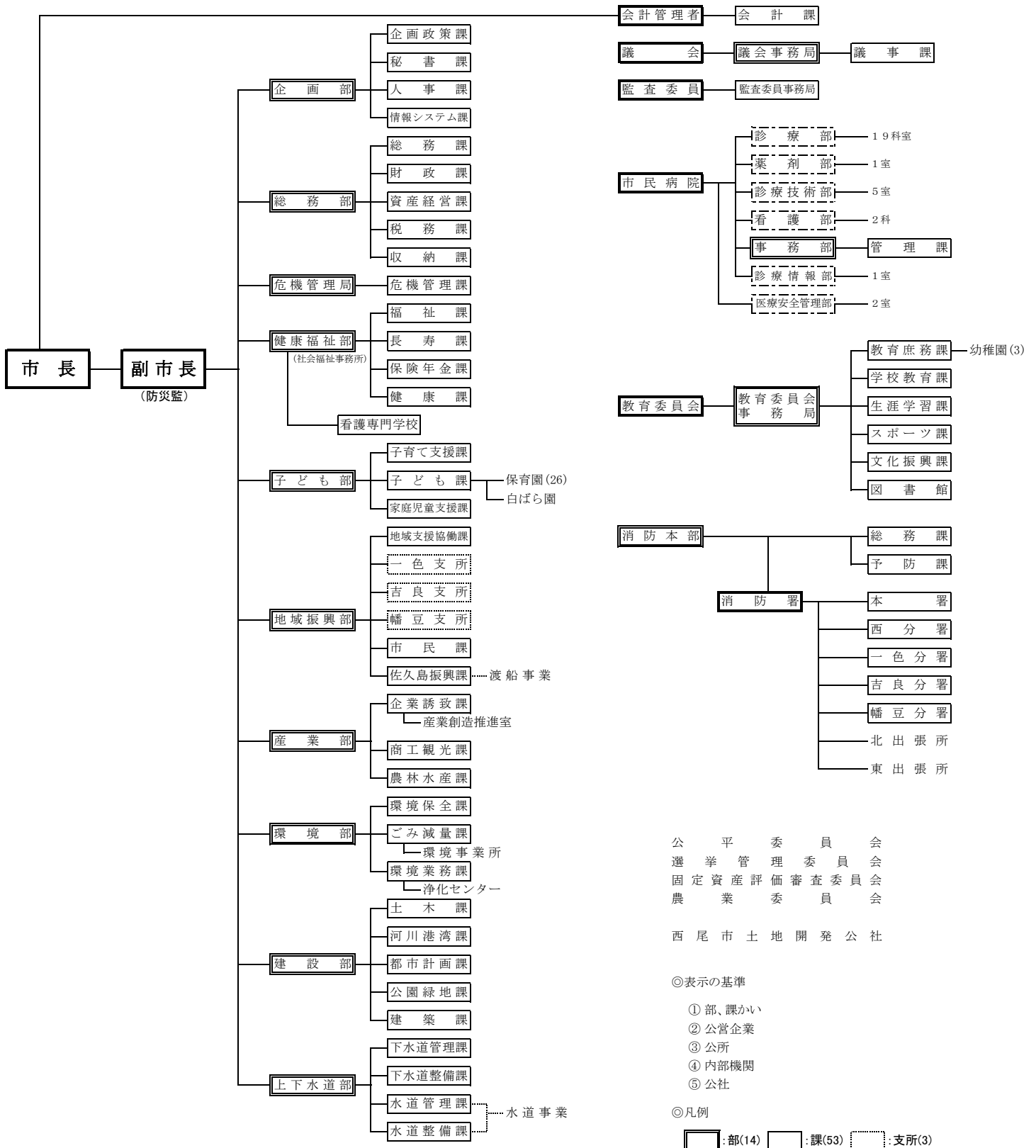

◎表示の基準

- ① 部、課かい
- ② 公営企業
- ③ 公所
- ④ 内部機関
- ⑤ 公社

◎凡例

□:部(14) □:課(53) □:支所(3)

西尾の統計 2015 年刊

平成 2 8 年 3 月 発行

編集発行 西尾市企画部企画政策課
西尾市寄住町下田 22
電話(0563)56-2111
