

西尾の統計

2013年刊

西尾市

は　じ　め　に

2013年版西尾の統計を刊行いたします。

本書は、西尾市の人口・経済・福祉・教育など各分野にわたる基本的資料を総合的に収録し、市政及びその推移と現況を明らかにしたものです。

行政施策はもとより、各方面で広くご利用いただければ幸いと存じます。

資料の整備や内容改善につきまして、各位のご意見・ご教示をいただき、さらに充実したものにしたいと考えております。

おわりに、本書の刊行に当たり、貴重な資料を提供していただいた関係各位に対して深く感謝いたしますとともに、今後とも各種統計調査についてご指導・ご協力をいただきますようお願いいたします。

平成26年3月

西尾市長　　榊原康正

西 尾 市 章

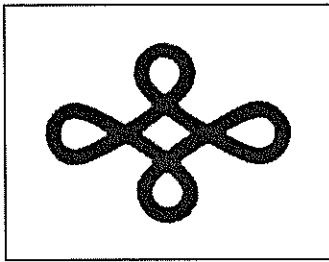

市章 結び井桁

旧西尾町が明治22年に町制施行以来使用していたものを、昭和28年12月15日市制施行後も引き続き使用し、昭和40年に市章として定めたものです。この結び井桁は、旧西尾城主大給松平氏の道中目印として使用していたものと伝えられ、整然とした市街地と市民の団結を象徴しています。

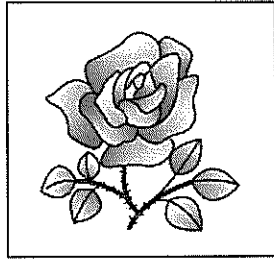

市の花 ばら

ばらは「平和と幸福」のシンボルとされています。市民一人ひとりに幸せな暮らしと都市の近代化の花を咲かせようとの願いを込めて、昭和38年11月市制10周年記念に市民から公募して選びました。

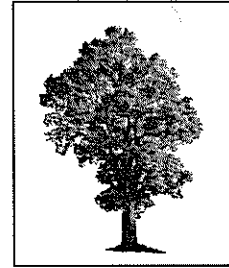

市の木 くすのき

みどり豊かな西尾市を次代に伝え、美しいまちづくりをめざし、昭和46年6月に市民から公募して選びました。

西 尾 市 民 の 愛 市 憲 章









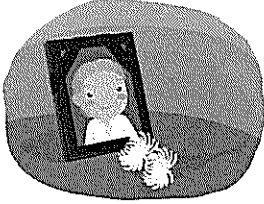
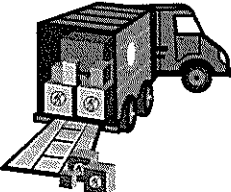

わたしたち西尾市民は心をあわせ

- 1 豊かな町をつくりましょう
 - すこやかなからだと心をつくろう
 - よく働き、りっぱな仕事をもりたてよう
 - むだをはぶき、くらしにゆとりをつくろう
 - すすんで教養と文化を高めよう

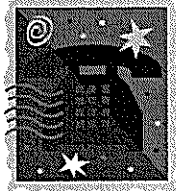
- 1 美しい町を作りましょう
 - うちのまわりを美しく、清けつにしよう
 - 公共の場を美しくたいせつにしよう
 - あたたかい家庭をつくろう
 - お互いに迷わくをかけず親切にしよう

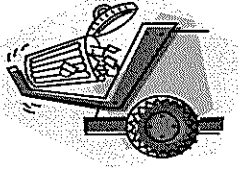
- 1 明るい町をつくりましょう
 - 明るく正しい選挙をしよう
 - きまりと時間を守ろう
 - 交通道徳を高めよう
 - 祝祭日には国旗をかかげよう

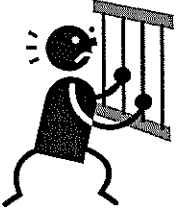
絵で見る市民統計

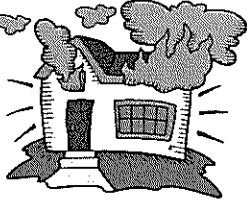
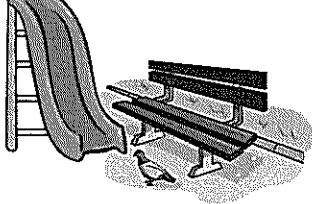
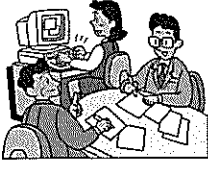
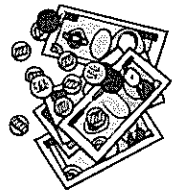
<p>市民のくらし ひとくちメモ</p>	<p>世帯人口 1世帯に2.9人</p>  <p>58,379世帯 169,569人 平成25年4月</p>	<p>結婚 1日に2.3組</p>  <p>850組 平成24年度</p>	<p>離婚 1.1日に1組</p>  <p>311組 平成24年度</p>
<p>出生 1日に4.1人</p>  <p>1,499人 平成24年度</p>	<p>死亡 1日に4.3人</p>  <p>1,575人 平成24年度</p>	<p>転入 1日に12.8人</p>  <p>4,689人 平成24年度</p>	<p>転出 1日に12.2人</p>  <p>4,461人 平成24年度</p>
<p>固定電話 1世帯に0.3台</p>  <p>18,339台 平成24年度</p>	<p>水道使用量 1人1日300リットル</p>  <p>1日に50,939m³ 185,927千m³ 平成23年度</p>	<p>保有自動車 1世帯に2.4台</p>  <p>58,379台 平成23年3月</p>	<p>ゴミ排出量 1人1日703g</p>  <p>1日に119.4t 43,590t 平成22年度</p>
<p>医師(歯科医を含む) 市民679人に1人</p>  <p>250人 平成22年</p>	<p>刑法犯罪 1日に5.3件</p>  <p>1,924件 平成24年</p>	<p>交通事故 1日に2.5件</p>  <p>926件 平成24年</p>	<p>救急車 1日に16.2件</p>  <p>5,927件 平成24年</p>
<p>火災 4.9日に1件</p>  <p>74件 平成24年</p>	<p>公園面積 1人に2.4m²</p>  <p>70.97ha(供用面積) 平成25年4月</p>	<p>市職員 市民98人に1人</p>  <p>1,731人 平成23年4月</p>	<p>決算(普通会計) 1人に32万5千円</p>  <p>551億782万円 平成24年度</p>

目 次

1	土地と気象		
1-1	西尾市の位置	1	
1-2	民有地面積	1	
1-3	気象の概況	2	
2	人 口		
2-1	国勢調査人口	3	
2-2	人口集中地区別（D I D）人口	3	
2-3	昼間及び夜間人口	3	
2-4	世帯及び人口の推移	4	
2-5	戸籍関係届出件数	4	
2-6	住民基本台帳登録人口異動	5	
2-7	流動人口	6	
2-8	人口動態	6	
2-9	外国人登録数	6	
2-10	行政区（公称町）別人口 及び世帯数	7, 8	
2-11	年齢別人口	9, 10	
2-12	産業分類別就業者数	11	
2-13	労働力人口	11	
3	事 業 所		
3-1	産業分類別事業所数	13	
3-2	産業分類別・規模別事業所数	14	
4	農 業		
4-1	専業兼業別農家数	15	
4-2	経営耕地面積	15	
4-3	経営耕地規模別農家数	15	
4-4	農用機械の所有台数（個人所有）	15	
4-5	農業生産指数（愛知県）	16	
4-6	家畜・にわとり飼養農家数・ 頭羽数	16	
4-7	農地転用実績（農地法 4 条・5 条）	16	
4-8	農作物作付面積及び収穫量	17	
4-9	農業産出額及び 生産農業所得	17	
4-10	階層別経営体数	18	
4-11	漁業種類別漁獲量	18	
5	工 業		
5	産業分類別製造業の推移	19	
6	商 業		
6	商業の推移	20	
7	金 融		
7-1	預金と貸付金の状況	21	
7-2	商工業振興資金、西尾市中小企業経営安定資金	21	
8	運輸・通信		
8-1	名鉄旅客利用状況	23, 24	
8-2	名鉄バスの概要	23	
8-3	市営渡船利用状況	24	
8-4	軽自動車等の保有台数 （軽四輪車以下）	25, 26	
8-5	種類別自動車登録台数	25, 26	
8-6	郵便物の集配状況	25, 26	
8-7	電話の加入状況	27	
8-8	N H K 放送受信契約数	27	

8-9	CATVの加入状況	27
9 電気・ガス・水道		
9-1	電灯需要状況	28
9-2	用途別ガス施設数及び消費量	28
9-3-1	口径別の水道使用状況 (佐久島除く)	29, 30
9-3-2	口径別の水道使用状況 (佐久島のみ)	29, 30
9-4	水道の普及状況	29, 30
10 社会福祉		
10-1	保育所の状況	31
10-2	国民健康保険加入状況	32
10-3	国民健康保険受診状況 (療養諸費)	32
10-4	国民年金支給状況	33
10-5	後期高齢者医療費給付状況	34
10-6	福祉医療費支給状況	35
10-7	扶助別生活保護の状況	36
10-8	療育手帳交付数	37
10-9	身体障害者手帳交付台帳登載数	37
10-10	精神障害者保健福祉手帳交付数	37
11 土木・建築		
11-1	市道の舗装状況	38
11-2	建築確認件数	38
11-3	市街化区域用途別地域面積	38
11-4	事業団宿舍及び県営住宅	38
11-5	市営住宅	39
11-6	主要ため池の状況	39
11-7	都市公園の状況	40
11-8	公共下水道の状況	41

11-9	下水道処理場の状況 (矢作川浄化センター)	41
11-10	水洗便所改造資金あっせんの状況	41
11-11	農業集落排水の状況	41

12 保健・衛生

12-1	ごみ排出量の推移	42
12-2	市民1人あたりごみ処理費及び 排出量の推移	43
12-3	資源収集(内訳)の推移	43
12-4	し尿処理の推移	43
12-5	犬の登録状況	43
12-6	原因別死亡者の推移 (西尾保健所管内)	44
12-7	医療施設の状況	44
12-8	医療関係従事者数	45
12-9	各種予防接種実施者延人数	45
12-10	各種診断受診者数	46
12-11	母子保健事業	46

13 教育

13-1	小学校	47, 48
13-2	中学校	47, 48
13-3	幼稚園	49
13-4	専修学校・各種学校	49
13-5	高等学校	49
13-6	中学校卒業者の卒業後の状況	50
13-7	高等学校卒業者の卒業後の状況	50

14 生活・文化

14-1	図書館の状況	51
14-2	体育館利用状況	52
14-3	野外スポーツ施設利用状況	53
14-4	複合スポーツ施設利用状況	54

14-5	文化会館利用状況	55
14-6	吉良文化広場利用状況	55
14-7	青年の家利用状況	55
14-8	働く婦人の家利用状況	55
14-9	公民館・ふれあいセンター利用状況	55
14-10	西尾勤労会館利用状況	56
14-11	資料館利用状況	56
14-12	歴史公園利用状況	56
14-13	岩瀬文庫利用状況	56
14-14	旧糟谷邸内文化施設利用状況	56
14-15	幡豆歴史民俗資料館利用状況	56
14-16	いきものふれあいの里利用状況	57
14-17	佐久島弁天サロン利用状況	57
14-18	市営等駐車場一覧表	57
14-19	市営有料駐車場の利用状況	57
14-20	市たばこ税の状況	57
14-21	入湯税の状況	57
14-22	酒類販売（消費）状況	57
14-23	国・県・市指定文化財	58～63

15 治安・災害

15-1	刑法犯罪の認知件数 （西尾警察署管内）	65
15-2	窃盗犯主要手口別認知状況 （西尾警察署管内）	65
15-3	犯罪・触法少年補導状況 （西尾警察署管内）	66
15-4	交通事故概要（西尾警察署管内）	67
15-5	火災発生状況	68
15-6	原因別火災発生状況	68
15-7	時間帯別火災発生状況	68
15-8	救急車出場状況	68

16 労働・賃金

16-1	一般職業紹介状況	69, 70
16-2	産業別・求人・充足状況	69, 70
16-3	従業者規模別・求人・充足状況	71
16-4	雇用保険給付状況	71, 72
16-5	新規学卒者の職業紹介状況 （中学校10校 高校5校）	72

17 市 政

17-1	選挙有権者数 （選挙人名簿登録者数）	73
17-2	選挙投票状況	73, 74
17-3	市職員数	74
17-4	普通会計歳入歳出決算額	75
17-5	市税税目別決算額（収入済額）	76
17-6	普通会計性質別歳出内訳	76

18 市民所得

18-1	産業別市内総生産	77
18-2	市民所得の分配	78
18-3	家計所得（個人企業含む）	79
18-4	所得水準等比較表	79

19 女性の社会参画

19-1	西尾市議会議員選挙立候補者・ 当選者数（男女別）推移	80
19-2	地方自治法（180条の5）に基づく 委員会委員への女性の登用状況	80
19-3	付属機関（法令設置）委員への女性の 登用状況（広域設置の付属機関は除く）	80
19-4	地域の委員の女性比率とその推移	81
19-5	P T A連絡協議会会長 （以下P T A会長）の女性比率	81
付録1.	西尾市行政機構図	82
付録2.	県下各市の現勢	83, 84

利用者の皆さんへ

1. 西尾市は平成 23 年 4 月 1 日に、旧一色町、旧吉良町、旧幡豆町と合併をしました。各統計表の数字のうち、平成 22 年度以前（平成 23 年 3 月 31 日以前）が、直近の統計数値でない限り、すべて旧西尾市を区域としたものです。
2. 「何年」とあるのは暦年（1 月から 12 月まで）
「何年度」は会計年度（4 月から 3 月まで）
3. 数字の単位未満は、四捨五入することを原則としました。従って、合計数値と内訳が一致しないことがあります。
4. 統計表中の符号の用法は、次のとおりです。
「－」……該当数値なし
「…」……不詳
「0」……単位未満
「△」……負数
「X」……該当数値の発表をさし控えたもの

1 土地と気象

1-1 西尾市の位置

東	経	北	緯
最東	137° 10' 19"	最北	34° 54' 50"
最西	136° 58' 33"	最南	34° 42' 49"
面		積	
160.34 km ²			

市役所の位置	
東	経
137° 03' 43"	
北	緯
34° 51' 43"	

国土地理院調

緯度・経度：世界測地系

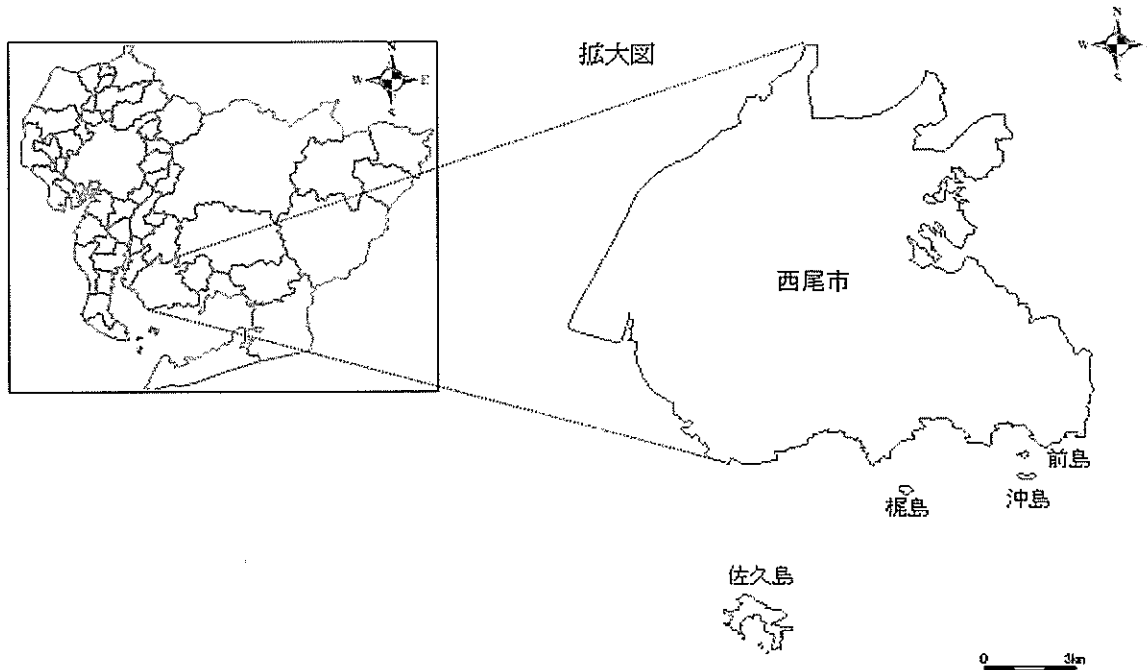

1-2 民有地面積

単位:ha

年	総数	田	畑	宅地	山林	原野	雑種地	その他
平成20年	5,234	2,212	1,013	1,635	111	6	252	5
21年	5,231	2,187	996	1,655	113	6	269	5
22年	5,232	2,178	990	1,666	115	6	272	5
23年	10,678	3,600	2,209	2,712	1,175	20	721	241
24年	10,665	3,584	2,205	2,726	1,183	11	721	235
25年	10,666	3,577	2,202	2,733	1,180	11	729	234

資料：税務課

1-3 気象の概況

月別平均気温

(単位：摂氏度)

年	1月	2月	3月	4月	5月	6月	7月	8月	9月	10月	11月	12月
平成20年	5.1	4.2	10.4	15.2	19.4	22.0	27.7	27.9	24.4	19.2	12.6	8.0
21年	5.5	7.7	9.5	15.0	19.5	23.0	26.5	27.3	24.0	18.6	13.2	8.0
22年	5.1	7.2	9.5	13.3	18.5	23.6	27.6	29.3	26.2	19.5	12.4	8.3
23年	3.4	6.7	7.5	13.3	18.9	24.0	27.3	28.3	25.3	19.1	14.3	7.2
24年	4.6	4.7	8.8	14.4	19.0	22.2	26.7	28.5	25.8	19.4	12.0	5.9

資料：西尾市消防本部

月別降水量

(単位：ミリメートル)

年	総量	1月	2月	3月	4月	5月	6月	7月	8月	9月	10月	11月	12月
平成20年	1443.5	41.5	53.5	133.0	234.0	226.0	198.5	23.5	219.5	146.0	80.0	55.5	32.5
21年	1485.0	111.0	56.5	95.0	90.5	260.0	190.5	146.5	100.0	36.0	186.5	165.5	47.0
22年	1453.0	8.5	132.5	208.5	120.5	112.0	172.5	199.0	46.0	131.0	211.0	51.0	60.5
23年	1374.5	4.5	91.0	43.0	95.5	240.5	147.0	180.5	60.0	271.5	166.0	49.0	26.0
24年	1212.0	43.0	118.5	82.0	91.5	32.5	188.5	100.5	55.0	274.0	83.0	52.0	91.5

資料：西尾市消防本部

グラフ：平成24年と過去10年間の平均値

降水量(棒グラフ)
気温(折れ線グラフ)

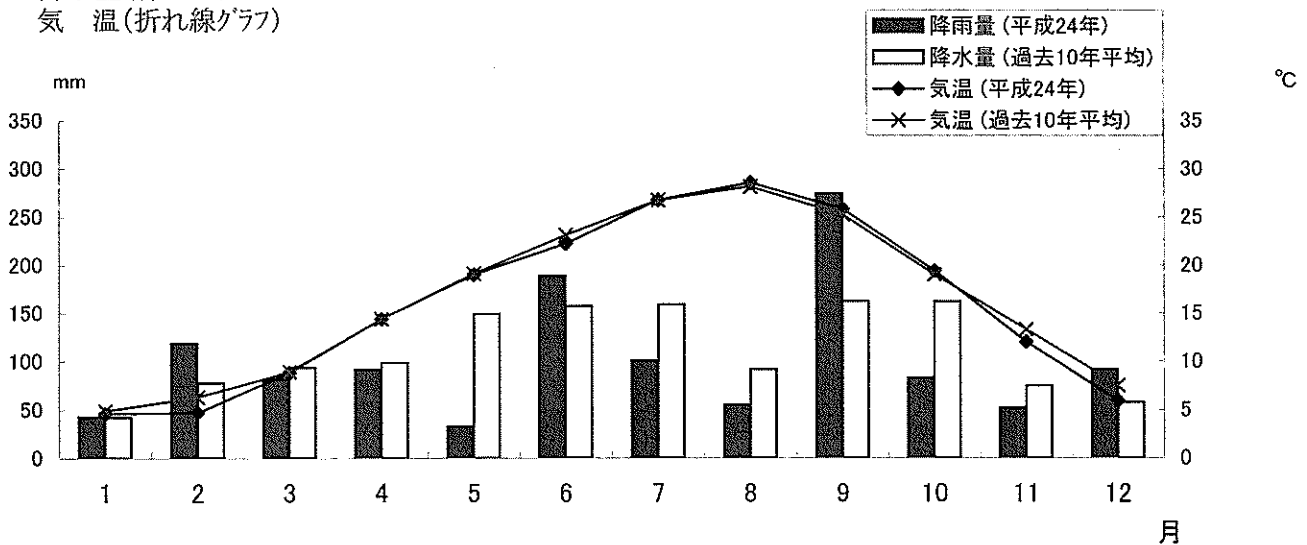

過去10年間 (H15~H24) の平均値

	1月	2月	3月	4月	5月	6月	7月	8月	9月	10月	11月	12月
平均気温 (過去10年平均)	4.9	6.3	8.9	14.4	19.1	23.1	26.7	28.1	25.2	19.0	13.3	7.5
平均降水量 (過去10年平均)	42.5	78.0	93.6	98.3	149.2	157.1	158.8	91.4	162.2	161.6	75.0	57.8

資料：西尾市消防本部

2 人口

2-1 国勢調査人口

(各年10月1日現在)

年	世帯数	人口		
		総数	男	女
昭和60年	25,543	91,930	46,055	45,875
平成2年	27,549	95,197	48,123	47,074
7年	29,066	98,766	49,598	49,168
12年	30,845	100,805	50,573	50,232
17年	34,543	104,321	52,584	51,737
22年	54,435	165,298	82,868	82,430

資料：国勢調査

2-2 人口集中地区別（D I D）人口

(各年10月1日現在)

年	人口集中地区別人口（D I D）											
	人口（人）				面積（k m ² ）				人口密度（1 k m ² 当り）			
	西尾地区	平坂地区	計 (旧西尾市)	旧一色町	西尾地区	平坂地区	計 (旧西尾市)	旧一色町	西尾地区	平坂地区	計 (旧西尾市)	旧一色町
昭和60年	23,393	14,840	38,233	9,256	5.0	3.9	8.9	1.7	4,679	3,805	5,430	5,445
平成2年	-	-	44,986	8,970	-	-	10.7	1.8	-	-	5,431	4,983
7年	-	-	52,966	9,021	-	-	12.2	1.8	-	-	5,432	5,068
12年	-	-	57,491	8,473	-	-	12.8	1.8	-	-	4,488	4,842
17年	-	-	61,271	8,178	-	-	13.3	1.8	-	-	4,610	4,673
22年	-	-	66,696	8,296	-	-	14.1	1.9	-	-	4,747	4,484

資料：国勢調査

2-3 昼間及び夜間人口

(各年10月1日現在)

区分	平成2年	平成7年	平成12年	平成17年	平成22年	
夜間人口(常住人口)	95,111	98,748	100,762	104,238	165,298	
流入人口 (人)	計	21,984	23,180	23,475	26,815	73,051
	通勤	20,494	21,990	22,273	25,578	21,964
	通学	1,490	1,190	1,202	1,237	797
流出人口 (人)	計	19,624	22,148	23,255	24,590	79,649
	通勤	16,055	18,844	20,250	21,686	27,906
	通学	3,569	3,304	3,005	2,904	3,898
昼間人口(人)	97,471	99,710	100,907	106,366	157,355	
昼間人口指数	102	101	100	102	95	

(注) 年齢不詳の者が集計の対象から除外されているため、確定人口とは異なる。

資料：国勢調査

2-4 世帯及び人口の推移

(各年10月1日現在)

年	世帯数	一世帯 当り人口	人 口			対前年人口 増加率 (%)	1k㎡当りの 人 口
			総 数	男	女		
平成18年	35,440	2.97	105,130	53,107	52,023	0.8	1,387
19年	36,413	2.92	106,307	53,849	52,458	1.1	1,403
20年	37,293	2.88	107,402	54,415	52,987	1.0	1,417
21年	37,411	2.87	107,310	54,234	53,076	△ 0.1	1,416
22年	36,687	2.91	106,823	54,066	52,757	△ 0.5	1,410
23年	55,187	3.00	165,645	83,026	82,619	55.1	1,033
24年	56,824	2.92	165,906	83,269	82,637	0.2	1,035

(注) 平成22年は国勢調査による。

資料：あいちの人口

2-5 戸籍関係届出件数

(市民課窓口での受理件数)

区 分	平成 20 年度	平成 21 年度	平成 22 年度	平成 23 年度	平成 24 年度
出 生	1,078	1,090	1,120	1,494	1,531
認 知	8	11	14	22	12
養子縁組	105	110	113	179	168
養子離縁	31	24	17	44	34
離縁の際の氏 (73条の2)	2	2	-	3	3
婚 姻	694	633	635	794	850
離 婚	166	184	205	270	311
離婚の際の氏 (77条の2)	59	77	79	110	105
親権後見	4	5	8	7	6
死 亡	838	811	912	1,606	1,590
失 踪	1	2	1	2	1
復 氏	-	-	1	-	-
姻族関係終了	1	-	-	2	-
入 籍	131	145	137	218	226
分 籍	19	15	10	20	15
帰 化	12	21	16	9	16
国籍取得	2	0	4	4	1
国籍喪失	-	0	19	-	2
氏名の変更	14	13	22	18	15
転 籍	477	425	457	602	591
就 籍	-	1	-	-	-
訂正・更生	4	1	2	2	1
追 完	9	-	3	3	9
そ の 他	1	-	-	2	-

資料：市民課

2-6 住民基本台帳登録人口異動

(単位：人)

年	自然動態			社会動態			年間 増加人口
	出生	死亡	自然増	転入	転出	社会増	
平成 18 年	954	774	180	3,321	2,967	354	534
19 年	993	837	156	3,639	3,114	525	681
20 年	991	814	177	3,786	3,274	512	689
21 年	1,048	791	257	3,701	3,185	516	773
22 年	1,040	876	164	3,318	2,721	597	761
23 年	1,367	1,411	△ 44	3,664	3,290	374	330
24 年	1,499	1,575	△ 76	4,689	4,461	228	152

(注) 年間増加人口は、表の推計人口とは一致しない。

資料：市民課

なるほど統計豆知識！

愛知県の1日の動き① ～ひとの動き編～ 平成23年調べ

出生数	189人
死亡数	164人
転入者数	403人
転出者数	408人
婚姻件数	116組
離婚件数	37組
国内線航空旅客数	12,990人
国際線航空旅客数	11,485人

出典：あいち県勢要覧2013

2-7 流動人口

●流出人口（本市に常住し他市町村へ通勤通学する者）

（各年10月1日現在）

市町村	平成 2 年	平成 7 年	平成 12 年	平成 17 年	平成 22 年
総 数	19,624 (16,055)	22,148 (18,844)	23,255 (20,250)	24,590 (21,686)	31,804 (27,906)
名古屋市	2,557 (1,617)	2,683 (1,760)	2,565 (1,858)	2,548 (1,736)	3,638 (2,392)
安城市	4,247 (3,891)	4,934 (4,619)	4,973 (4,644)	5,464 (5,186)	7,175 (6,881)
碧南市	2,511 (2,234)	2,792 (2,555)	3,091 (2,943)	3,323 (3,212)	4,619 (4,428)
岡崎市	2,243 (1,915)	2,658 (2,346)	2,989 (2,711)	3,117 (2,801)	4,401 (3,950)
刈谷市	1,399 (1,309)	1,660 (1,482)	1,669 (1,498)	1,723 (1,553)	2,395 (2,152)
一色町	1,230 (761)	1,266 (925)	1,238 (991)	1,263 (1,045)	- (-)
吉良町	1,169 (883)	1,395 (1,205)	1,618 (1,343)	1,767 (1,517)	- (-)
豊田市	717 (599)	719 (630)	719 (605)	842 (728)	1,081 (902)
知立市	340 (296)	364 (285)	408 (304)	355 (297)	461 (348)
高浜市	505 (457)	614 (589)	649 (600)	671 (652)	865 (857)
その他（他県を含む）	2,642 (2,093)	2,973 (2,448)	3,336 (2,753)	3,517 (2,959)	7,169 (5,996)
15才未満	64 (-)	90 (-)	90 (-)	113 (-)	203 (-)

（注）（ ）内は就業者数を示す。

●流入人口（他市町村に常住し本市に通勤通学する者）

（各年10月1日現在）

市町村	平成 2 年	平成 7 年	平成 12 年	平成 17 年	平成 22 年
総 数	21,984 (20,494)	23,180 (21,990)	23,475 (22,273)	26,815 (25,578)	22,761 (21,964)
岡崎市	5,293 (5,117)	5,567 (5,386)	5,331 (5,201)	6,389 (6,273)	6,528 (6,335)
安城市	2,876 (2,714)	3,168 (2,978)	3,268 (3,076)	3,623 (3,376)	4,039 (3,784)
一色町	2,472 (2,173)	2,567 (2,389)	2,663 (2,478)	2,820 (2,611)	- (-)
吉良町	2,151 (1,912)	2,311 (2,092)	2,525 (2,290)	2,579 (2,336)	- (-)
碧南市	2,073 (1,909)	2,307 (2,154)	2,596 (2,383)	2,931 (2,762)	3,229 (3,039)
幸田町	1,255 (1,244)	1,324 (1,313)	1,173 (1,163)	1,442 (1,436)	1,683 (1,676)
幡豆町	876 (721)	901 (783)	904 (767)	973 (829)	- (-)
刈谷市	854 (842)	881 (879)	895 (888)	1,052 (1,050)	1,061 (1,056)
蒲郡市	921 (803)	896 (816)	700 (658)	969 (903)	1,863 (1,769)
名古屋市	362 (354)	351 (350)	387 (383)	480 (478)	537 (534)
その他（他県を含む）	2,833 (2,705)	2,887 (2,850)	3,033 (2,986)	3,557 (3,524)	3,821 (3,771)
15才未満	18 (-)	20 (-)	15 (-)	16 (-)	24 (-)

（注）（ ）内は就業者数を示す。

資料：国勢調査

2-8 人口動態

年	出生児数	死亡者数	死産	婚姻	離婚
平成 19 年	1,079	857	24	721	168
20 年	1,087	838	25	704	161
21 年	1,108	805	25	622	194
22 年	1,096	886	16	669	200
23 年	1,424	1,417	27	726	260
24 年	1,468	1,559	33	820	290

（注）この表は、市民課で届を受理したのものに限っており、住民基本台帳登録人口異動とは一致しない。

資料：市民課

2-9 外国人登録数

（各年10月1日現在）

年	世帯数	総数	男	女
平成 19 年	3,222	5,568	3,405	2,163
20 年	3,354	5,964	3,486	2,478
21 年	2,785	5,092	2,859	2,233
22 年	2,499	4,618	2,542	2,076
23 年	2,824	5,377	2,853	2,524
24 年	3,046	5,818	3,111	2,707

資料：市民課

2-10 行政区(公称町)别人口及び世帯数

町名	合計	男	女	世帯	町名	合計	男	女	世帯
西尾地区					今川町	2,937	1,478	1,459	1,058
須田町	173	83	90	65	丁田町	1,629	870	759	669
本幸町	140	67	73	68	寄近町	204	110	94	56
肴町	47	22	25	13	徳次町	2,293	1,268	1,025	933
天中町	97	47	50	35	寄住町	1,849	973	876	787
王町	123	56	67	41	熊味町	3,068	1,674	1,394	1,328
中城町	168	75	93	70	八ツ面町	1,240	538	702	540
錦葵町	253	108	145	109	志籠谷町	411	220	191	159
塩満町	321	156	165	120	志貴野町	339	168	171	98
会全町	77	34	43	27	中原町	1,012	477	535	410
順生町	67	31	36	27	道光寺町	963	471	492	369
和泉町	124	58	66	65	道光寺一丁目	110	55	55	40
伊文町	70	34	36	21	新渡場町	725	358	367	268
瓦場町	80	36	44	31	新渡場一丁目	296	150	146	103
大馬場町	109	56	53	41	新渡場二丁目	230	122	108	94
弥生町	154	76	78	66	伊藤町	640	324	316	235
末末町	356	166	190	131	伊藤一丁目	321	152	169	106
鶴舞町	230	105	125	97	伊藤二丁目	130	66	64	38
千歳町	109	56	53	42	伊藤三丁目	436	218	218	166
新屋敷町	70	30	40	23	伊藤四丁目	528	263	265	184
亀戸町	227	108	119	73	伊藤五丁目	299	145	154	98
千歳町	210	101	109	77	戸ヶ崎町	273	134	139	83
千歳町	829	410	419	316	戸ヶ崎一丁目	190	84	106	75
千歳町	79	38	41	28	戸ヶ崎二丁目	685	354	331	271
千歳町	94	47	47	34	戸ヶ崎三丁目	1,084	558	526	415
菅原町	311	160	151	115	戸ヶ崎四丁目	845	436	409	300
菅原町	254	108	146	85	戸ヶ崎五丁目	589	298	291	207
菅原町	560	275	285	206	西尾地区計	49,077	24,649	24,428	18,582
菅原町	2,009	1,036	973	795	平坂地区				
菅原町	1,116	550	566	434	中畑町	2,635	1,361	1,274	911
菅原町	137	72	65	56	中畑一丁目	549	268	281	183
菅原町	541	252	289	194	中畑二丁目	260	121	139	79
菅原町	502	242	260	205	平坂村	4,397	2,248	2,149	1,609
菅原町	605	301	304	243	楠村町	3,044	1,558	1,486	1,002
菅原町	392	186	206	155	西小椰町	204	101	103	58
菅原町	491	234	257	159	小栗町	142	68	74	40
菅原町	251	131	120	121	小奥田町	125	63	62	29
菅原町	487	236	251	192	南奥田町	66	33	33	27
菅原町	53	23	30	21	富山町	1,270	643	627	399
菅原町	39	22	17	16	上矢田町	3,031	1,617	1,414	1,161
菅原町	47	23	24	18	下矢田町	1,648	837	811	542
菅原町	41	15	26	14	羽塚町	2,556	1,289	1,267	838
菅原町	294	135	159	95	国森町	1,022	527	495	345
菅原町	369	178	191	154	新在家町	1,301	689	612	533
菅原町	204	101	103	84	新在家一丁目	364	196	168	112
菅原町	253	130	123	95	田貫町	1,060	554	506	355
菅原町	285	140	145	109	田貫一丁目	349	179	170	130
菅原町	318	175	143	101	田貫二丁目	250	130	120	93
菅原町	1,732	868	864	614	田貫三丁目	209	114	95	87
菅原町	2,805	1,373	1,432	917	田貫四丁目	217	100	117	68
菅原町	466	226	240	131	平坂地区計	24,699	12,696	12,003	8,601
菅原町	1,962	970	992	726	寺津地区				
菅原町	672	353	319	232	徳永町	677	352	325	255
菅原町	1,258	629	629	455	寺津町	3,886	1,953	1,933	1,289
菅原町	387	191	196	143	寺津一丁目	191	104	87	69
菅原町	315	168	147	123	寺津二丁目	171	82	89	61
菅原町	428	221	207	179	寺津三丁目	170	85	85	58
菅原町	335	169	166	109	寺津四丁目	38	18	20	13
菅原町	355	185	170	139	巨海町	1,811	878	933	599
菅原町	282	143	139	101	刈宿町	629	320	309	203
菅原町	748	364	384	243	中根町	76	37	39	24
					寺津地区計	7,649	3,829	3,820	2,571

(平成25年4月1日現在)

町名	合計	男	女	世帯	町名	合計	男	女	世帯
福地地区					一色地区				
小焼野町	339	163	176	91	一色町赤羽	1,676	812	864	525
宅野島町	211	99	112	60	一色町味浜	2,628	1,254	1,374	806
鵜ヶ池町	575	285	290	189	一色町生田	1,293	651	642	370
鎌谷町	602	301	301	222	一色町池田	740	362	378	190
十郎島町	177	91	86	59	一色町一色	5,717	2,864	2,853	1,909
細池町	667	337	330	197	一色町大塚	941	487	454	253
川口町	559	273	286	150	一色町開正	1,024	472	552	338
深池町	279	141	138	79	一色町小薮	101	55	46	28
菱池町	538	265	273	149	一色町坂田新田	53	26	27	20
須脇藤町	195	100	95	57	一色町酒手島	832	415	417	230
齊藤池町	367	171	196	103	一色町佐久島	262	113	149	132
長縄町	431	208	223	143	一色町治明	1,867	937	930	591
上道目町	201	99	102	62	一色町千間	743	372	371	200
下道目町	524	284	240	162	一色町惣五郎	84	38	46	25
針曾根町	256	137	119	75	一色町対米	1,797	895	902	597
行用町	396	197	199	123	一色町中外沢	690	337	353	183
八ヶ尻町	445	234	211	128	一色町野田	466	239	227	135
市子町	199	98	101	54	一色町藤江	167	85	82	49
平口町	884	410	474	306	一色町細川	112	55	57	25
笹曾根町	453	189	264	199	一色町前野	698	354	344	225
横手町	265	127	138	65	一色町松木島	2,001	978	1,023	570
天竹町	374	196	178	104	一色町養ヶ島	268	132	136	85
野々宮町	247	125	122	69	一色地区計	24,160	11,933	12,227	7,486
	288	155	133	108	吉良地区				
福地地区計	9,472	4,685	4,787	2,954	吉良町饗庭	718	358	360	203
室場地区					吉良町大島	432	215	217	117
室場町	893	443	450	308	吉良町岡山	501	255	246	145
駒場町	800	404	396	269	吉良町荻原	2,015	1,017	998	624
花蔵寺町	341	156	185	102	吉良町乙川	912	459	453	252
善明町	173	84	89	49	吉良町小山田	480	238	242	141
善家町	520	276	244	188	吉良町上横須賀	3,803	1,854	1,949	1,273
平原町	411	213	198	123	吉良町木田	796	390	406	266
つくしが丘一丁目	208	106	102	74	吉良町小牧	233	129	104	70
つくしが丘五丁目	411	215	196	149	吉良町酒井	183	88	95	53
つくしが丘六丁目	258	141	117	75	吉良町下横須賀	918	447	471	279
室場地区計	4,015	2,038	1,977	1,337	吉良町白浜新田	108	54	54	38
三和地区					吉良町瀬戸	181	127	54	105
高落町	248	115	133	72	吉良町津平	861	425	436	231
新村町	226	114	112	67	吉良町寺嶋	309	156	153	91
東浅井町	247	123	124	72	吉良町富田	1,073	530	543	312
西浅井町	887	451	436	274	吉良町富好新田	1,390	706	684	485
小島町	974	487	487	324	吉良町友国	673	342	331	213
小米野町	188	93	95	59	吉良町中野	412	200	212	116
江原町	982	497	485	293	吉良町八幡川田	86	41	45	27
和気町	303	152	151	88	吉良町駿馬	589	309	280	154
大和田町	243	124	119	90	吉良町宮崎	646	296	350	287
高河原町	324	160	164	96	吉良町宮迫	446	217	229	118
岡島町	324	160	164	87	吉良町吉田	4,914	2,437	2,477	1,480
尾花町	181	83	98	56	吉良地区計	22,679	11,290	11,389	7,080
下永良町	376	184	192	119	幡豆地区				
上永良町	517	259	258	149	寺部町	1,087	536	551	317
貝吹町	355	162	193	98	鳥羽町	2,168	1,048	1,120	776
下羽角町	965	635	330	685	西幡豆町	4,194	2,065	2,129	1,288
上羽角町	248	125	123	75	東幡豆町	4,900	2,434	2,466	1,479
つくしが丘二丁目	265	137	128	87	幡豆地区計	12,349	6,083	6,266	3,860
つくしが丘三丁目	134	134	0	134	町名				
つくしが丘四丁目	454	230	224	172	合計	合計	男	女	世帯
三和地区計	8,441	4,425	4,016	3,097	旧西尾地区	110,581	56,118	54,463	39,953
米津地区					一色地区計	24,160	11,933	12,227	7,486
米津町	6,519	3,424	3,095	2,594	吉良地区計	22,679	11,290	11,389	7,080
南中根町	709	372	337	217	幡豆地区計	12,349	6,083	6,266	3,860
米津地区計	7,228	3,796	3,432	2,811	合計	169,769	85,424	84,345	58,379

資料：市民課

2-11 年齡別人口

年齡	男	女	計
0	760	717	1,477
1	789	783	1,572
2	821	838	1,659
3	900	797	1,697
4	846	806	1,652
0~4 計	4,116	3,941	8,057
5	898	820	1,718
6	833	835	1,668
7	784	794	1,578
8	879	814	1,693
9	866	806	1,672
5~9 計	4,260	4,069	8,329
10	843	841	1,684
11	896	812	1,708
12	906	831	1,737
13	873	876	1,749
14	886	807	1,693
10~14 計	4,404	4,167	8,571
15	925	897	1,822
16	884	850	1,734
17	902	824	1,726
18	891	893	1,784
19	928	879	1,807
15~19 計	4,530	4,343	8,873
20	993	839	1,832
21	992	898	1,890
22	991	868	1,859
23	1,072	915	1,987
24	1,061	884	1,945
20~24 計	5,109	4,404	9,513
25	1,123	887	2,010
26	1,079	887	1,966
27	1,153	896	2,049
28	1,131	1,004	2,135
29	1,192	962	2,154
25~29 計	5,678	4,636	10,314
30	1,070	988	2,058
31	1,162	952	2,114
32	1,124	976	2,100
33	1,184	1,026	2,210
34	1,202	1,093	2,295
30~34 計	5,742	5,035	10,777
35	1,167	1,099	2,266
36	1,216	1,191	2,407
37	1,291	1,139	2,430
38	1,449	1,268	2,717
39	1,504	1,322	2,826
35~39 計	6,627	6,019	12,646

年齡	男	女	計
40	1,444	1,217	2,661
41	1,400	1,172	2,572
42	1,266	1,192	2,458
43	1,238	1,122	2,360
44	1,237	1,123	2,360
40~44 計	6,585	5,826	12,411
45	1,282	1,136	2,418
46	1,002	928	1,930
47	1,023	984	2,007
48	1,092	1,084	2,176
49	1,000	995	1,995
45~49 計	5,399	5,127	10,526
50	1,066	1,019	2,085
51	1,026	996	2,022
52	965	949	1,914
53	1,066	926	1,992
54	1,087	1,024	2,111
50~54 計	5,210	4,914	10,124
55	943	924	1,867
56	957	969	1,926
57	1,015	991	2,006
58	1,009	1,000	2,009
59	1,076	1,098	2,174
55~59 計	5,000	4,982	9,982
60	1,096	1,121	2,217
61	1,181	1,123	2,304
62	1,288	1,208	2,496
63	1,370	1,280	2,650
64	1,383	1,396	2,779
60~64 計	6,318	6,128	12,446
65	1,392	1,388	2,780
66	1,196	1,113	2,309
67	831	781	1,612
68	985	970	1,955
69	996	1,015	2,011
65~69 計	5,400	5,267	10,667
70	915	996	1,911
71	930	1,025	1,955
72	825	890	1,715
73	738	809	1,547
74	613	784	1,397
70~74 計	4,021	4,504	8,525
75	757	831	1,588
76	674	874	1,548
77	711	824	1,535
78	569	792	1,361
79	574	722	1,296
75~79 計	3,285	4,043	7,328

(平成25年4月1日現在)

年齢	男	女	計
80	576	814	1,390
81	486	683	1,169
82	478	691	1,169
83	392	641	1,033
84	372	556	928
80~84 計	2,304	3,385	5,689
85	271	552	823
86	266	490	756
87	232	467	699
88	200	379	579
89	138	350	488
85~89 計	1,107	2,238	3,345
90	96	296	392
91	62	234	296
92	52	192	244
93	30	138	168
94	26	114	140
90~94 計	266	974	1,240
95	19	85	104
96	13	65	78
97	13	59	72
98	5	47	52
99	6	30	36
95~99 計	56	286	342

年齢	男	女	計
100	3	16	19
101	0	14	14
102	1	16	17
103	2	5	7
104	1	2	3
100~104 計	7	53	60
105	0	3	3
106	0	0	0
107	0	1	1
108	0	0	0
109	0	0	0
105~109 計	0	4	4
総計	85,424	84,345	169,769

年齢	男	女	計
0~14	12,780	12,177	24,957
15~64	56,198	51,414	107,612
65~	16,446	20,754	37,200
100~	7	57	64
0~19	17,310	16,520	33,830
20~	68,114	67,825	135,939

資料：市民課

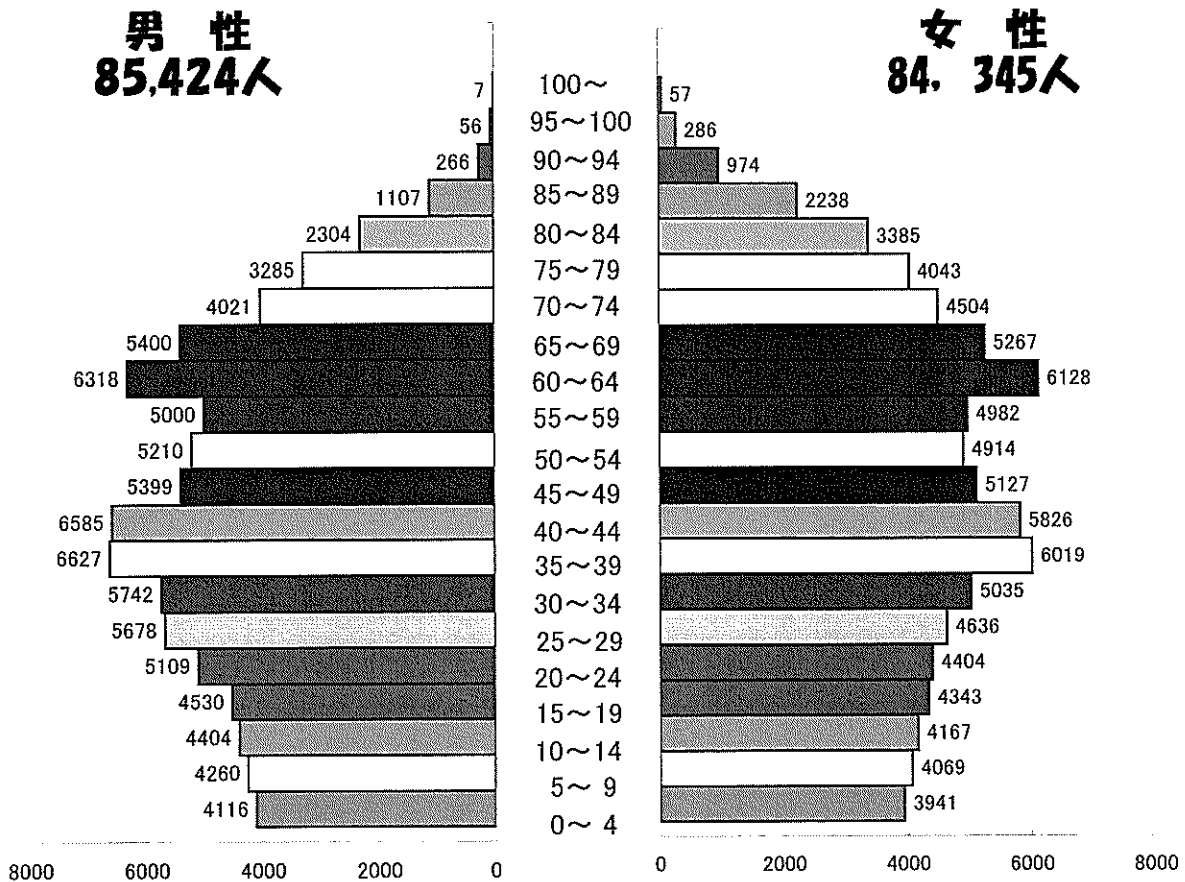

2-12 産業分類別就業者数

(各年10月1日現在)

産業分類	平成 12 年			平成 17 年			平成 22 年		
	総 数	男	女	総 数	男	女	総 数	男	女
総 計	54,952	32,720	22,232	56,876	33,619	23,257	86,806	50,954	35,852
第一次産業計	3,225	1,526	1,699	2,864	1,396	1,468	5,378	2,899	2,479
農 業	3,099	1,443	1,656	2,772	1,332	1,440	3,987	1,986	2,001
林業・狩猟業	1	1	0	1	1	-	1	1	-
漁業・水産業	125	82	43	91	63	28	1,390	912	478
第二次産業計	26,092	18,791	7,301	26,514	19,308	7,206	37,790	28,053	9,737
鉱 業	14	13	1	13	9	4	25	19	6
建 設 業	4,556	3,677	879	4,226	3,410	816	6,216	5,024	1,192
製 造 業	21,522	15,101	6,421	22,275	15,889	6,386	31,549	23,010	8,539
第三次産業計	25,493	12,320	13,173	27,033	12,642	14,391	41,543	18,643	22,900
卸売・小売業	10,058	4,375	5,683	7,950	3,446	4,504	15,818	6,414	9,404
金融・保険・不動産業	1,345	609	736	1,214	568	646	2,123	1,022	1,101
運輸・通信業	1,982	1,610	372	2,067	1,714	353	3,481	2,800	681
電気・ガス・水道業	251	213	38	168	149	19	245	202	43
サービス業	10,567	4,560	6,007	14,484	5,969	8,515	17,897	6,853	11,044
公 務	1,290	953	337	1,150	796	354	1,979	1,352	627
分類不詳	142	83	59	465	273	192	2,095	1,359	736

資料：国勢調査

2-13 労働力人口

(各年10月1日現在)

年	総 数	労働力人口				非労働力人口	不 詳
		総 数	就 業 者		失業者		
			男	女			
平成 2 年	76,733	53,422	31,381	21,039	1,002	23,255	56
7 年	81,197	56,330	32,706	21,966	1,628	24,770	97
12 年	83,875	56,647	32,720	22,232	1,695	26,970	258
17 年	87,925	59,057	33,619	23,257	2,181	27,972	896
22 年	140,502	91,329	50,954	35,852	4,523	48,141	1,032

(注) 年齢は15才以上

資料：国勢調査

統計の日

知ってくださいこのマーク
光つと役立つ統計調査

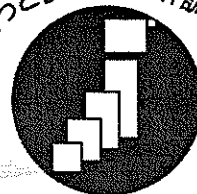



政府統計

10月18日

公的統計は、国民にとって合理的な
意思決定を行うための基盤です。

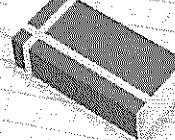
統計調査へのご回答をお願いいたします。



統計で
みんなで見よう
時代の動き

総務省・各府省統計主管部局

3 事業所

3-1 産業分類別事業所数

(各年10月1日現在)

産業分類	平成16年	平成18年	平成21年	産業分類	平成24年
総数	5,026 52,679	5,075 59,885	7,301 77,675	総数	5,026 52,679
第一次産業計	10 116	11 61	44 343	第一次産業計	10 116
農林水産業	10 116	11 61	44 343	農林水産業	10 116
第二次産業計	1,523 29,344	1,469 31,198	2,244 39,440	第二次産業計	1,523 29,344
鉱業	- -	- -	4 36	鉱業	- -
建設業	533 3,329	526 3,087	915 5,103	建設業	533 3,329
製造業	990 26,015	943 28,111	1,325 34,301	製造業	990 26,015
第三次産業計	3,493 23,219	3,595 28,626	3,690 30,192	第三次産業計	3,493 23,219
電気・ガス・熱供給・水道業	1 55	4 129	4 84	電気・ガス・熱供給・水道業	1 55
情報通信業	15 69	12 60	18 74	情報通信業	15 69
運輸業	52 1,095	54 1,175	134 2,053	運輸業	52 1,095
卸売・小売業	1,384 8,662	1,364 8,702	1,837 12,516	卸売・小売業	1,384 8,662
金融・保険業	62 1,059	66 963	118 1,544	金融・保険業	62 1,059
不動産業	153 321	157 341	276 1,065	不動産業	153 321
飲食店・宿泊業	532 3,630	501 3,571	115 527	学術研究・専門・技術サービス業	115 527
医療・福祉	185 2,195	233 3,936	480 4,352	宿泊業・飲食サービス業	480 4,352
教育・学習支援業	198 897	242 1,934	354 5,444	医療・福祉	354 5,444
複合サービス事業	27 285	37 494	273 1,012	教育・学習支援業	273 1,012
サービス業(他に分類されないもの)	884 4,951	901 6,588	35 357	複合サービス事業	35 357
公務等	- -	24 733	46 1,164	生活関連サービス業・娯楽業	312 1,700
				サービス業(他に分類されないもの)	471 3,914
				公務等	46 1,164

(注) 平成16年は簡易調査を実施で、民間事業所のみを調査。

資料：事業所別統計調査、経済センサス

3-2 産業分類別・規模別事業所数

(各年10月1日現在)

区 分	総 数	民 営							派遣・下請従 業員者のみ	国・ 公共企業体 地方公共団体
		総 数	0~4人	5~9人	※10~19人 (10~29人)	20~29人	30人以上			
平成 13 年	事業所数	5,300	5,169	3,289	990	492	160	238	-	131
	従業者数	54,125	50,850	7,323	6,395	6,489	3,806	26,837	-	3,275
16 年	事業所数	5,026	1,377	2,237	663	412	142	195	-	-
	従業者数	52,679	2,198	7,724	5,463	6,312	3,775	27,207	-	-
18 年	事業所数	5,075	4,964	3,099	926	506	191	240	2	111
	従業者数	59,885	56,791	6,653	6,088	6,775	4,544	32,731	-	3,094
21 年	事業所数	7,997	7,951	5,703	1,019	637	259	333	9	46
	従業者数	81,860	80,600	16,245	8,777	9,873	6,564	39,141	0	1,260
23 年	事業所数	7,301	7,301	4,460	1,423	796	254	346	22	-
	従業者数	77,675	77,675	9,729	9,324	10,790	6,013	41,819	-	-
第 一 次 産 業	事業所数	44	44	15	16	12	1	0	0	0
	従業者数	343	343	43	114	160	26	0	0	0
農 林 水 産 業	事業所数	44	44	15	16	12	1	0	0	0
	従業者数	343	343	43	114	160	26	0	0	0
第 二 次 産 業	事業所数	2,244	2,244	1,250	500	268	83	142	0	0
	従業者数	39,440	39,440	2,847	3,315	3,689	2,006	27,583	0	0
鉱 業	事業所数	4	4	2	-	2	-	-	-	-
	従業者数	36	36	7	-	29	-	-	-	-
建 設 業	事業所数	915	915	584	206	90	21	14	0	0
	従業者数	5,103	5,103	1,259	1,306	1,237	495	806	0	0
製 造 業	事業所数	1,325	1,325	664	294	176	62	128	0	0
	従業者数	34,301	34,301	1,581	2,009	2,423	1,511	26,777	0	0
第 三 次 産 業	事業所数	4,473	4,427	2,795	809	455	149	190	9	-
	従業者数	35,806	34,642	5,978	5,289	6,099	3,737	13,533	-	-
電 気・カ ー ・ 水 道 業	事業所数	4	4	1	1	1	0	1	-	-
	従業者数	84	84	1	5	1	-	66	-	-
情 報 通 信 業	事業所数	18	18	12	3	3	-	-	-	-
	従業者数	74	74	25	19	30	-	-	-	-
運 輸 業	事業所数	134	134	58	25	23	1	17	-	-
	従業者数	2,053	2,053	122	157	308	269	1,197	-	-
卸・小 売 業	事業所数	1,837	1,837	1,168	368	187	56	58	-	-
	従業者数	12,516	12,516	2,723	2,359	2,550	1,280	3,604	-	-
金 融・保 険 業	事業所数	118	118	32	21	42	9	4	-	-
	従業者数	1,544	1,544	84	154	563	202	541	-	-
不 動 産 業	事業所数	276	276	229	23	14	3	5	2	-
	従業者数	1,065	1,065	442	141	225	65	192	-	-
学 術 研 究・専 門・技 術 サ ー ビ ス	事業所数	115	115	83	21	6	4	1	-	-
	従業者数	527	527	191	139	70	93	34	-	-
宿 泊 業・飲 食 サ ー ビ ス 業	事業所数	480	480	255	113	59	26	26	1	-
	従業者数	4,352	4,352	582	746	793	618	1,613	-	-
医 療、福 祉	事業所数	354	354	143	101	55	19	36	-	-
	従業者数	5,444	5,444	344	701	713	472	3,214	-	-
教 育・学 習 支 援 業	事業所数	273	273	220	30	14	6	3	-	-
	従業者数	1,012	1,012	335	201	184	150	142	-	-
複 合 サ ー ビ ス 事 業	事業所数	35	35	17	11	4	1	2	-	-
	従業者数	357	357	57	72	48	24	156	-	-
生 活 関 連 サ ー ビ ス 業・娯 楽 業	事業所数	312	312	249	28	21	5	6	3	-
	従業者数	1,700	1,700	453	177	276	126	668	-	-
サ ー ビ ス 業 (他 に 分 類 さ れ な い も の)	事業所数	471	471	328	64	26	19	31	3	-
	従業者数	3,914	3,914	619	418	338	438	2,106	-	-
公 務 等	事業所数	46	-	-	-	-	-	-	-	46
	従業者数	1,164	-	-	-	-	-	-	-	1,164

(注) 平成16年は簡易調査を実施し、民間事業所のみを調査。

資料：事業所統計調査・経済センサス

4 農 業

4-1 専業兼業別農家数

(各年2月1日現在)

年	総農家数	専業農家	自給的農家	兼 業 農 家		兼 業 種 別 農 家	
				第1種兼業 (農業が主)	第2種兼業 (農業が従)	雇用兼業	自営兼業
平成 2 年	4,101	278	897	321	2,605	2,510	416
7 年	3,321	255	847	420	1,799	1,880	359
12 年	3,065	268	845	330	1,622
17 年	2,731	280	1,169	259	1,023
22 年	2,410	165	1,252	227	766

資料：農林業センサス

4-2 経営耕地面積

(各年2月1日現在) (単位：a)

年	経営耕地	田	畑	樹 園 地				
				計	果樹園	茶 園	桑 園	その他
平成 2 年	293,992	210,714	59,291	23,987	7,770	12,230	48	3,939
7 年	269,564	194,282	51,496	23,786	7,795	11,526	61	4,404
12 年	260,133	195,774	42,634	21,725	6,981	11,190	...	3,554
17 年	196,533	144,227	36,626	15,680
22 年	214,000	168,500	29,500	16,000

資料：農林業センサス(平成17年 家族経営統計)

4-3 経営耕地規模別農家数

(各年2月1日現在)

年	農家総数	30a未満	30a～49a	50a～99a	100a～149a	150a～199a	200a以上	例外規定
平成 2 年	4,101	897	821	1,578	539	123	96	47
7 年	3,321	847	604	1,182	413	111	101	63
12 年	3,065	845	544	1,058	367	111	96	44
17 年	1,564	54	382	711	258	73	146	86
22 年	1,179	56	278	509	187	69	80	-

(注) 例外規定とは、経営耕地面積が30a未満で、調査日前
1年間の農作物販売金額が50万円以上あった農家。

資料：農林業センサス
(平成17年 家族経営統計)

4-4 農用機械の所有台数(個人所有)

(各年2月1日現在)

年	耕 う ん 機 ト ラ ク タ ー	動力歩行式 動力防除機	動力田植機	バ イ ン ダ ー	自脱型コンバイン
平成 2 年	3,903	1,233	1,533	830	619
7 年	3,945	1,277	1,221	471	528
12 年	3,148	999	885	228	394
17 年	1,219	939	554	...	221
22 年

資料：農林業センサス(平成17年 トラクター、動力防除機のみ)

4-5 農業生産指数(愛知県)

(平成12年=100.0)

年	農業総合	米	いも類	野菜	果実	花き類	工芸農作物	畜産
平成12年	100.0	100.0	100.0	100.0	100.0	100.0	100.0	100.0
16年	96.1	99.3	85.4	95.3	92.9	98.3	96.8	96.1
17年	98.6	99.4	79.1	99.7	98.3	96.4	106.4	97.3
18年	-	-	-	-	-	-	-	-

(注) 平成18年より、市町村別統計データは廃止

資料：愛知農林水産統計年報

4-6 家畜・にわとり飼養農家数・頭羽数

(各年2月1日現在) 単位 { 飼養戸数：戸
頭数：頭

年	肉用牛		乳用牛		採鶏卵		豚	
	飼養戸数	頭数	飼養戸数	頭数	飼養戸数	羽数 (100羽)	飼養戸数	頭数
平成16年	13	482	16	1,211	2	X	5	4,270
17年	8	460	18	1,160	3	13	6	8,460
18年	7	440	17	1,180	3	12	6	8,590
19年	-	-	-	-	-	-	-	-

(注) 平成19年より、市町村別統計データは廃止

資料：愛知農林水産統計年報

4-7 農地転用実績(農地法4条・5条)

(各年12月31日現在) (面積単位：a)

年	総数		住 宅		工 場		そ の 他	
	件数	面積	件数	面積	件数	面積	件数	面積
平成18年	320	1,441	211	832	2	24	107	585
19年	360	2,362	220	927	5	342	135	1,093
20年	350	1,667	236	996	5	87	109	584
21年	248	2,161	139	448	14	1,069	95	644
22年	254	1,461	14	760	1	0	69	701
23年	385	1,672	291	1,022	2	9	92	641
24年	431	2,089	269	1,031	3	33	159	1,025

(注) 農地法4条は自己所有地の転用、5条は他人所有地の転用

資料：農林水産課

4-8 農作物作付面積及び収穫量

区分	平成 19 年		平成 20 年		平成 21 年		平成 22 年		平成 23 年	
	作付面積	収穫量	作付面積	収穫量	作付面積	収穫量	作付面積	収穫量	作付面積	収穫量
米	1,190	6,200	1,200	6,380	1,190	6,090	1,190	6,220	1,990	10,500
麦	772	2,760	820	2,990	829	2,650	1,070	2,390	1,260	5,000
かんしょ	-	-	-	-	-	-	-	-	-	-
だいず	805	1,670	805	1,220	818	769	810	1,520	1,320	1,300
あずき	-	-	-	-	-	-	-	-	-	-
きゅうり	-	-	-	-	-	-	-	-	-	-
トマト	-	-	-	-	-	-	-	-	-	-
なす	-	-	-	-	-	-	-	-	-	-
ピーマン	-	-	-	-	-	-	-	-	-	-
かぼちゃ	-	-	-	-	-	-	-	-	-	-
いちご	-	-	-	-	-	-	-	-	-	-
すいか	-	-	-	-	-	-	-	-	-	-
きゃべつ	-	-	-	-	-	-	-	-	-	-
はくさい	-	-	-	-	-	-	-	-	-	-
ほうれんそう	-	-	-	-	-	-	-	-	-	-
ねぎ	-	-	-	-	-	-	-	-	-	-
レタ	-	-	-	-	-	-	-	-	-	-
だいこん	-	-	-	-	-	-	-	-	-	-
にんじん	-	-	-	-	-	-	-	-	-	-
みか	-	-	-	-	-	-	-	-	-	-
ななしょう	-	-	-	-	-	-	-	-	-	-
ぶどう	-	-	-	-	-	-	-	-	-	-
もも	-	-	-	-	-	-	-	-	-	-
かうも	-	-	-	-	-	-	-	-	-	-
お茶	-	-	-	-	-	-	-	-	-	-

(注) 平成19年より、米、麦、だいず以外の市町村別統計データは廃止・平成23年は、合併後のま 資料：愛知農林水産統計年報

花 き

単位 { 作付面積：h a
出荷量：千本

単位 { 収穫面積：h a
出荷量：千鉢

年	き		カーネーション		ば		ら		鉢		もの	
	作付面積	出荷量	作付面積	出荷量	作付面積	出荷量	作付面積	出荷量	作付面積	出荷量	作付面積	出荷量
平成 15 年	X	X	10	10,100	3	4,110	25	7,180				
16 年	X	X	10	9,910	5	4,910	28	6,640				
17 年	2	963	10	10,400	5	5,940	27	5,640				
18 年	X	X	11	11,200	5	4,840	30	4,900				
19 年	-	-	-	-	-	-	-	-				

(注) 平成19年より、市町村別統計データは廃止 資料：愛知農林水産統計年報

4-9 農業産出額及び生産農業所得

(単位:実額百万円)

区分	平成16年	平成17年	平成18年	平成 19 年
農業産出額計	11,540	11,970	11,000	-
耕種計	10,090	10,570	9,620	-
米	1,400	1,460	1,350	-
麦類	270	460	290	-
雑穀・豆類	210	320	320	-
いも類	80	70	80	-
野菜	2,070	2,280	2,220	-
果実	220	250	250	-
花き	4,580	4,410	3,670	-
工業農作物	910	960	940	-
種苗・苗木類・その他	370	360	510	-
畜産	1,380	1,290	1,270	-
加工農産物	70	110	110	-
生産農業所得	4,540	5,090	4,450	-
農家1戸当り生産農業所得 (千円)	1,482	1,871	1,636	-
耕地10a当り生産農業所得 (千円)	142	160	140	-
農業専従者換算1人当り生産農業所得 (千円)	1,670	2,163	1,892	-

(注) 平成19年より、市町村別統計データは廃止 資料：愛知農林水産統計年報

4-10 階層別経営体数

年	計	漁船 非使用	無動力 漁船	船外機 付漁船	動力漁船使用					小型 定置網	海面 養殖
					1ト未満	1～3	3～5	5～10	10～		
平成19年	49	—	—	—	19	2	5	1	—	2	20
20年	52	—	1	23	—	2	6	1	—	2	17
21年	52	—	1	23	—	2	6	1	—	2	17
22年	52	—	1	23	—	2	6	1	—	2	17
23年	688	51	1	262	5	30	105	70	54	13	97

(注) 平成23年は、合併後の値

資料：愛知農林水産統計年報

4-11 漁業種類別漁獲量

単位：ト

年	計	小型 底引き網	刺網	小型 定置網	その他の はえ縄	採貝	採藻	その他の 漁業
平成19年	651	—	25	X	—	—	153	X
20年	785	X	23	X	—	—	283	—
21年	753	X	18	X	—	—	291	—
22年	1,350	X	13	X	—	—	585	—
23年	18,428	13,618	X	64	—	4,560	—	—

(注) 平成23年は、合併後の値。採貝・採藻は合算値

資料：愛知農林水産統計年報

5 工業

5 産業分類別製造業の推移

(単位:万円)

産業分類	平成 21 年			平成 22 年			平成 24 年		
	事業 所数	従業 者数	出荷額等	事業 所数	従業 者数	出荷額等	事業 所数	従業 者数	出荷額等
総数	452	25,426	99,482,950	677	32,008	126,095,369	692	32,740	112,536,272
09 食料品	28	521	525,558	75	1,300	2,273,593	69	1,173	2,135,960
10 飲料・飼料	19	255	849,137	20	274	X	24	285	848,767
11 織維	41	544	964,389	77	961	1,403,954	84	1,117	1,548,688
12 木材・木製品	1	20	X	5	56	X	3	28	20,319
13 家具・装備品	6	65	113,620	7	76	X	7	369	28,641
14 パルプ・紙	2	45	X	5	132	X	4	113	257,967
15 印刷	12	294	410,833	17	333	X	20	305	484,925
16 化学	1	27	X	1	29	X	1	31	X
17 石油・石炭	-	-	-	2	16	X	1	18	X
18 プラスチック	54	1,086	1,669,674	87	1,816	3,063,861	82	1,630	2,768,834
19 ゴム製品	2	17	X	4	32	X	4	27	8,939
21 窯業・土石	17	279	499,273	23	448	X	32	504	753,112
22 鉄鋼	33	994	2,835,862	40	1,765	X	36	1,822	6,589,948
23 非鉄金属	12	538	2,084,605	14	622	X	14	630	2,646,384
24 金属製品	38	750	2,139,695	60	1,058	2,448,737	65	1,134	2,750,940
25 はん用機械	16	234	392,342	15	310	X	18	236	303,450
26 生産用機械	77	1,103	4,777,826	100	1,628	7,017,600	105	1,678	2,871,656
27 業務用機械	1	52	X	4	75	X	3	71	X
29 電気機械	7	528	938,871	8	507	932,245	7	512	852,846
31 輸送機械	71	17,915	81,087,327	100	20,428	96,464,271	99	21,246	87,028,602
32 その他	14	159	193,938	13	142	X	14	144	138,427

資料：工業統計調査

資料：経済センサス

6 商業

6 商業の推移

産 業 分 類	平成 16 年			平成 19 年			産 業 分 類	平成 24 年		
	商店数	従業者数	年間商品 販売額(万円)	商店数	従業者数	年間商品 販売額(万円)		商店数	従業者数	年間商品 販売額(万円)
総 数	1,370	8,344	18,843,596	1,988	12,100	27,914,724	総 数	1,464	9,191	22,471,600
卸 売 業	254	1,702	7,449,021	355	2,460	12,475,426	卸 売 業	295	1,834	10,255,200
小 売 業	1,116	6,642	11,394,575	1,633	9,640	15,439,301	小 売 業	1,169	7,357	122,164
55 各 種 商 品 小 売 業	5	72	330,214	4	365	X	56 各 種 商 品 小 売 業	0	0	0
56 織 物 ・ 衣 服 ・ 身 の 回 り 品 小 売 業	204	853	1,328,854	249	365	1,409,938	57 織 物 ・ 衣 服 ・ 身 の 回 り 品 小 売 業	171	695	869,300
57 飲 食 料 品 業 小 売 業	349	2,543	3,136,962	525	3,772	4,284,433	58 飲 食 料 品 業 小 売 業	359	3,265	4,405,000
58 自 動 車 ・ 自 転 車 小 売 業	108	605	2,398,738	166	878	2,919,977	59 機 械 機 器 小 売 業	186	923	2,572,000
59 家 具 ・ じ ゅ う 器 ・ 家 庭 用 機 械 器 具 小 売 業	102	573	1,263,682	174	810	1,317,066		—	—	—
60 その他の小売業	348	1,996	2,936,125	515	2,823	4,053,429	60 その他の小売業	431	2,365	4,146,200
							61 無 店 舗 小 売 業	22	109	223,900

(注) H24より調査名及び調査項目変更 資料：商業統計調査（あいちの商業）

資料：経済センサス活動調査

7 金融

7-1 預金と貸付金の状況

(単位：百万円)

年度	預		金		貸 出 金
	総 額	預金(当座預金を除く)	当 座 預 金		
平成19年度 3月末	553,240	531,992	21,248	267,388	
20年度 3月末	557,185	535,234	21,950	287,738	
21年度 3月末	570,184	551,290	18,894	264,116	
22年度 3月末	676,229	656,656	19,573	312,408	
23年度 3月末	674,935	654,159	20,776	314,582	
24年度 3月末	658,348	639,083	19,264	471,971	

資料：名古屋銀行、愛知銀行、岡崎信用金庫、西尾信用金庫、碧海信用金庫、愛知県中央信用組合、蒲郡信用金庫、三河信用組合

(注)平成22年度より三河信用組合を追加掲載。平成21年度までは三菱東京UFJ銀行を含む。

7-2 商工業振興資金、西尾市中小企業経営安定資金

(単位：万円)

年 度	運 転 ・ 設 備 資 金	
	件 数	金 額
平成18 年度	250	150,895
19 年度	205	110,153
20 年度	252	131,870
21 年度	220	93,366
22 年度	194	75,496
23 年度	263	113,982
24年度	302	144,684

資料：商工観光課

なるほど統計豆知識！

愛知県の1日の動き② ～生産の動き編～ 平成23年調べ

県内総生産	874億円
県民所得	604億円
製造品出荷額	8億円
新設住宅着工戸数	156戸

なるほど統計豆知識！

愛知県の1日の動き③ ～消費の動き編～ 平成22年調べ

電力販売量	1億65百万kWh
都市ガス消費量	3億77百万MJ
水道給水量	245万4千m ³
ごみ排出量	7,143トン
新車登録台数	649台

8 運輸・通信

8-1 名鉄旅客利用状況

年 度	西尾市計		米 津 駅		桜町前駅		西尾口駅		西 尾 駅		福 地 駅	
	乗車人員	(うち定期)	乗車人員	(うち定期)	乗車人員	(うち定期)	乗車人員	(うち定期)	乗車人員	(うち定期)	乗車人員	(うち定期)
平成18年度	3,360	(2,390)	223	(150)	380	(286)	38	(20)	1,738	(1,187)	95	(77)
19年度	3,529	(2,491)	249	(161)	411	(300)	50	(21)	1,791	(1,220)	105	(88)
20年度	3,609	(2,504)	278	(164)	435	(301)	71	(28)	1,763	(1,211)	118	(99)
21年度	3,528	(2,508)	258	(162)	444	(318)	62	(25)	1,662	(1,168)	145	(120)
22年度	3,595	(2,586)	271	(173)	452	(328)	59	(23)	1,689	(1,196)	154	(130)
23年度	3,667	(2,651)	280	(177)	490	(362)	60	(22)	1,695	(1,204)	172	(146)
24年度	3,750	(2,699)	282	(176)	527	(388)	67	(25)	1,701	(1,204)	184	(156)
4月	323	(238)	24	(15)	45	(34)	6	(2)	147	(107)	16	(13)
5月	334	(244)	25	(16)	45	(34)	6	(3)	151	(110)	16	(14)
6月	317	(240)	24	(16)	45	(34)	6	(2)	145	(108)	15	(13)
7月	330	(234)	25	(15)	46	(33)	6	(2)	151	(105)	16	(14)
8月	317	(212)	24	(14)	46	(32)	6	(2)	145	(94)	15	(12)
9月	316	(234)	24	(15)	45	(34)	6	(2)	143	(104)	16	(14)
10月	322	(234)	23	(15)	45	(33)	5	(2)	146	(105)	16	(14)
11月	310	(230)	23	(15)	43	(33)	5	(2)	141	(103)	16	(14)
12月	293	(205)	22	(13)	41	(30)	5	(2)	132	(90)	14	(12)
1月	312	(228)	24	(15)	44	(33)	5	(2)	141	(101)	16	(13)
2月	277	(201)	21	(13)	40	(30)	5	(2)	124	(88)	13	(11)
3月	299	(199)	23	(14)	42	(28)	6	(2)	135	(89)	15	(12)

(注) 単位未満は四捨五入のため合計と一致しない場合がある。

中畑駅、三河平坂駅、三河楠駅、寺津駅は平成16年3月31日をもって駅廃止。

鎌谷駅は平成18年12月16日をもって駅廃止。平成18年度の利用状況は乗車人数26人（うち定期18人）。

8-2 名鉄バスの概要

(各年4月1日現在)

年	営業キロ数	停留所数	運転本数
平成20年	34.4	90	115
21年	34.4	90	115
22年	34.4	90	115
23年	39.8	98	115
24年	39.8	98	115
25年	39.8	98	115

資料：名古屋鉄道(株)岡崎自動車営業所
名鉄東部交通(株)西尾営業所

(単位:千人)

年 度	上横須賀駅		吉良吉田駅		三河鳥羽駅		西幡豆駅		東幡豆駅		こどもの国駅	
	乗車人員	(うち定期)	乗車人員	(うち定期)	乗車人員	(うち定期)	乗車人員	(うち定期)	乗車人員	(うち定期)	乗車人員	(うち定期)
平成18年度	167	(130)	421	(332)	62	(41)	116	(87)	89	(63)	31	(17)
19年度	184	(145)	437	(346)	65	(45)	113	(84)	94	(66)	30	(17)
20年度	198	(149)	451	(346)	66	(47)	110	(80)	89	(61)	31	(19)
21年度	203	(156)	463	(351)	60	(43)	113	(85)	89	(61)	29	(17)
22年度	215	(167)	477	(371)	57	(40)	112	(84)	83	(58)	28	(16)
23年度	220	(170)	467	(364)	57	(41)	119	(92)	79	(57)	27	(15)
24年度	229	(172)	480	(372)	54	(38)	114	(88)	82	(58)	28	(15)
4月	20	(15)	41	(33)	5	(4)	10	(8)	7	(5)	2	(2)
5月	22	(15)	43	(34)	5	(3)	10	(8)	7	(5)	3	(2)
6月	19	(15)	41	(33)	5	(4)	10	(8)	7	(5)	2	(2)
7月	20	(15)	42	(32)	5	(3)	10	(8)	7	(5)	2	(1)
8月	19	(14)	40	(29)	4	(3)	9	(7)	7	(5)	2	(1)
9月	19	(15)	40	(32)	5	(3)	10	(8)	7	(5)	2	(1)
10月	19	(15)	42	(33)	5	(3)	10	(7)	7	(5)	3	(1)
11月	19	(15)	40	(32)	4	(3)	9	(7)	7	(5)	3	(1)
12月	18	(13)	38	(29)	4	(3)	9	(7)	7	(5)	2	(1)
1月	19	(15)	41	(32)	4	(3)	9	(7)	7	(5)	2	(1)
2月	17	(13)	35	(28)	4	(3)	9	(7)	6	(4)	2	(1)
3月	18	(12)	37	(27)	4	(3)	9	(6)	6	(4)	3	(1)

8-3 市営渡船利用状況

(単位:人)

年	利用客数	うち大人	うち小人
平成19年度	122,111	110,869	11,242
20年度	140,885	128,970	11,915
21年度	155,285	143,040	12,245
22年度	173,522	158,546	14,976
23年度	184,359	168,608	15,751
24年度	184,199	169,045	15,154

資料:佐久島振興課

8-4 軽自動車等の保有台数

年	総数	原動機付自転車			
		50cc以下	50cc超 90cc以下	90cc超	ミニカー
平成21年	5,136	4,411	309	327	89
22年	5,006	4,275	295	357	79
23年	7,935	6,744	490	579	122
24年	7,812	6,547	491	644	130
25年	7,744	6,409	481	714	140

8-5 種類別自動車登録台数

年 度	保有自動車数	登 録				
		総 数	貨 物		総 数	普通車
			自家用	営業用		
平成18年度	83,916	52,187	51,526	661	1,669	1,669
19年度	83,531	51,953	51,259	694	1,691	1,691
20年度	83,546	51,294	50,569	725	1,717	1,717
21年度	83,614	84,423	82,434	1,989	5,019	5,019
22年度	84,434	50,938	50,151	787	1,777	1,777
23年度	84,339	83,231	81,287	1,944	4,707	4,707

8-6 郵便物の集配状況

年 度	通 常 郵 便 物							
	総 数		普 通		書 留		速 達	
	引 受	配 達	引 受	配 達	引 受	配 達	引 受	配 達
平成18年度	6,731	14,178	6,632	13,933	77	186	22	59
19年度	7,084	14,371	6,985	14,089	75	226	24	56
20年度	6,415	14,165	6,339	13,894	51	215	25	56
21年度	8,131	14,492	8,046	14,079	72	203	13	41
22年度	7,383	13,333	7,249	13,087	115	205	13	37
23年度	7,032	13,112	6,944	12,869	75	206	13	37
24年度	6,995	13,415	6,885	13,163	99	217	11	35

(注) 合計は千通単位のため必ずしも一致しない

(各年4月1日現在)

軽自動車				小型特殊自動車		2輪の 小型自動車
2輪	3輪	4輪以上		農耕作業用	その他	
		乗用	貨物用			
1,227	3	20,506	9,705	1,019	425	1,462
1,216	3	21,034	9,492	995	412	1,464
1,818	4	33,713	17,221	1,721	725	2,324
1,815	3	34,474	17,191	1,730	711	2,443
1,890	3	36,273	16,951	1,734	706	2,481

資料：税務課

(各年度3月31日現在)

自動車							小型二輪	軽自動車
用		乗合用 普通車 小型車	乗用			大型 特殊車		
小型四輪車 小型三輪車	その他 被けん引車		総 数	普通車	小型 四輪車			
3,749	35	114	45,620	18,234	27,386	1,000	1,423	30,306
3,701	35	118	45,404	18,499	26,905	254	1,434	30,144
3,609	39	115	44,839	18,603	26,236	254	1,481	30,771
7,257	146	271	69,717	29,082	40,635	444	2,319	50,749
3,455	37	121	44,879	19,293	25,338	248	1,512	31,914
6,720	145	248	69,949	30,345	39,166	438	2,483	52,625

資料：愛知県統計年鑑

(単位：千通)

小包郵便物								年賀郵便物	
総 数		普 通		書 留		普通・速達		総 数	
引受	配達	引受	配達	引受	配達	引受	配達	引受	配達
77	135	70	118	1	7	6	10	1,989	1,888
68	149	58	128	2	8	8	14	2,446	2,190
70	192	63	168	2	8	5	16	3,031	1,912
169	155	60	142	1	7	8	13	2,937	1,967
113	233	91	200	8	4	14	29	2,782	1,902
121	223	121	223	0	0	0	0	2,693	1,926
113	213	113	213	0	0	0	0	3,031	1,913

資料：郵便事業(株) 西尾支店

8-7 電話の加入状況

年 度	加入電話 総 数	単独加入		共同加入		住宅比率 (%)	公衆電話
		事 務 用	住 宅 用	事 務 用	住 宅 用		
19年度末	27,117	6,214	20,903	-	-	77.1	198
20年度末	24,107	5,839	18,268	-	-	75.8	186
21年度末	21,604	5,369	16,235	-	-	75.1	177
22年度末	19,030	4,955	14,075	-	-	74.0	155
23年度末	27,838	7,118	20,720	-	-	74.4	209
24年度末	24,786	6,447	18,339	-	-	74.1	195

資料：NTT西日本名古屋支店

8-8 NHK放送受信契約数

区 分	平成 19 年度	平成 20 年度	平成 21 年度	平成 22 年度	平成 23 年度
契 約 総 数	29,233	29,775	30,422	31,227	48,982
内衛星契約数	9,241	9,573	9,939	10,550	17,841

資料：愛知県統計年鑑

8-9 CATVの加入状況

(各年度1月31日現在)

年 度	契約総数							
	多チャンネル利用		インターネット利用		ケーブルプラス電話利用		ネットワーク利用	
	A	利用率	B	利用率	C	利用率	A+B+C	利用率
平成21年度	8,849	23.7%	8,775	23.5%	3,142	8.4%	11,950	32.0%
22年度	9,250	24.5%	8,937	23.7%	4,035	10.7%	12,350	32.7%
23年度	15,209	27.6%	15,918	28.8%	8,684	15.7%	21,305	38.6%
24年度	16,312	29.0%	16,163	28.8%	11,072	19.7%	22,096	39.3%

(注) 平成20年度から各種サービス利用のみの数値は廃止、
ケーブルプラス電話サービスが加わりました。

資料：㈱キャッチネットワーク

9 電気・ガス・水道

9-1 電灯需要状況

区 分	平成 20 年度	平成 21年度	平成 22年度	平成 23 年度	平成 24 年度
契約数(KW)	213,486	217,421	223,362	357,928	366,612
使用量(MWh)	237,136	233,153	249,224	371,506	371,262

(注) 1 契約数は各年3月末の実績
2 使用量は年間(4月～3月)の累計

資料：中部電力(株)

9-2 用途別ガス施設数及び消費量

(単位：件、m³)

区 分		平成20年度	平成21年度	平成22年度	平成23年度	平成24年度
総数	施設数	1,011	1,145	1,200	1,284	1,480
	消費量	104,285,920	103,451,018	108,248,980	111,190,479	110,442,407
家庭用	施設数	921	1,050	1,101	1,166	1,362
	消費量	217,972	300,721	370,716	402,360	461,758
工業用	施設数	63	67	67	75	74
	消費量	103,395,375	102,436,160	107,096,488	109,847,950	108,938,689
商業用	施設数	12	12	15	24	24
	消費量	217,451	207,167	205,093	411,684	506,498
その他	施設数	15	16	17	19	20
	消費量	455,122	506,970	576,683	528,485	535,462

注) 「施設数」は各年度末現在の取付けメーター数です。
「その他」は公用施設等です。

資料：東邦ガス(株)

9-3-1 口径別の水道使用状況 (佐久島除く)

年 度	総 数	メーター口径13mm	20 mm	25 mm	40 mm
平成19年度	19,444,803 (12,149,184)	4,974,806 (2,796,681)	10,133,644 (6,642,957)	1,025,956 (591,270)	823,777 (477,626)
20 年度	19,031,498 (11,882,414)	4,898,732 (2,773,480)	10,071,231 (6,612,586)	992,729 (566,083)	806,196 (471,768)
21 年度	18,579,408 (11,551,689)	4,711,028 (2,630,519)	10,097,280 (6,632,121)	934,444 (526,241)	769,378 (459,923)
22 年度	18,697,332 (11,720,251)	4,698,595 (2,644,372)	10,154,407 (6,703,842)	904,600 (517,770)	809,587 (490,274)
23 年度	18,528,078	4,620,974	10,096,445	888,180	841,153
24 年度	18,592,727	4,587,038	10,115,022	891,841	870,632

- (注) 1 上段の数値は西尾幡豆広域連合管内の合計値
2 平成22年度までの()内の数値は旧西尾市分

9-3-2 口径別の水道使用状況 (佐久島のみ)

年 度	総 数	メーター口径13mm	20 mm	25 mm	40 mm
平成23年度	288	227	52	6	3
24年度	295	234	50	6	3

9-4 水道の普及状況

年 度	給水区域内人口	計画給水人口	給 水 人 口	区域内普及率 (%)
平成19年度	168,407 (108,341)	167,300 (109,800)	166,571 (107,279)	98.9 (99.0)
20 年度	168,767 (108,824)	167,300 (109,800)	166,931 (107,758)	98.9 (99.0)
21 年度	168,835 (109,005)	170,000 (110,500)	166,999 (107,937)	98.9 (99.0)
22 年度	168,875 (109,310)	170,000 (110,500)	168,501 (109,103)	99.8 (99.8)
23 年度	169,295	170,000	168,921	99.8
一色町佐久島	278	300	278	100.0
24 年度	169,507	170,000	169,133	99.8
一色町佐久島	262	300	262	100.0

- (注) 1 上段の数値は西尾幡豆広域連合管内の合計値
2 平成22年度までの()内の数値は旧西尾市分

(単位：m³)

50 mm	75 mm	100 mm	150 mm	その他	共用栓集合住宅(受水槽)
741,231 (450,921)	897,439 (421,632)	67,375 (50,420)	23,056 (0)	25,860 (11,879)	731,659 (705,798)
710,050 (414,539)	743,870 (317,284)	65,807 (46,946)	24,784 (0)	14,357 (1,428)	703,742 (678,300)
678,218 (382,433)	662,715 (264,672)	59,176 (39,647)	22,563 (0)	9,028 (6,400)	635,578 (609,733)
686,100 (399,736)	693,722 (282,635)	60,155 (42,543)	23,544 (0)	9,029 (7,268)	657,593 (631,811)
664,886	651,070	62,324	99,226	6,396	597,424
681,825	667,777	64,240	273,108	11,179	430,065

資料：西尾市上下水道部 水道管理課

(単位：件)

50 mm	75 mm	100 mm	150 mm	30 mm	共用栓集合住宅(受水槽)
1	0	0	0	0	0
1	-	-	-	1	-

資料：南知多町役場水道課

計画普及率 (%)	給水栓数	総配水量 (m ³)	総有収水量 (m ³)	1日最大 配水量 (m ³)	1日平均 配水量 (m ³)
99.0 (99.0)	56,984 (37,150)	21,221,850 (13,048,073)	19,444,803 (12,149,184)	67,125 (40,789)	57,983 (35,650)
99.1 (99.1)	57,321 (34,873)	20,557,600 (12,717,157)	19,031,498 (11,882,414)	65,660 (40,396)	56,322 (34,842)
99.8 (99.8)	57,766 (37,586)	20,088,298 (12,396,156)	18,579,408 (11,551,689)	62,605 (38,521)	55,036 (33,962)
99.8 (99.8)	58,245 (37,990)	20,207,708 (12,650,513)	18,697,332 (11,720,251)	64,327 (40,104)	55,364 (34,659)
99.8	59,132	20,088,757	18,528,078	64,348	54,887
100.0	289	55,174	38,839	382	184
99.8	59,710	20,019,484	18,592,727	63,528	54,848
100.0	295	63,314	37,633	368	173

資料：西尾市上下水道部 水道管理課
：南知多町役場水道課(佐久島分)

10 社会福祉

10-1 保育所の状況

(平成25年4月1日現在)

地域	保育園名	園数 (園)	定員 (人)	園児数 (人)	職員数			用地面積 (㎡)
					施設長 (人)	保育士 (人)	調理員・ 看護師等 (人)	
西尾	市立保育園 (内 訳)	26	3,750	3,148	25	(323) 195	27) 23	109,912
	八ツ面保育園	1	240	217	1	(40) 11	2) 2	6,081
	西野町 "	1	160	145	1	(17) 8	2) 1	4,804
	花ノ木 "	1	240	225	1	(24) 14	3) 2	5,604
	寺津 "	1	170	166	1	(22) 10	1) 2	6,678
	米津 "	1	190	190	1	(21) 11	3) 2	6,853
	室場 "	1	110	102	1	(12) 8	1) 1	7,581
	福地南部 "	1	150	137	1	(7) 7	1) 1	5,518
	矢田 "	1	230	210	1	(9) 11	2) 2	7,033
	三和 "	1	140	143	1	(16) 9	1) 1	7,287
巨海 "	1	50	50	1	(11) 5	1) 1	2,438	
一色	一色 "	1	160	154	1	(18) 10	0) 1	2,962
	一色西部 "	1	160	144	1	(14) 7	1) 1	4,199
	一色南部 "	1	150	107	1	(11) 7	1) 0	2,564
	一色東部 "	1	180	135	1	(15) 7	0) 1	3,372
	一色中部 "	1	100	79	1	(5) 4	1) 0	2,825
	佐久島 "	1	30	4	0	(1) 1	1) 0	-
吉良	横須賀 "	1	280	216	1	(12) 12	1) 1	4,414
	吉田 "	1	100	84	1	(6) 4	0) 1	3,025
	白浜 "	1	120	96	1	(17) 7	0) 1	5,876
	離島 "	1	100	68	1	(6) 6	1) 0	2,579
	津平 "	1	110	76	1	(6) 7	1) 0	3,137
荻原 "	1	140	111	1	(7) 5	0) 1	2,973	
幡豆	東幡豆 "	1	150	97	1	(6) 8	0) 1	2,803
	幡豆 "	1	120	76	1	(6) 6	1) 0	3,600
	見影 "	1	90	68	1	(10) 7	1) 0	2,137
	鳥羽 "	1	80	48	1	(4) 3	1) 0	3,569
西尾	私立保育園 (内 訳)	10	1,345	1,470	10	(140) 130	12) 20	47,543
	恵保育園	1	210	237	1	(13) 17	1) 3	4,190
	熊味 "	1	165	201	1	(15) 18	1) 2	1,872
	くさの実 "	1	90	99	1	(23) 10	4) 1	1,363
	伊文 "	1	160	181	1	(10) 18	1) 2	6,830
	東部 "	1	90	78	1	(7) 10	1) 2	5,240
	平坂 "	1	140	152	1	(19) 11	1) 2	6,156
	中野郷 "	1	90	84	1	(10) 11	1) 2	6,691
	中畑 "	1	150	156	1	(10) 13	1) 2	5,579
	福地北部 "	1	130	136	1	(15) 10	0) 2	5,622
矢田つぼみ "	1	120	146	1	(18) 12	1) 2	4,000	
市立・私立 合計		36	5,095	4,618	35	(463) 325	39) 43	157,455

備考：() は臨時職員数

資料：子ども課

10-2 国民健康保険加入状況

年 度	加入世帯		被保険者		保 険 税	
	実 数 (世帯)	加 入 率 (%)	実 数 (人)	加 入 率 (%)	調 定 額 (千円)	1 人 当 り 平 均 (円)
平成 18 年度	16,882	47.3	34,979	32.8	3,331,851	95,253
19 年度	17,138	46.7	35,117	32.6	3,374,684	96,098
20 年度	14,689	39.1	28,156	23.1	2,820,185	100,163
21 年度	14,747	39.0	28,525	26.2	2,851,409	99,962
22 年度	14,900	39.0	28,531	26.1	2,549,908	89,373
23 年度	23,680	41.5	46,383	27.4	4,339,789	93,564
24 年度	23,837	41.1	46,174	27.2	4,796,686	103,883

資料：保険年金課

10-3 国民健康保険受診状況(療養諸費)

年 度	受診件数 (件)	受診率 (%)	費用額 (千円)	1人当り 費用額 (円)	保 険 者 負担分 (千円)	被保険者 負担分 (千円)	他 法 負担分 (千円)
平成18年度	553,070	1,581.1	11,653,770	333,165	9,338,619	2,068,921	246,230
一 般	242,768	1,132.4	4,183,394	195,139	3,032,109	940,217	211,068
老 健	185,653	2,566.4	5,204,116	719,397	4,585,803	618,313	-
退 職	124,649	1,976.4	2,266,260	359,325	1,720,707	510,391	35,162
19年度	571,083	1,626.2	12,094,922	344,418	9,655,255	2,185,470	254,197
一 般	254,583	1,178.6	4,392,620	203,362	3,193,627	980,068	218,925
老 健	181,179	2,600.2	5,166,894	741,518	4,519,843	647,051	-
退 職	135,321	2,066.3	2,535,408	387,144	1,941,785	558,351	35,272
20年度	396,321	1,407.6	6,772,412	240,532	4,914,594	1,492,125	365,693
一 般	363,268	1,369.4	6,174,740	232,772	4,479,904	1,344,828	350,008
退 職	33,053	2,029.0	597,672	366,895	434,690	147,297	15,685
21年度	410,130	1,437.8	7,154,382	250,811	5,180,926	1,575,585	397,871
一 般	380,691	1,418.7	6,646,312	247,692	4,825,696	1,441,143	379,472
退 職	29,439	1,739.9	508,071	300,278	355,230	134,442	18,399
22年度	410,173	1,437.6	7,413,431	259,837	5,369,696	1,632,368	411,368
一 般	379,673	1,415.1	6,829,596	254,551	4,961,394	1,478,973	389,229
退 職	30,500	1,793.1	583,835	343,230	408,302	153,395	22,139
23年度	689,923	1,487.4	12,604,615	271,751	9,128,455	2,797,193	678,968
一 般	642,181	1,472.6	11,587,066	265,704	8,416,784	2,527,673	642,610
退 職	47,742	1,721.1	1,017,549	366,816	711,671	269,520	36,358
24年度	696,096	1,507.5	12,644,873	273,853	9,172,806	2,794,939	677,129
一 般	652,030	1,490.7	11,751,263	268,668	8,547,862	2,559,139	644,262
退 職	44,066	1,809.7	893,610	366,986	624,944	235,800	32,867

(注)単位未満は四捨五入のため合計と一致しない場合がある。

資料：保険年金課

数値は事業年報による。

件数については、調剤、食事療養を含む。

10-4 国民年金支給状況

(単位：千円)

区 分	平成 19 年度	平成 20 年度	平成 21 年度	平成 22 年度	平成 23 年度	平成 24 年度
総 数						
受給者数	18,854	19,505	20,217	20,743	36,294	37,786
支給額	12,339,922	12,890,757	13,490,487	13,957,875	24,421,195	25,621,589
老 齢 基 礎 年 金						
受給者数	15,109	16,033	16,938	17,653	31,297	33,117
支給額	10,376,105	11,044,722	11,711,145	12,239,053	21,628,025	22,933,476
老 齢・5 年・通算老齢年金						
受給者数	2,620	2,366	2,154	1,928	3,141	2,748
支給額	982,370	884,019	802,218	715,454	1,195,992	1,046,092
障 害 基 礎 年 金						
受給者数	926	923	948	974	1,536	1,607
支給額	818,156	811,267	835,743	855,762	1,347,461	1,405,783
障 害 年 金						
受給者数	56	48	46	42	79	74
支給額	47,526	40,991	39,209	35,644	67,056	62,526
遺 族 基 礎 年 金						
受給者数	90	91	86	90	140	136
支給額	97,921	96,727	91,063	97,334	150,441	142,817
寡 婦 年 金						
受給者数	19	17	14	19	48	45
支給額	9,574	8,575	6,491	8,866	22,702	21,012
特 別 障 害 給 付 金						
受給者数	1	1	1	1	3	3
支給額	480	480	487	480	1,430	1,426
死 亡 一 時 金						
受給者数	23	25	29	34	46	53
支給額	4,202	3,950	4,014	5,064	6,845	7,619
老 齢 福 祉 年 金						
受給者数	10	1	1	2	4	3
支給額	3,588	26	117	218	1,243	838

10-5 後期高齢者医療費給付状況

年 度	対象者数 (人)	受診件数 (件)	費 用 額 (千円)	一 部 負 担 金 (千円)	1 人 当 費 用 額 (円)	1 人 当 窓 口 負 担 (円)	1 人 当 受 診 件 数 (件)
平成20年度							
1割負担	8,536	204,209	5,890,603	485,096	690,089	56,829	23.92
3割負担	922	22,773	590,604	119,829	640,568	129,966	24.70
計	9,442	226,982	6,481,207	604,925	686,423	64,067	24.04
21年度							
1割負担	8,837	240,354	6,857,820	410,462	776,035	46,448	27.20
3割負担	946	25,392	697,953	106,247	737,794	112,312	26.84
計	9,783	265,746	7,555,773	516,709	772,337	52,817	27.16
22年度							
1割負担	9,189	245,168	7,678,836	436,150	835,655	47,464	26.68
3割負担	920	24,381	669,689	101,890	727,923	110,750	26.50
計	10,109	269,549	8,348,525	538,040	825,851	53,224	26.66
23年度							
1割負担	16,688	459,861	13,686,685	790,647	820,151	47,378	27.56
3割負担	1,366	36,460	981,241	158,012	718,332	115,675	26.69
計	18,054	496,321	14,667,926	948,659	812,447	52,546	27.49
24年度							
1割負担	17,188	477,421	14,258,382	802,264	829,554	46,676	27.78
3割負担	1,363	37,446	1,068,687	157,737	784,070	115,728	27.47
計	18,551	514,867	15,327,069	960,001	826,213	51,749	27.75

(注) 対象者数は診療月（前年度3月～当該年度2月）による月平均。 資料：保険年金課
20年度は、制度開始年度のため各数値（対象者数は除く）は、11か月分

10-6 福祉医療費支給状況

年 度	医療費区分	対象者数 (人)	受診件数 (件)	支 給 額 (千円)	1件当支給額 (円)	1人当支給額 (円)	1人当受診件数 (件)
平成 18 年度	障 害 者	1,244	24,798	170,835	6,889	137,328	19.93
	精神障害者	809	13,500	37,800	2,800	46,725	16.69
	乳 幼 児	7,657	143,587	354,571	2,469	46,307	18.75
	母子家庭等	1,691	19,610	57,451	2,930	33,975	11.60
	福祉給付金	1,464	40,622	119,647	2,945	81,726	27.75
19年度	障 害 者	1,252	26,033	183,282	7,040	146,391	20.79
	精神障害者	912	14,616	41,627	2,848	45,643	16.03
	乳 幼 児	7,827	145,251	352,773	2,429	45,071	18.56
	母子家庭等	1,771	20,657	60,172	2,913	33,977	11.66
	福祉給付金	1,453	40,108	123,225	3,072	84,807	27.60
20年度	障 害 者	1,240	25,982	194,148	7,472	156,571	20.95
	精神障害者	1,011	16,028	59,956	3,741	59,304	15.85
	乳 幼 児	16,256	199,609	431,162	2,160	26,523	12.28
	母子家庭等	1,716	20,238	57,546	2,843	33,535	11.79
	福祉給付金	1,456	43,616	146,712	3,364	100,764	29.96
21年度	障 害 者	1,232	26,447	201,820	7,631	163,815	21.47
	精神障害者	952	16,734	71,658	4,282	75,271	17.58
	子 ど も	16,238	231,539	500,732	2,163	30,837	14.26
	母子家庭等	1,679	20,675	60,669	2,934	36,134	12.31
	後期高齢者福祉	1,544	44,681	147,049	3,291	95,239	28.94
20年度	障 害 者	1,215	24,498	203,938	8,325	167,851	20.16
	精神障害者	938	17,373	72,413	4,168	77,200	18.52
	子 ど も	16,293	241,883	530,066	2,191	32,533	14.85
	母子家庭等	1,704	19,176	59,018	3,078	34,635	11.25
	後期高齢者福祉	1,638	45,209	165,119	3,652	100,805	27.60
21年度	障 害 者	1,845	39,980	312,705	7,822	169,488	21.67
	精神障害者	1,475	28,479	119,239	4,187	80,840	19.31
	子 ど も	24,656	377,565	855,460	2,266	34,696	15.31
	母子家庭等	2,573	33,949	101,562	2,992	39,472	13.19
	後期高齢者福祉	2,911	85,107	294,232	3,457	101,076	29.24
22年度	障 害 者	1,849	40,869	312,266	7,641	168,884	22.10
	精神障害者	1,578	30,905	123,420	3,994	78,213	19.58
	子 ど も	24,555	377,949	847,707	2,243	34,523	15.39
	母子家庭等	2,586	34,517	103,995	3,013	40,215	13.35
	後期高齢者福祉	2,959	88,373	300,905	3,405	101,691	29.87

(注1) 対象者数は月平均

資料：保険年金課

(注2) 平成20年度より、医療区分に名称変更及び制度変更による名称変更あり。

10-7 扶助別生活保護の状況

(単位：千円)

区 分	平成20年度	平成21年度	平成22年度	平成23年度	平成24年度
総 数					
世帯	159	253	317	434	453
人員	210	395	475	618	639
保護費	370,425	559,743	709,687	924,280	969,349
生活扶助					
世帯	133	217	285	391	403
人員	180	346	431	571	576
保護費	107,034	189,255	242,529	327,142	335,024
住宅扶助					
世帯	107	186	253	338	362
人員	152	313	390	501	529
保護費	33,033	74,664	95,993	124,260	126,634
教育扶助					
世帯	9	26	29	33	30
人員	10	36	42	52	52
保護費	896	4,709	5,312	6,433	6,297
介護扶助					
世帯	35	42	40	58	66
人員	36	44	42	60	68
保護費	18,446	24,565	18,239	22,990	16,984
医療扶助					
世帯	142	200	248	351	375
人員	175	292	343	478	495
保護費	202,708	258,713	337,250	429,607	469,968
出産扶助					
世帯	0.1	0.1	0.5	0.3	0.1
人員	0.1	0.1	0.5	0.3	0.1
保護費	425	1,295	2,004	1,232	174
生業扶助					
世帯	1	3	6	11	12
人員	1	3	7	12	12
保護費	184	771	1464	2012	1,962
葬祭扶助					
世帯	0.1	0.2	0.3	0.5	0.7
人員	0.1	0.2	0.3	0.5	0.7
保護費	118	527	567	1,036	789
保護施設事務費	7,581	8,043	6,329	9,568	11,517

(注) 世帯及び人員は月平均

資料：福祉課

10-8 療育手帳交付数

(各年4月1日現在)

年	総 数				(内) 18 歳 未 満			
	総 数	重 度	中 度	軽 度	総 数	重 度	中 度	軽 度
平成 21 年	623	280	178	165	207	78	43	86
22 年	648	286	175	187	222	84	39	99
23 年	1,020	461	274	285	330	124	63	143
24 年	1,014	442	270	302	339	127	63	149
25 年	1,027	444	266	317	327	121	59	147

(注) 重度：IQ35以下
 中度：IQ50～36
 軽度：IQ75～51

資料：福祉課

10-9 身体障害者手帳交付台帳登載数

(各年4月1日現在)

年	総 数	視 覚	聴覚・平衡	音声・言語	肢 体	内 部
平成 21 年	3,001	182	297	23	1,633	866
22 年	3,482	186	310	52	2,003	931
23 年	5,616	337	539	36	3,123	1,581
24 年	5,082	290	425	36	2,806	1,525
25 年	5,171	300	430	37	2,875	1,529

資料：福祉課

10-10 精神障害者保健福祉手帳交付数

(各年4月1日現在)

年	総 数	1級	2級	3級
平成 21 年	404	36	277	91
22 年	423	37	299	87
23 年	701	63	480	158
24 年	767	69	513	185
25 年	822	79	557	186

資料：福祉課

11 土木・建築

11-1 市道の舗装状況

(各年3年31日現在)

年	市道延長 (m)	市道面積 (㎡)	硬質舗装		簡易舗装		舗装率 (%)
			延長 (m)	面積 (㎡)	延長 (m)	面積 (㎡)	
平成19年	1,071,142	5,018,318	128,833	781,340	837,350	2,756,157	90.20
20年	1,068,823	5,030,276	128,688	782,103	838,731	2,774,645	90.51
21年	1,067,578	5,043,109	129,046	787,242	840,264	2,786,808	90.80
22年	1,067,926	5,052,633	129,390	790,311	840,621	2,851,950	90.83
23年	2,008,260	9,644,639	339,192	1,482,915	1,466,515	4,885,888	89.91
24年	2,017,481	9,758,444	342,467	1,129,871	1,476,714	4,942,310	90.17

資料：土木課

11-2 建築確認件数

(単位：件)

年	総数	新 築			増 改 築			その他
		専用住宅	併用住宅	その他	専用住宅	併用住宅	その他	
平成19年	748	434	9	118	139	10	37	1
20年	871	531	5	150	139	10	35	1
21年	584	384	6	56	101	8	26	0
22年	713	490	9	7	120	7	10	0
23年	1,027	714	4	90	181	3	35	0
24年	1,171	773	1	139	208	5	45	0

資料：建築課

11-3 市街化区域用途別地域面積

(平成25年4月1日現在 単位：ha)

	総数	市 街 化 区 域													市街化調整区域
		総数	第1種 低層 住居 専用 地域	第2種 低層 住居 専用 地域	第1種 中高層 住居 専用 地域	第2種 中高層 住居 専用 地域	第1種 住居 地域	第2種 住居 地域	準 住居 地域	近 隣 商 業 地 域	準 商 業 地 域	準 工 業 地 域	工 業 専 用 地 域		
面積	15,853	2,832	88.3	79	395	32	991	70	148	94.3	63	327	338	206	13,021
(%)		100	(3.1)	(2.8)	(14.0)	(1.1)	(35.0)	(2.5)	(5.2)	(3.3)	(2.2)	(11.6)	(11.9)	(7.3)	

資料：都市計画課

11-4 事業団宿舎及び県営住宅

(平成25年4月1日現在)

名 称	所 在 地	管理戸数	建設年度	構造	種 別
雇用促進住宅					
新在家宿舎	新在家町下屋下20-5	200	昭和44	中耐	-
西尾宿舎	下町宮東18	120	昭和38	中耐	-
治明団地	一色町大治明通縄13	160	昭和41	中耐	-
名 称	所 在 地	管理戸数	建設年度	管理戸数	種 別
県 営					
伊文住宅	伊文町4-1	39	昭和60	中耐	普通
寺津住宅	寺津町田地山25	72	昭和55～56	中耐	〃
上町住宅	上町猿ヶ坂1	120	平成元～11	中耐・高耐	〃
小島住宅	小島町大迫間1-1	202	昭和47～48 平成13・23	中耐・高耐	〃
新渡場住宅	新渡場町中切20-11	60	昭和55	中耐	〃
緑町住宅	緑町3丁目32	85	昭和56	中耐	〃
八ツ面住宅	八ツ面町麓20-16	72	昭和58	中耐	〃
開正住宅	一色町開正末宝15他	145	平成15～18	中耐・高耐	〃

(注) 平成10年4月1日から、全国、公営住宅法改正により、1種、2種が無くなり、普通・(特別)になりました。

資料：三河住宅管理事務所

11-5 市営住宅

(平成25年4月1日現在)

名称	所在地	管理戸数	建設年度	構造		
巨鎌	海谷	巨海町泉田60-2	19	昭和38	簡平	
		鎌谷町大河田6	65	昭和39・40	〃	
室々		室町中川原17-2	12	昭和41	〃	
	野々	野々宮町茶木2	20	〃	〃	
野父中	宮橋	室町中屋敷80	35	昭和42	〃	
	原郷	中原町堀割16-1	40	昭和43・44	〃	
中野		中原町半谷20	237	昭和44~48	簡平・簡二・中耐	
	町	下町宮東12-1	59	昭和56・57	中耐	
下宮	浦塚	米津町宮浦68	124	昭和59~61	〃	
	塚	中畑一丁目56	36	平成2・3	〃	
犬住	崎	住崎町荒子28-1	28	平成9・10	〃	
	田	一色町生田竹生新田5-4	6	昭和29	木造・平屋	
東遠	入ノ	舟子	一色町一色東上二割9-1	10	昭和35	〃
		子羽	一色町赤羽遠ノ子36-1	4	昭和35	〃
赤藤		一色町赤羽東乾地29	6	昭和28・35	〃	
	江	一色町藤江宮西30	1	昭和29	〃	
治対	明	一色町治明丑新田北ノ切2	3	昭和29	〃	
	米	一色町対米三斗蒔1	179	昭和39~42	簡平・簡二	
分味	浜	一色町味浜上乾地20	58	平成14・15	耐火二・中耐	
	羽	一色町赤羽浜田97	1	昭和34	木造・平屋	
分分	野	一色町前野東浦64	1	昭和34	〃	
	田	一色町生田西高前78	1	昭和35	〃	
分分	散散	島	一色町佐久島入ヶ浦14-1	1	昭和28	〃
		間	吉良町吉田大切間5	28	昭和41	簡平
大神	木	吉良町上横須賀神ノ木14-	20	昭和42	〃	
	塚	吉良町吉田神明塚30	16	昭和43	〃	
木王	田	吉良町木田祐言75	20	昭和44	〃	
	塚	吉良町友国王塚24	30	昭和45・47	簡二	
元富	屋	敷	吉良町上横須賀元屋敷50	52	昭和46・47	中耐
		好	吉良町富好新田中川並27	32	昭和48	〃
須埋	原	吉良町吉田須原33-1	24	昭和50	〃	
	畑	吉良町荻原埋畑91-1	24	平成8	〃	
鳥	羽	鳥羽町十三新田46-18	24	昭和47	簡二	
	第2	鳥羽町十三新田1-32	16	昭和51	〃	
鳥	第3	鳥羽町十三新田1-35	16	昭和63	耐火二	

(注) 錦城・並木東・南荒子・天神・新荒子・鳥取・西新田・蔵屋敷・中新田・美之掛・北新田(資料)・建築課上町・分散東乾地は廃止。

11-6 主要ため池の状況

(平成25年4月1日現在)

名称	受益面積 (ha)	貯水量 (m³)
小草池 (家武町小草)	33.0	119,000
深篠池 (家武町深篠)	30.0	44,500
文道池 (吉良町津平)	167.5	28,000
大迫池 (吉良町宮迫)	72.5	12,800
板迫池 (吉良町津平)	47.8	5,000
王池 (吉良町友国)	47.0	72,000
汗尾池 (吉良町駿馬)	39.9	32,000
八幡池 (西幡豆町池下)	168.0	66,000
黒松池 (西幡豆町黒松)	33.8	3,800
寺池 (西幡豆町幸ノ谷)	30.0	8,500
その他 (68池)	541.4	383,800
計 (全78池)	1,210.9	775,400

※ その他は受益面積が30ha未満の池

資料：土木課

11-7 都市公園の状況

(平成25年4月1日現在 単位: ha)

公園名	都市計画 決定面積	供用面積	所在地
桜町公園	0.23	0.23	桜町2丁目地内
緑町公園	0.75	0.75	緑町1丁目地内
戸ヶ崎1号公園	0.24	0.24	戸ヶ崎五丁目地内
戸ヶ崎2号公園	0.23	0.23	戸ヶ崎四丁目地内
戸ヶ崎3号公園	0.27	0.27	戸ヶ崎二丁目地内
中畑公園	0.30	0.30	中畑一丁目地内
住崎1号公園	0.56	0.56	住崎二丁目地内
住崎2号公園	0.27	0.27	住崎一丁目地内
住崎3号公園	0.28	0.28	住崎三丁目地内
永吉公園	0.35	0.35	永吉三丁目地内
寺津1号公園	0.19	0.19	寺津一丁目地内
寺津2号公園	0.19	0.19	寺津二丁目地内
寺津3号公園	0.15	0.15	寺津三丁目地内
伊藤1号公園	0.32	0.32	伊藤二丁目地内
伊藤2号公園	0.10	0.10	伊藤一丁目地内
伊藤3号公園	0.32	0.32	伊藤五丁目地内
徳次公園	-	0.31	徳次町上十五夜地内
今川公園	-	0.10	今川町東大城地内
米津公園	-	0.17	米津町天竺桂地内
米津1号公園	0.24	0.24	米津町蔵屋敷地内
鶴城1号公園	-	0.17	鶴城町地内
鶴城公園	1.30	1.30	亀沢町地内
戸ヶ崎公園	1.10	1.10	戸ヶ崎三丁目地内
田貫公園	1.00	1.00	田貫一丁目地内
西尾公園	4.40	3.70	山下町地内
西尾市スポーツ公園	18.40	4.00	小島町、志籠谷町、志貴野町地内
八ッ面山公園	16.00	12.60	八ッ面町地内
龍神ひろば	-	0.06	高砂町地内
井桁屋公園	-	0.05	幸町、本町地内
富山公園	0.16	0.16	富山町地内
一色平和公園	-	0.19	一色町前野新田地内
シーサイド公園	0.23	0.23	吉良町吉田東中浜地内
吉田公園	0.14	0.14	吉良町吉田亥改地内
荻西公園	0.16	0.16	吉良町荻原百度荒子地内
津平公園	0.32	0.32	吉良町津平新山・津平大入地内
富田公園	0.20	0.20	吉良町富田八石地内
下町公園	0.10	0.10	吉良町上横須賀宮腰地内
門内公園	0.29	0.29	西幡豆町中央台地内
十三新田公園	-	0.42	鳥羽町十三新田地内
コミュニティ公園	2.60	2.60	吉良町上横須賀杉ノ木地内
横須賀公園	2.00	2.00	吉良町中野瀬田地内
一色海浜公園	6.80	7.07	一色町坂田新田冲向地内
古川緑地	24.40	8.50	八ッ面町、志籠谷町、小島町地内
古川右岸1号緑地	-	4.40	笹曾根町、平口町、横手町、天竹町、鎌谷町地内
矢作川西尾緑地	50.40	9.39	中畑町、田貫町、小間町、上町地内
みなとまち緑地	-	2.20	港町地内
法光寺緑地	-	0.19	法光寺町地内
住崎2号緑地	-	0.08	住崎一丁目地内
法光寺緩衝緑地	-	0.99	法光寺町地内
みなとまち緩衝緑地	-	0.81	港町地内
善明緑地	-	0.15	善明町地内
寺津緑地	-	0.30	寺津四丁目地内
岡島緑地	-	0.44	岡島町地内
中畑緑地	-	0.22	中畑町地内
十三新田緑地	-	0.11	鳥羽町十三新田地内
みなとまち1号緑地	-	4.69	港町地内
計	134.99	75.90	

資料: 公園緑地課

11-8 公共下水道の状況

(各年4月1日現在)

区 分	平成 21 年度	平成 22 年度	平成 23 年度	平成 24 年度	平成 25 年度
a) 行政人口 (人) ※	103,272	104,039	163,830	164,103	169,775
認可区域面積 (ha)	1,380	1,619	2,778	2,778	2,778
① 計画区域面積 (ha)	2,995	2,995	4,487	3,982	3,982
b) 計画区域人口 (人)	97,135	97,135	148,631	141,510	141,510
② 処理区域面積 (ha)	1,123	1,211	2,115	2,259	2,378
c) 処理区域人口 (人)	52,955	57,140	89,226	96,328	106,034
②/① 整備率 (%)	35	40	47	57	60
c/a 普及率 (%)	51	55	54	59	62
ポンプ場数 (個所)	-	-	2	3	3
下水道污水管延長 (km)	349	367	649	682	726
雨水管延長 (km)	14	14	48	48	48
下水道使用戸数 (戸)	13,892	15,166	23,252	24,973	26,619

※住民基本台帳人口

資料：下水道管理課

11-9 下水道処理場の状況(矢作川浄化センター)

(各年4月1日現在)

年	処理面積	処理区域内	処理能力	処理方法
	(ha)	人口 (人)	(m ³) / 日	
平成 21 年	10,952	641,094	240,000	凝集剤添加硝化脱窒法+急速ろ過
22 年	11,615	666,352	240,000	〃
23 年	11,974	681,866	243,800	〃
24 年	12,232	697,583	263,800	〃
25 年	12,473	729,921	263,800	〃

資料：下水道管理課

11-10 水洗便所改造資金あっせんの状況

各年4月1日現在)

年 度	融 資 件 数 (件)		融資金額 (千円)
	当 該 年 度	累 計	
平成 18 年度	9	335	3,630
19 年度	15	350	5,180
20 年度	16	366	6,540
21 年度	11	377	4,800
22 年度	15	392	5,820
23 年度	7	399	3,050
24 年度	8	407	3,480

(注)農業集落排水分を含む

資料：下水道管理課

11-11 農業集落排水の状況

各年4月1日現在)

区 分	平成 21 年	平成 22 年	平成 23 年	平成 24 年	平成 25 年
a) 行政人口 (人) ※	103,272	104,039	163,830	164,103	169,775
認可区域面積 (ha)	362	362	692	692	692
① 計画区域面積 (ha)	362	362	692	692	692
b) 計画区域人口 (人)	10,311	11,301	17,221	17,390	19,322
② 処理区域面積 (ha)	305	305	636	636	692
c) 処理区域人口 (人)	8,389	8,358	15,283	15,353	17,673
②/① 整備率 (%)	84	84	92	92	100
c/a 普及率 (%)	8	8	9	9	10
処理量 (m ³)	717,558	768,243	1,340,351	1,418,711	1,398,660
処理場数 (個所)	9	9	19	19	20
ポンプ場数 (個所)	57	57	125	125	125
排水管延長 (km)	86	86	165	165	193
集落排水使用戸数 (戸)	2,061	2,122	4,013	4,073	4,118

※住民基本台帳人口

資料：下水道管理課

12 保健・衛生

12-1 ごみ排出量の推移

(単位：t)

区 分			平成19年度	平成20年度	平成21年度	平成22年度	平成23年度	平成24年度
可燃ごみ	家庭系	直営	10,739	10,643	6,722	6,313	6,059	6,536
		委託	10,539	10,315	13,552	13,578	24,706	24,835
	事業系	許可	9,116	8,836	8,682	8,781	14,203	13,912
	計		30,394	29,794	28,956	28,672	44,968	45,283
不燃ごみ	家庭系	直営	647	612	380	300	334	296
		委託	615	548	735	653	712	904
	事業系	許可	236	129	89	28	27	22
	計		1,498	1,289	1,204	981	1,073	1,222
粗大ごみ	直営(家庭系)		36	35	44	29	3,190	3,303
	許可(事業系)		226	272	222	214	1,381	1,815
	計		262	307	266	243	4,571	5,118
直接搬入	家庭系	可燃	2,065	2,361	2,657	2,520	1,838	1,807
		不燃	687	845	1,391	688	761	779
		小計	2,752	3,206	4,048	3,208	2,599	2,586
	事業系	可燃	2,241	1,912	1,442	1,299	1,153	965
		不燃	113	71	54	45	86	50
		小計	2,354	1,983	1,496	1,344	1,239	1,015
	計		5,106	5,189	5,544	4,552	3,838	3,601
小計			37,260	36,579	35,970	34,448	54,450	55,224
資源物	缶・びん回収		826	819	810	821	1,280	1,256
	古紙回収		1,916	1,830	1,547	1,460	2,484	2,285
	なべかま・スプレー缶		18	29	29	31	80	85
	ペットボトル		242	248	238	244	359	350
	食品トレー		25	27	26	27	40	39
	布類		3	12	18	23	90	62
	プラスチック		780	764	716	697	1,026	985
	乾電池・蛍光管		46	48	47	45	66	68
	計		3,856	3,777	3,431	3,348	5,425	5,130
合計			41,116	40,356	39,401	37,796	59,875	60,354
うち家庭系			29,184	29,136	28,912	27,429	43,025	43,590
うち事業系			11,932	11,220	10,489	10,367	16,850	16,764

◎ごみ排出量は、集団回収分、上泥回収分を除く。

資料：ごみ減量課

12-2 市民1人あたりごみ処理費及び排出量の推移

(単位：t)

区 分	平成19年度	平成20年度	平成21年度	平成22年度	平成23年度	平成24年度
ごみ排出量 (t)	41,116	40,356	39,401	37,796	59,875	60,354
ごみ処理費 (千円)	1,108,089	1,090,788	1,203,434	1,102,026	1,615,199	1,613,196
1t当り処理費 (円)	26,950	27,029	30,543	29,157	26,975	26,729
市民1人当りの処理費 (円)	10,228	10,023	11,040	10,817	9,530	9,506
1人当り1日ごみ排出量 (g)	1,037	1,016	990	948	968	974

◎ごみ処理費は、クリーンセンター、最終処分場建設費を除く。

資料：ごみ減量課

12-3 資源収集(内訳)の推移

(単位：t)

区 分	平成19年度	平成20年度	平成21年度	平成22年度	平成23年度	平成24年度
資 源 物	3,856	3,777	3,431	3,348	5,425	5,130
集 団 回 収	3,771	3,508	3,204	2,992	3,549	3,366
クリーンセンター選別資源	1,215	1,153	1,135	875	1,143	1,071
収 集 合 計	8,842	8,438	7,770	7,215	10,117	9,567
リ サ イ ク ル 率 (%)	19.7	19.2	18.2	17.7	16.0	15.0

◎リサイクル率=資源物収集合計 / (ごみ排出量+集団回収合計) ×100

資料：ごみ減量課

12-4 し尿処理の推移

年 度	収集世帯数 (戸)	収 集 量 (k l)
平成 18 年度	5,098	3,912
19 年度	5,033	3,587
20 年度	4,791	3,408
21 年度	4,680	3,051
22 年度	4,604	2,772
23 年度	5,921	4,389
24 年度	5,897	3,913

(注) 収集世帯数は各年度4月1日現在。

資料：ごみ減量課

12-5 犬の登録状況

(単位：頭)

年 度	登 録 犬 数	狂犬病 予防注射
平成 18 年度	7,916	7,024
20 年度	7,910	7,033
21 年度	7,913	7,025
22 年度	7,862	6,865
23 年度	12,447	10,849
24 年度	12,208	10,695

資料：環境保全課

12-6 原因別死亡者の推移(西尾保健所管内)

(単位：人)

年	総数	悪性新生物	心疾患	脳血管疾患	肺炎	不慮の事故	老衰	自殺	肝疾患	高血圧性疾患	腎不全	結核	その他
平成20年	1,444	427	223	181	180	63	37	31	8	7	26	4	257
21年	1,384	409	178	143	154	58	63	29	15	15	26	5	289
22年	1,494	447	242	157	141	57	83	35	22	5	34	5	266
23年	1,591	451	246	158	185	64	89	44	17	4	30	2	301
24年	1,559	452	235	163	192	56	103	25	19	8	24	3	279
(管内全体)	1,803	518	275	194	208	63	125	33	22	9	28	3	325
(幸田町)	244	66	40	31	16	7	22	8	3	1	4	0	46
愛知県 (平成24年)	61,354	18,092	8,649	5,582	5,509	2,007	3,243	1,332	684	240	1,122	144	14,750
全 国 (平成24年)	1,256,254	360,790	198,622	121,505	123,818	40,857	60,669	26,400	15,944	7,254	25,061	2,105	273,229

(注) H24は、確定されていないため概数。

資料：西尾保健所

12-7 医療施設の状況

(各年10月1日現在)

年	病 院							一 般 診 療 所					歯 科 診 療 所	薬 局
	施 設	病 種 別			病 床 数				施 設	有 床 診 療 所		無 床 診 療 所		
		総 数	精 神	結 核	感 染	療 養	一 般	施 設		病 床				
平成18年	3	659	-	-	-	132	527	60	7	102	53	40	47	
19年	3	659	-	-	-	132	527	62	7	102	55	42	47	
20年	3	659	-	-	-	132	527	62	7	102	55	44	48	
21年	3	659	-	-	-	132	527	62	7	101	55	44	46	
22年	5	904	-	-	-	269	635	89	7	105	82	74	66	
23年	5	904	-	-	-	269	635	87	7	105	80	74	64	

(注) 平成22年以降は、1市3町合算数値。

資料：愛知県統計年鑑

12-8 医療関係従事者数

(各年12月31日現在)

年	医師	歯科医師	薬剤師	保健師	助産師	看護師	准看護師	歯科衛生士	歯科技工士
平成14年	140	53	125	25	24	411	363	25	29
16年	144	56	137	22	25	458	351	42	26
18年	147	51	140	19	25	448	336	47	27
20年	131	60	144	24	23	503	312	48	22
22年	159	91	201	41	27	573	447	70	49

※平成22年は、1市3町合算数値

資料：愛知県統計年鑑

12-9 各種予防接種実施者延人数

(単位：人)

区 分	平成20年度	平成21年度	平成22年度	平成23年度	平成24年度
急性灰白髄炎 (生ポリオ)	1,965	2,078	2,047	2,969	950
急性灰白髄炎 (不活化ポリオ)					
1 期初回	-	-	-	-	4,152
BCG	1,059	1,040	1,068	1,511	1,453
日本脳炎					
1期	1,033	1,521	2,196	8,960	7,805
2期	中止	98	54	946	504
重混合					
(ジフテリア破傷風混合)					
1 期初回	4	1	-	-	0
// 追加	1	1	1	1	0
2期	1,004	1,062	1,041	1,583	1,492
重混合					
(ジフテリア百日せき破傷風混合)					
1 期初回	3,328	3,357	2,944	4,653	4,260
// 追加	1,254	1,186	1,158	1,679	1,235
重混合					
(ジフテリア百日せき破傷風ポリオ混合)					
1 期初回	-	-	-	-	733
風しん	18	7	5	0	0
麻しん	-	-	-	-	0
麻しん風しん混合第1期	988	1,032	1,093	1,524	1,587
麻しん風しん混合第2期	1,015	1,034	1,012	1,459	1,529
麻しん風しん混合第3期	1,034	1,008	1,050	1,515	1,602
麻しん風しん混合第4期	929	1,022	917	1,787	1,352
高齢者インフルエンザ	11,501	10,866	11,935	19,687	20,052
子宮頸がん	-	-	2,462	6,817	2,277
ヒブ	-	-	1,560	4,436	6,196
小児用肺炎球菌	-	-	1,761	5,282	6,568

資料：健康課

12-10 各種健診受診者数

(単位：人)

区 分		平成20年度	平成21年度	平成22年度	平成23年度	平成24年度
住民健診・一般健診		1,650	1,530	1,445	1,836	1,643
人間ドック		3,474	3,372	3,387	5,192	5,472
がん検診等	乳がん検診	3,150	3,914	3,966	5,461	5,428
	子宮がん検診	3,473	3,900	5,628	7,463	7,422
	胃がん検診	4,791	4,528	4,445	6,613	6,883
	大腸がん検診	4,959	4,737	4,760	8,707	8,787
	肺がん検診	4,516	5,953	6,253	12,041	13,203
	前立腺がん検診	2,118	2,024	2,201	3,800	4,113
	骨粗しょう症検診	735	663	546	783	955
B・C型肝炎ウイルス検診		14	72	26	66	94
成人歯科健康診査		488	694	702	1,234	1,292

(注) 1 平成20年度から特定健康診査と後期高齢者健診が開始されたことに伴い住民健診から一般健診に名称変更 資料：健康課
 2 旧西尾市の成人歯科健康診査は平成20年度から個別医療機関にて

12-11 母子保健事業

区 分	平成20年度	平成21年度	平成22年度	平成23年度	平成24年度
母子手帳交付数	1,185件	1,104件	1,222件	1,610件	1,638件
4か月児健診	1,052人	1,074人	1,056人	1,519人	1,503人
1歳6か月児健診	1,009人	1,054人	1,063人	1,499人	1,567人
3歳児健診	1,004人	1,001人	1,024人	1,605人	1,618人
妊産婦歯科健診	182人	189人	205人	268人	253人
2歳児歯科健診	1,402人	1,414人	1,478人	2,594人	2,662人
妊産婦・乳児健診					
・妊婦	7,912人	10,749人	13,191人	18,218人	18,152人
・産婦	-	852人	1,015人	1,395人	1,428人
・乳児	1,693人	1,748人	1,723人	2,416人	2,432人

(注) 妊婦・乳児健診については、延べ人数です。

資料：健康課

13 教育

13-1 小学校

年	学校数	学級数		教員数 (兼務者含む)			児童数		
		通常	特別支援	総数	男	女	総数		
							計	男	女
平成20年	14	212	26	367	119	248	6,662	3,397	3,265
21年	14	207	28	376	117	259	6,621	3,402	3,219
22年	14	204	30	379	117	262	6,570	3,407	3,163
23年	26	328	50	639	215	424	10,029	5,144	4,885
24年	26	320	48	612	212	400	9,875	5,062	4,813
25年	26	320	50	652	216	436	9,852	5,012	4,840
(内訳)									
西尾小学校		21	2	38	14	24	719	364	355
花ノ木小学校		19	3	37	14	23	652	337	315
八ツ面小学校		19	2	32	11	21	650	333	317
鶴城小学校		20	3	39	14	25	700	346	354
西野町小学校		11	2	24	6	18	276	150	126
米津小学校		12	3	26	9	17	399	207	192
中畑小学校		12	2	26	8	18	316	162	154
平坂小学校		15	2	31	8	23	457	238	219
矢田小学校		22	2	41	10	31	711	362	349
寺津小学校		13	2	26	7	19	432	230	202
福地南部小学校		12	2	24	6	18	335	177	158
福地北部小学校		7	2	18	6	12	210	105	105
室場小学校		7	1	13	4	9	209	103	106
三和小学校		14	2	28	7	21	450	244	206
一色中部小学校		14	2	29	8	21	454	212	242
一色東部小学校		12	2	23	11	12	371	182	189
一色西部小学校		12	2	23	9	14	311	155	156
一色南部小学校		8	1	17	6	11	211	105	106
佐久島小学校		3	0	7	4	3	15	7	8
横須賀小学校		13	3	29	9	20	434	201	233
津平小学校		6	1	15	4	11	139	76	63
荻原小学校		10	3	24	10	14	242	131	111
吉田小学校		12	2	25	9	16	354	174	180
白浜小学校		7	0	13	6	7	170	86	84
幡豆小学校		12	2	25	8	17	404	214	190
東幡豆小学校		7	2	19	8	11	231	111	120

13-2 中学校

年	学校数	学級数		教員数 (兼務者含む)			生徒数		
		通常	特別支援	総数	男	女	総数		
							計	男	女
平成20年	6	95	10	219	122	97	3,330	1,682	1,648
21年	6	96	10	229	125	104	3,363	1,687	1,676
22年	6	96	12	236	126	110	3,370	1,716	1,654
23年	10	149	20	369	214	155	5,146	2,650	2,496
24年	10	149	19	360	201	159	5,158	2,636	2,522
25年	10	143	20	357	198	159	5,061	2,598	2,463
(内訳)									
西尾中学校		20	2	45	22	23	718	348	370
鶴城中学校		28	4	63	36	27	1,043	529	514
平坂中学校		22	2	47	27	20	784	411	373
寺津中学校		6	2	21	11	10	208	106	102
福地中学校		8	2	24	13	11	280	148	132
東部中学校		9	2	27	13	14	298	157	141
一色中学校		19	2	50	32	18	703	387	316
佐久島中学校		2	0	12	8	4	11	6	5
吉良中学校		19	2	42	22	20	665	334	331
幡豆中学校		10	2	26	14	12	351	172	179

(各年5月1日現在)

児童数											
1年		2年		3年		4年		5年		6年	
男	女	男	女	男	女	男	女	男	女	男	女
576	508	572	539	554	572	570	518	573	565	552	563
544	512	579	511	573	533	555	577	567	519	584	567
578	518	549	514	578	507	572	527	560	582	570	515
847	805	861	792	825	812	875	795	882	818	854	863
763	783	850	810	852	792	831	813	881	793	880	822
819	827	769	782	862	809	856	797	828	822	878	803
66	69	59	49	62	49	54	61	59	71	64	56
55	51	62	65	60	45	56	55	56	59	48	40
43	46	58	50	46	65	58	52	61	51	67	53
62	59	44	49	66	74	63	51	44	65	67	56
27	19	25	26	24	9	23	21	24	23	27	28
27	38	37	29	38	35	38	31	30	35	37	24
20	24	28	27	30	19	32	32	23	27	29	25
28	36	42	35	39	43	45	39	40	30	44	36
64	84	51	61	61	55	67	46	51	44	68	59
43	40	34	28	43	35	41	35	37	32	32	32
29	22	29	25	27	25	25	35	39	23	28	28
24	24	8	20	15	18	16	15	22	13	20	15
17	15	19	20	19	19	14	19	13	19	21	14
45	20	31	40	29	37	46	33	56	32	37	44
45	35	27	34	39	40	29	47	29	36	43	50
30	32	23	29	33	28	33	32	31	30	32	38
27	31	20	26	35	25	21	27	28	25	24	22
19	19	16	17	20	18	19	17	19	22	12	13
1	2	0	0	2	0	1	1	1	3	2	2
28	37	37	29	36	44	32	35	34	54	34	34
8	8	7	14	15	10	18	8	12	10	16	13
21	20	14	18	25	18	22	19	24	21	25	15
25	36	35	30	33	26	32	22	25	33	24	33
15	10	13	6	13	17	12	16	11	15	22	20
38	32	28	32	37	29	37	31	38	28	36	38
12	18	22	23	15	26	22	17	21	21	19	15

資料：学校教育課

(各年5月1日現在)

生徒数								
1年			2年			3年		
計	男	女	計	男	女	計	男	女
1,100	570	530	1,138	558	580	1,092	554	538
1,120	555	565	1,103	573	530	1,140	559	581
1,147	587	560	1,123	556	567	1,100	573	527
1,648	869	779	1,794	916	878	1,704	865	839
1,708	847	861	1,650	868	782	1,800	921	879
1,700	884	816	1,708	846	862	1,653	868	785
231	109	122	252	116	136	235	123	112
351	197	154	360	166	194	332	166	166
257	133	124	266	139	127	261	139	122
72	34	38	67	36	31	69	36	33
103	58	45	98	50	48	79	40	39
99	48	51	100	50	50	99	59	40
236	118	118	232	128	104	235	141	94
3	2	1	4	1	3	4	3	1
232	123	109	214	104	110	219	107	112
116	62	54	115	56	59	120	54	66

資料：学校教育課

13-3 幼稚園

(各年5月1日現在)

年	園数	学級数	教員数				幼児数							
			本務者		兼務者		総数		3歳		4歳		5歳	
			男	女	男	女	男	女	男	女	男	女	男	女
平成20年	5	39	2	38	-	35	485	468	150	178	166	135	169	155
21年	5	41	2	39	0	35	465	464	142	141	154	181	169	142
22年	5	40	2	38	0	36	461	492	152	158	154	147	155	187
23年	6	48	3	56	0	27	569	527	201	175	200	185	168	167
24年	6	47	3	62	0	20	597	539	202	174	193	182	202	183
25年	6	48	3	65	0	28	591	541	171	174	193	186	227	181
(内訳)														
西尾幼稚園		8	0	14	0	7	98	102	29	31	31	45	38	26
平坂幼稚園		9	0	12	0	8	119	101	35	33	33	35	51	33
鶴城幼稚園		9	0	13	0	7	121	117	42	33	36	34	43	50
西尾中央幼稚園		5	1	9	0	1	62	43	15	16	20	10	27	17
ながら幼稚園		9	1	9	0	3	106	102	24	32	34	33	48	37
はずみやこ幼稚園		8	1	8	0	2	85	76	26	29	39	29	20	18

資料：学校教育課

13-4 専修学校・各種学校

(各年5月1日現在)

年	学校数			教員数				生徒数	
				本務者		兼務者			
	総数	昼間	その他	男	女	男	女	男	女
平成20年	3	3	-	4	23	60	36	27	195
21年	3	3	-	1	22	67	45	27	219
22年	3	3	-	1	20	70	48	30	231
23年	3	3	-	1	19	63	47	28	225
24年	3	3	-	1	21	65	49	22	247
25年	3	3	-	3	21	67	48	15	267

資料：学校教育課

13-5 高等学校

(各年5月1日現在)

年	学校数	教員数						生徒数(全日制)			生徒数(定時制)		
		総数	本務者		兼務者		総数	男	女	総数	男	女	
			男	女	男	女							
平成20年	3	219	125	38	29	27	2,589	1,339	1,250	-	-	-	
21年	3	220	127	38	32	23	2,633	1,363	1,270	-	-	-	
22年	3	220	126	37	35	22	2,628	1,329	1,299	-	-	-	
23年	5	359	185	86	54	34	4,057	1,918	2,139	102	71	31	
24年	5	371	188	85	68	30	4,112	1,958	2,154	97	62	35	

資料：あいちの学校統計

13-6 中学校卒業者の卒業後の状況

(各年5月1日現在)

年	総数	進学者						専修学校等入学者	就職者	無業者	進学率	就職率
		総数	高等学校				高等専門学校					
			全日制	定時制	通信制	特別支援学校						
平成19年	1,134	1,096	983	24	78	9	2	4	21	13	96.6	1.9
20年	1,016	983	866	37	66	10	4	3	24	6	96.8	2.4
21年	1,093	1,066	924	34	101	6	1	3	13	11	97.5	1.2
22年	1,146	1,103	957	44	85	12	5	6	18	19	96.2	1.6
23年	1,696	1,661	1,438	56	145	18	4	3	10	22	97.9	0.6
24年	1,709	1,670	1,479	47	121	16	7	4	15	20	97.7	0.9
25年	1,805	1,766	1,570	51	122	19	4	1	19	19	97.8	1.1

(注)盲学校などについては、平成20年から特別支援学校に名称変更。

資料：学校基本調査

13-7 高等学校卒業者の卒業後の状況

(各年3月1日現在)

年	総数	進学者(A)				専修学校(専門課程)進学者(B)	就職進学者(A・Bの再掲)	就職者	無業者等	入学志願したもの(再掲) 大短期大学
		総数	大学	短期大学	その他					
平成19年	855	624	559	65	-	101	-	121	9	705
20年	802	601	543	58	-	67	-	127	7	685
21年	771	573	553	20	-	54	-	137	7	634
22年	879	605	577	28	-	84	-	115	16	676
23年	1,304	785	712	73	-	173	-	263	83	874
24年	1,327	762	688	73	1	180	-	293	15	842

資料：あいちの学校統計

14 生活・文化

14-1 図書館の状況

(各年3月31日現在)

年度	蔵書数	利用者数	館外貸出 図書冊数	職員	経費(千円)	人口1人当たり 図書館費(円)
平成21年度	276,142	95,561	535,856	7	208,645	1,917
22年度	293,272	100,877	535,856	7	160,552	1,473
23年度	651,346	180,360	844,677	13	274,737	6,621
24年度	673,825	180,252	903,383	15	371,678	2,192
西尾市立図書館 一色学びの館 吉良図書館 幡豆図書館	354,426	105,375	591,599	9	371,678	2,192
	117,075	29,550	123,353	2		
	138,197	30,066	129,841	2		
	64,127	15,261	58,590	2		
25年度	684,018	174,733	922,739	12	343,280	2,022
西尾市立図書館	369,210	100,994	605,275	9		
一色学びの館	115,294	28,547	120,341	3		
吉良図書館	136,901	29,034	133,707	0		
幡豆図書館	62,613	16,158	63,416	0		

資料：西尾市立図書館

蔵書状況

(各年3月31日現在)

区分	平成24年度(冊)				平成25年度(冊)			
	(%)	(%)	(%)	(%)	(%)	(%)	(%)	(%)
	西尾市立図書館	一色学びの館	吉良図書館	幡豆図書館	西尾市立図書館	一色学びの館	吉良図書館	幡豆図書館
総数	354,426 (100.0)	117,075 (100.0)	138,197 (100.0)	64,127 (100.0)	369,210 (100.0)	115,294 (100.0)	136,901 (100.0)	62,613 (100.0)
総記	7,445 (2.1)	2,769 (2.4)	3,502 (2.5)	930 (1.5)	7,690 (2.1)	2,218 (1.9)	2,672 (2.0)	938 (1.5)
哲学	11,658 (3.3)	2,441 (2.1)	4,972 (3.6)	1,254 (2.0)	12,071 (3.3)	2,427 (2.1)	4,918 (3.6)	1,237 (2.0)
歴史	21,524 (6.1)	5,533 (4.7)	8,611 (6.2)	3,579 (5.6)	22,299 (6.0)	4,971 (4.3)	7,977 (5.8)	3,589 (5.7)
社会科学	35,170 (9.9)	9,327 (8.0)	12,796 (9.3)	4,505 (7.0)	36,485 (9.9)	8,834 (7.7)	12,611 (9.2)	4,530 (7.2)
自然科学	19,928 (5.6)	4,531 (3.9)	6,359 (4.6)	2,744 (4.3)	20,481 (5.5)	4,220 (3.7)	6,359 (4.6)	2,785 (4.4)
工学	22,342 (6.3)	6,276 (5.4)	7,347 (5.3)	3,475 (5.4)	23,399 (6.3)	6,147 (5.3)	7,438 (5.4)	3,515 (5.6)
産業	9,873 (2.8)	2,121 (1.8)	2,839 (2.1)	1,353 (2.1)	10,313 (2.8)	2,012 (1.7)	2,820 (2.1)	1,370 (2.2)
芸術	24,292 (6.9)	6,304 (5.4)	10,579 (7.7)	4,397 (6.9)	25,371 (6.9)	5,878 (5.1)	10,549 (7.7)	4,693 (7.5)
語学	4,128 (1.2)	1,157 (1.0)	1,790 (1.3)	510 (0.8)	4,250 (1.2)	837 (0.7)	1,564 (1.1)	517 (0.8)
文学	68,545 (19.3)	31,113 (26.6)	27,308 (19.8)	15,928 (24.8)	70,630 (19.1)	29,779 (25.8)	27,179 (19.9)	15,605 (24.9)
児童図書	90,586 (25.6)	42,392 (36.2)	38,462 (27.8)	18,758 (29.3)	96,211 (26.1)	42,262 (36.7)	35,792 (26.1)	17,800 (28.4)
郷土資料	13,864 (3.9)	2,788 (2.4)	8,565 (6.2)	2,340 (3.6)	14,136 (3.8)	2,848 (2.5)	8,838 (6.5)	2,363 (3.8)
参考図書	10,032 (2.8)	(0.0)	(0.0)	1,771 (2.8)	10,284 (2.8)	2,196 (1.9)	2,544 (1.9)	1,765 (2.8)
その他	15,039 (4.2)	323 (0.3)	5,067 (3.7)	2,583 (4.0)	15,590 (4.2)	665 (0.6)	5,640 (4.1)	1,906 (3.0)

(注) 上記冊数には、小笠原本(6,038冊)と雑誌は含まない。

資料：西尾市立図書館

14-2 体育館利用状況

鶴城体育館

区 分	平成 22 年 度		平成 23 年 度		平成 24 年 度	
	件 数	利用人員	件 数	利用人員	件 数	利用人員
体 育 場	1,208	79,487	1,198	80,018	1,153	75,086
柔 道 場	476	18,004	481	16,196	477	24,143
剣 道 場	332	49,680	360	47,767	323	47,737
卓 球 場	511	22,336	508	20,276	500	20,786
ト レ ー ニ ン グ 室	0	2,841	-	3,042	-	2,736
会 議 室	17	652	14	617	14	562
合 計	2,544	173,000	2,561	167,916	2,467	171,050

総合体育館

区 分	平成 22 年 度		平成 23 年 度		平成 24 年 度	
	件 数	利用人員	件 数	利用人員	件 数	利用人員
メインアリーナ	1,298	85,952	1,191	78,045	1,188	79,019
サブアリーナ	1,084	22,414	1,073	24,198	1,113	22,679
武 道 場	536	11,920	586	13,625	609	11,931
卓 球 場	193	11,612	298	14,407	318	12,031
弓 道 場	64	5,683	72	6,878	114	7,084
第 1 会 議 室	113	7,978	129	8,343	147	8,263
第 2 会 議 室	172	5,468	186	6,139	189	5,035
第 3 会 議 室	152	15,903	124	16,690	122	12,019
ト レ ー ニ ン グ 室 専 用	5	908	7	2,080	4	586
個 人	-	14,843	-	15,416	-	15,667
合 計	3,617	182,681	3,666	185,821	3,804	174,314

中央体育館

区 分	平成 22 年 度		平成 23 年 度		平成 24 年 度	
	件 数	利用人員	件 数	利用人員	件 数	利用人員
ア リ ー ナ	1,859	53,185	1,916	51,538	2,010	51,335
武 道 場	596	18,920	703	23,663	697	24,331
卓 球 場	435	18,691	540	15,030	615	16,352
ト レ ー ニ ン グ 室 専 用	2	130	3	211	3	511
個 人	-	2,312	-	2,624	-	2,493
会 議 室	57	1,624	59	2,302	66	3,056
研 修 室	26	486	37	721	31	546
合 計	2,975	95,348	3,258	96,089	3,422	98,624

資料：スポーツ課

14-3 野外スポーツ施設利用状況

西尾公園

区 分	平成22年度		平成23年度		平成24年度	
	件 数	利用人員	件 数	利用人員	件 数	利用人員
グラウンド	1,290	98,219	1,276	70,525	1,342	75,023
テニスコート	2,583	28,215	2,903	31,427	2,541	24,727
合 計	3,873	126,434	4,179	101,952	3,883	99,750

資料：スポーツ課

古川公園

区 分	平成22年度		平成23年度		平成24年度	
	件 数	利用人員	件 数	利用人員	件 数	利用人員
ソフトボール場	430	15,006	418	13,825	370	12,190
テニスコート	1,548	11,473	1,400	10,984	1,667	8,376
ゲートボール場	367	5,410	378	5,862	450	5,408
サッカー場	168	21,284	228	25,624	149	13,228
その他	0	0	0	0	0	0
合 計	2,513	53,173	2,424	56,295	2,636	39,202

資料：スポーツ課

古川右岸一号緑地

区 分	平成22年度		平成23年度		平成24年度	
	件 数	利用人員	件 数	利用人員	件 数	利用人員
テニスコート	8	43	4	14	6	42
ゲートボール場	0	0	0	0	0	0
運動広場	144	2,689	83	1,445	96	1,675
合 計	152	2,732	87	1,459	102	1,717

資料：スポーツ課

市民運動広場

区 分	平成22年度		平成23年度		平成24年度	
	件 数	利用人員	件 数	利用人員	件 数	利用人員
野 球 場	262	10,832	245	11,837	195	14,685
ソフトボール場	200	17,342	277	9,944	222	8,269
テニスコート	2,161	15,838	2,271	17,366	1,993	15,419
アーチェリー場	363	2,165	366	3,788	369	2,980
ゲートボール場	194	1,958	190	1,480	128	1,216
合 計	3,180	48,135	3,349	44,415	2,907	42,569

資料：スポーツ課

鶴城公園

区 分	平成22年度		平成23年度		平成24年度	
	件 数	利用人員	件 数	利用人員	件 数	利用人員
テニスコート	1,415	11,020	1,413	10,928	1,523	11,000
ゲートボール場	-	-	-	-	-	-
合 計	1,415	11,020	1,413	10,928	1,523	11,000

資料：スポーツ課

矢作川西尾緑地

区 分	平成22年度		平成23年度		平成24年度	
	件 数	利用人員	件 数	利用人員	件 数	利用人員
ソフトボール場	641	30,049	661	27,945	641	28,901
テニスコート	395	4,105	367	3,329	298	4,127
少年野球場	182	12,721	198	19,770	184	25,787
サッカー場	215	34,088	294	29,097	303	18,247
合 計	1,433	80,963	1,520	80,141	1,426	77,062

資料：スポーツ課

国道23号中原IC高架下

区 分	平成22年度		平成23年度		平成24年度	
	件 数	利用人員	件 数	利用人員	件 数	利用人員
スケートボード場	128	1,168	239	2,983	176	1,281
グラウンドゴルフ	1,400	48,131	1,471	49,623	1,432	49,372
合 計	1,528	49,299	1,710	52,606	1,608	50,653

資料：スポーツ課

14-4 複合スポーツ施設利用状況

一色B&G海洋センター利用状況

区 分	平成 22 年 度		平成 23 年 度		平成 24 年 度	
	件 数	利用人員	件 数	利用人員	件 数	利用人員
体 育 館	-	37,042	2,601	35,053	2,550	31,657
プ ー ル	-	37,826	6,796	33,508	6,773	30,401
合 計	-	74,868	9,397	68,561	9,323	62,058

資料：スポーツ課

ふれあい広場（ホワイトウェイブ21）利用状況

区 分	平成 22 年 度		平成 23 年 度		平成 24 年 度	
	件 数	利用人員	件 数	利用人員	件 数	利用人員
プ ー ル	-	184,461	-	176,704	-	179,219
浴 室	-	75,762	-	68,864	-	66,136
トレーニングルーム	-	37,564	-	41,984	-	41,964
コミュニティ施設	1,716	32,408	1,719	35,309	1,956	39,958
合 計	(1,716)	330,195	(1,719)	322,861	(1,956)	327,277

(注) 休館日：月曜日（7,8月については、無休）

資料：スポーツ課

コミュニティ公園利用状況

区 分	平成 22 年 度		平成 23 年 度		平成 24 年 度	
	件 数	利用人員	件 数	利用人員	件 数	利用人員
体 育 館	1,670	38,303	1,579	26,602	1,623	27,348
研 修 室	792	14,189	740	9,054	792	9,477
ソ フ ト ボ ー ル	163	9,388	87	4,081	86	2,877
テ ニ ス	483	3,775	488	2,730	553	3,161
そ の 他	504	58,875	501	54,901	448	40,404
合 計	3,612	124,530	3,395	97,368	3,502	83,267

(注) 休館日：月曜日（7,8月については、無休）

資料：スポーツ課

14-5 文化会館利用状況

区 分	平成22年度		平成23年度		平成24年度	
	件 数	利用人員	件 数	利用人員	件 数	利用人員
大 小 会 議 室 201 ~ 203	125	65,251	141	72,491	141	69,015
大 小 会 議 室 301 ~ 305	143	28,107	160	29,832	148	27,965
茶 室	513	15,721	556	17,668	602	18,848
展 示 室	1,213	42,152	1,153	39,372	1,233	42,950
合 計	149	8,477	273	10,574	274	9,706
合 計	100	3,389	118	3,962	119	5,664
合 計	2,243	163,097	2,401	173,899	2,517	174,148

資料：文化振興課

14-6 吉良文化広場利用状況

区 分	平成22年度		平成23年度		平成24年度	
	件 数	利用人員	件 数	利用人員	件 数	利用人員
さ ぎ な み ホ ー ル	80	908	19	315	22	446
研 修 室	33	241	14	110	19	168
ふ れ あ い ホ ー ル	19	93	27	401	163	1,065
歴 史 民 俗 資 料 館	-	3,157	450	2,680	292	3,988
ゲ ー ト ボ ー ル 場	17	95	11	48	3	72
合 計	149	4,494	521	3,554	499	5,739

資料：文化振興課

14-7 青年の家利用状況

区 分	平成22年度		平成23年度		平成24年度	
	件 数	利用人員	件 数	利用人員	件 数	利用人員
主 催 事 業	192	4,244	196	4,335	229	4,800
ク ラ ブ 活 動 等 団 体 利 用	264	4,716	300	4,983	335	5,307
社 会 教 育 団 体 利 用	615	7,287	585	8,635	485	8,328
そ の 他 の 団 体 利 用	1,491	21,705	1,703	21,878	1,475	19,665
合 計	2,562	37,952	2,784	39,831	2,524	38,100

資料：生涯学習課

14-8 働く婦人の家利用状況

区 分	平成22年度		平成23年度		平成24年度	
	件 数	利用人員	件 数	利用人員	件 数	利用人員
主 催 事 業	344	5,385	135	3,352	108	4,258
ク ラ ブ 活 動 等 団 体 利 用	352	5,197	319	5,321	341	5,796
社 会 教 育 団 体 利 用	54	1,401	48	1,995	35	1,559
そ の 他 の 団 体 利 用	692	13,411	484	10,003	511	11,376
総 数	1,442	25,394	986	20,671	995	22,989

資料：生涯学習課

14-9 公民館・ふれあいセンター利用状況

区 分	平成22年度		平成23年度		平成24年度	
	件 数	利用人員	件 数	利用人員	件 数	利用人員
寺津ふれあいセンター	1,844	32,155	1,588	24,482	1,519	26,642
米津ふれあいセンター	2,383	37,276	2,015	32,095	1,989	34,472
福地ふれあいセンター	1,696	28,466	1,886	32,359	2,184	36,961
西野町ふれあいセンター	2,894	47,981	2,229	40,726	2,159	30,188
八ツ面ふれあいセンター	2,656	52,975	2,907	52,237	2,988	57,630
鶴城ふれあいセンター	2,144	38,375	1,941	40,458	2,066	41,299
室場ふれあいセンター	1,404	53,777	1,032	25,188	1,063	18,871
三和ふれあいセンター	1,124	20,234	984	15,894	1,052	15,841
横須賀ふれあいセンター	961	30,089	656	18,898	776	23,018
幡豆ふれあいセンター	885	20,167	670	10,532	640	9,553
一色町公民館	2,810	72,923	2,584	57,190	2,470	50,549
吉良町公民館	2,093	55,747	2,197	78,086	2,401	60,897
幡豆公民館	1,147	13,266	888	9,877	796	9,425
合 計	24,041	503,431	21,577	438,022	22,103	415,346

資料：生涯学習課

14-10 西尾勤労会館利用状況

区 分	平成22年度		平成23年度		平成24年度	
	件数	利用人員	件数	利用人員	件数	利用人員
研 修 室	202	7,563	224	7,819	222	6,783
第1会議室	217	3,709	291	4,462	327	4,987
第2会議室	192	1,670	206	1,663	234	1,976
第3会議室	107	3,509	147	3,578	155	3,724
和 室	190	4,197	266	5,495	296	5,993
体育館ホール	406	23,839	425	22,797	444	20,877
音 楽 室	387	9,781	374	7,879	322	7,339
総 数	1,701	54,268	1,933	53,693	2,000	51,679

資料：西尾勤労会館

14-11 資料館利用状況

区 分	平成22年度	平成23年度	平成24年度
大 人	11,818	20,933	23,724
小 人	1,608	2,445	2,320
小 計	13,426	23,378	26,024
団 体	51	-	-
合 計	13,477	23,378	26,024

資料：文化振興課

14-12 歴史公園利用状況

区 分	平成22年度		平成23年度		平成24年度	
	件数	利用人員	件数	利用人員	件数	利用人員
旧近衛邸	49	3,621	106	3,697	114	4,572
尚古荘	153	2,754	174	2,860	218	2,913
合 計	202	6,375	280	6,557	332	7,485

資料：文化振興課

14-13 岩瀬文庫利用状況

区 分	平成22年度	平成23年度	平成24年度
閲 覧 人 員	711	914	918
閲 覧 冊 数	7,997	9,719	9,184

資料：文化振興課

14-14 旧糟谷邸内文化施設利用状況

区 分	平成22年度		平成23年度		平成24年度	
	団体利用	個人利用	団体利用	個人利用	団体利用	個人利用
旧近衛邸 尾崎士郎記念館	1,241	4,640	1,062	2,496	1,193	2,568
合 計	5,881	3,558	3,761			

資料：文化振興課

14-15 幡豆歴史民俗資料館利用状況

区 分	平成22年度	平成23年度	平成24年度
大 人	1,739	1,974	1,588
小 人	524	300	243
小 計	2,263	2,274	1,831
研 修 室	193	146	43
合 計	2,456	2,420	1,874

資料：文化振興課

14-16 いきものふれあいの里利用状況

区 分		平成22年度	平成23年度	平成24年度
来園者 (人)		12,708	12,453	13,180
(内訳)	大 人	3,884	2,965	2,408
	小 人	2,364	1,333	1,476
	(市 外)	(4,265)	(2,606)	(2,490)
	未 記 帳	3,461	5,376	6,585
	行事等参加者	1,021	790	805
	施設団体利用	1,415	1,043	1,160
	視 察	193	293	42
ボランティア活動		370	653	704

資料：環境保全課

14-17 佐久島弁天サロン利用状況

区 分	平成22年度	平成23年度	平成24年度
開館日数	317	313	316
申込件数	143	149	109
利用者数	1,616	1,683	1,356
来場者数	14,123	14,986	19,491
合 計	15,739	16,669	20,847

(注) 休館日：月曜日 (7,8月については無休)

資料：佐久島振興課

14-18 市営等駐車場一覧表

(平成25年1月1日現在)

名 称	代表所在地	面積 (㎡)	収容台数 (台)	開設	料金	備考
西尾本町駐車場	錦城町76-1	3,691	自動車 100 オートバイ 20	S46.12.1	有料	借地
吾妻町駐車場	永楽町5丁目1-9	548	自動車 32	S45.2.1	有料	商協へ借地
つくしが丘駐車場	つくしが丘2丁目8-13	542	自動車 21	S57.4.14	無料	市有地
西尾駅東広場駐車場	城崎町4丁目7	2,050	自動車 67	H6.10.1	有料	市有地
恵比寿駐車場	吉良町宮崎宮前105	11,977	自動車 321	H4.3.31	無料(7.8月有料)	市有地
宮崎漁港駐車場	吉良町宮崎馬道67,81,83	3,970	自動車 138	H9.7.12	無料(7.8月有料)	市有地

資料：商工観光課

14-19 市営有料駐車場の利用状況

区 分	平成22年度		平成23年度		平成24年度	
	駐車台数	1日平均	駐車台数	1日平均	駐車台数	1日平均
西尾本町駐車場	38,487	105	34,596	94	31,224	85
西尾駅東広場駐車場	286,906	786	257,923	707	226,404	620

資料：商工観光課・公園緑地課

14-20 市たばこ税の状況

区分	平成22年度	平成23年度	平成24年度
製造たばこの売渡し本数 (本)	180,475,575	238,723,696	235,184,346
税額 (千円)	667,765	1,094,569	1,066,640

資料：税務課

14-21 入湯税の状況

区分	平成22年度	平成23年度	平成24年度
入湯客数 (人)	—	67,262	72,374
税額 (千円)	—	10,089	10,856

資料：税務課

14-22 酒類販売(消費)状況(西尾税務署管内)

区 分	平成21年度	平成22年度	平成23年度
清酒	577	575	567
合成清酒	77	61	57
焼酎	705	697	709
ビール	2,787	2,882	2,743
ウイスキー・ブランデー	56	57	56
その他	4,015	4,286	4,279

資料：名古屋国税局HP

14-23 国・県・市指定文化財

○ 国指定(国宝・重要文化財) 10件

(平成25年4月1日現在)

	種別	名称	所在地	所有者又は管理者	指定年月日
1	建造物	久麻久神社本殿 付 棟札2枚 付 鰐口1口 付 厨子1基	八ツ面町麓77	久麻久神社	昭4. 4. 6 昭31. 6. 23 (追加指定) // //
2	〃	金蓮寺弥陀堂	吉良町饗庭七度ヶ入3	金蓮寺	大9. 4. 15 (昭30. 6. 22(国宝))
3	〃	幡頭神社本殿	吉良町宮崎宮前60	幡頭神社	大10. 4. 30
4	彫刻	木造阿弥陀如来坐像	吉良町吉田斉藤久100	専長寺	昭57. 6. 5
5	書跡	後奈良天皇宸翰般若心経	亀沢町480	西尾市岩瀬文庫	昭32. 2. 19
6	〃	後柏原天皇宸翰御消息はく少将宛	吉良町岡山山王山67	花岳寺	昭55. 6. 6
7	史跡	正法寺古墳	吉良町乙川西大山25-3	正法寺外	昭11. 12. 16 (平16. 9. 30追加指定)
8	天然記念物	神明社の大シイ	上永良町宮東11	神明社	昭7. 4. 19
9	無形民俗文化財	三河万歳	上町北側	西尾市三河万歳保存会	平7. 12. 26
10	〃	鳥羽の火祭り	鳥羽町	鳥羽の火祭り保存会	平16. 2. 6

資料：文化振興課

○ 県指定 47件

(平成25年4月1日現在)

	種別	名称	所在地	所有者又は管理者	指定年月日
1	建造物	実相寺釈迦堂	上町下屋敷15	実相寺	昭48. 4. 4
2	〃	長圓寺肖影堂	貝吹町入101	長圓寺	昭56. 11. 20
3	〃	西福寺鐘楼	吉良町吉田桐杭27	西福寺	昭30. 11. 18
4	〃	幡頭神社境内社神明社本殿	吉良町宮崎宮前60	幡頭神社	昭32. 1. 12
5	〃	幡頭神社境内社熊野社本殿	吉良町宮崎宮前60	幡頭神社	昭32. 1. 12
6	〃	旧糟谷縫右衛門住宅	吉良町荻原大道通18-1	西尾市	昭60. 7. 12
7	〃	八劍神社本殿	一色町佐久島西屋敷40	八劍神社	昭39. 3. 23
8	〃	神明社本殿	一色町佐久島西屋敷41	八劍神社	昭39. 3. 23
9	書跡	安芸白井家文書	亀沢町480	西尾市岩瀬文庫	昭38. 9. 20
10	〃	紺紙金字長寿王経	〃	〃	昭38. 4. 19
11	〃	正法眼蔵随聞記 付 正法眼蔵27冊	貝吹町入101	長圓寺	昭57. 3. 31
12	〃	池大雅書の木額、その他書幅	吉良町岡山山王山59	華蔵寺	昭30. 6. 3
13	〃	紙本墨書本事経巻第七	吉良町小山田糶37	勝楽寺	昭38. 4. 19
14	絵画	紙本著色板倉勝重肖像	貝吹町入101	長圓寺	昭30. 11. 18
15	〃	東山北野遊楽図屏風	〃	〃	平4. 2. 28
16	〃	絹本著色楊柳観音像	下矢田町郷2	養寿寺	平10. 2. 20
17	〃	絹本著色地藏菩薩像	〃	〃	〃
18	〃	伝池大雅作品群	吉良町岡山山王山59	華蔵寺	昭30. 6. 6
19	彫刻	木造板倉勝重坐像	貝吹町入101	長圓寺	昭32. 1. 12
20	〃	木造薬師如来立像	羽塚町稻荷山1	念称寺	昭36. 3. 30
21	〃	木造牛頭天王神像	八ツ面町麓77	久麻久神社	昭38. 4. 19
22	〃	木造釈迦三尊像 付胎内文書7通	上町下屋敷15	実相寺	昭48. 4. 4

	種別	名称	所在地	所有者又は管理者	指定年月日
23	〃	木造釈迦如来坐像	巨海町西脇58	願成寺	昭56. 11. 20
24	〃	銅造菩薩立像	平口町奥川104	修法寺	昭62. 1. 14
25	〃	吉良義央の木像	吉良町岡山山王山59	華藏寺	昭30. 6. 3
26	〃	木造阿弥陀如来及び両脇侍像	吉良町饗庭七度ヶ入3	金蓮寺	昭30. 6. 3 (平21. 1. 23追加指定)
27	〃	木造阿弥陀如来坐像	吉良町富田西屋敷59	養泉寺	昭55. 3. 28
28	〃	木造阿弥陀如来坐像	吉良町荻原大道通5	海蔵寺	昭55. 3. 28
29	〃	木造如意輪観音菩薩像	一色町佐久島東屋敷3	阿弥陀寺	昭39. 3. 23
30	工芸	青銅製八葉宝鐸型梵鐘	上町下屋敷15	実相寺	昭35. 6. 2
31	〃	雲版	下矢田町郷2	養寿寺	〃
32	〃	陶製狛犬	八ツ面町麓77	久麻久神社	昭38. 4. 19 昭59. 11. 28 (追加指定)
33	〃	円光禅師可菴和尚塔銘牌	巨海町西脇58	願成寺	昭56. 11. 20
34	〃	銅水瓶	上町下屋敷15	実相寺	平13. 8. 24
35	〃	瀬門神社神事馬駆馬具	吉良町瀬戸宮西 1	瀬門神社	昭37. 3. 10
36	〃	雲版	吉良町荻原大道通5	海蔵寺	昭55. 3. 28
37	無形民俗文化財	西尾のてんてこ祭	熱池町	熱池町てんてこ祭保存会	昭32. 1. 12
38	〃	田貫の棒の手	田貫町	田貫町棒の手保存会	昭34. 10. 8
39	有形民俗文化財	一色の大提灯六組付柱組み一式	一色町一色宮添129	一色大提灯保存会	昭44. 10. 29
40	天然記念物	西尾のヒメタイコウチ	八ツ面町北麓	谷昭良外10名	昭43. 12. 11
41	〃	西尾のミカワギセル生息地	花蔵寺町五貫目東25. 26	尾崎文男	昭49. 10. 9
42	史跡	八王子貝塚	上町八王寺地内	杉田千代子外6名	昭58. 3. 30
43	〃	枯木宮貝塚	巨海町若宮西5	西尾市	昭58. 9. 14
44	〃	岩場古墳	吉良町小山田大山	勝楽寺外	昭36. 3. 30
45	〃	吉良八幡山古墳	吉良町岡山八幡山	岡山八幡社	平11. 9. 10
46	考古資料	八王子貝塚出土品	錦城町229	西尾市	平22. 2. 12
47	〃	岩場古墳出土品	吉良町白浜新田・宮前59-1	西尾市	昭34. 10. 8

○市指定 163件

(平成25年4月1日現在)

	種別	名称	所在地	所有者又は管理者	指定年月日
1	建造物	御剣八幡宮 付石灯籠3対6基 付陶製狛犬一對	錦城町227	御剣八幡宮	昭60. 11. 18
2	〃	養寿寺鐘楼門	下矢田町郷2	養寿寺	平5. 7. 16
3	〃	長圓寺山門	貝吹町入101	長圓寺	平8. 6. 19
4	〃	行場	吉良町駱馬東城89	真珠院	昭53. 1. 25
5	〃	姫山陣屋稲荷	吉良町乙川西大山25-3	正法寺	平8. 7. 17
6	〃	経蔵	吉良町岡山山王山59	華藏寺	平10. 10. 19
7	〃	正法寺薬師堂拜殿	吉良町乙川西大山8-2	正法寺	平17. 3. 18
8	〃	若一神社旧本殿 付棟札七枚	一色町赤羽下郷中114	若一神社	平17. 7. 21
9	書跡	覆盥集	貝吹町入101	長圓寺	昭31. 7. 7
10	〃	写経大般若経	吉良町饗庭七度ヶ入3	金蓮寺	昭53. 1. 25

	種別	名称	所在地	所有者又は管理者	指定年月日
11	〃	木額	吉良町岡山山王山59	華藏寺	昭54. 4. 6
12	〃	古今和歌集帳	吉良町岡山山王山67	花岳寺	昭56. 3. 16
13	〃	百人一首帳	吉良町岡山山王山67	花岳寺	昭56. 3. 16
14	〃	良哉和尚語録	吉良町岡山山王山67	花岳寺	昭56. 3. 16
15	〃	百人一首手鑑	吉良町岡山山王山59	華藏寺	平17. 3. 18
16		大般若經	西幡豆町北ノ入17	龍藏院	平12. 7. 12
17	典 籍	太子伝	下矢田町郷2	養寿寺	平12. 11. 13
18	〃	観経疏楷定記先聞録	吉良町吉田桐杭27	西福寺	平6. 3. 17
19	〃	輪円草	吉良町吉田桐杭27	西福寺	平6. 3. 17
20	〃	鉄眼版一切経	吉良町岡山山王山59	華藏寺	平17. 3. 18
21	歴史資料	北条氏直軍勢催促状	伊文町29	新家正比古	昭35. 10. 10
22	〃	田中長嶺「明治殉教絵史」	中町54	聖運寺	昭51. 5. 12
23	〃	嶋田治兵衛の「定」	貝吹町	貝吹町町内会	昭55. 5. 19
24	〃	板倉勝重の「仕置之覚」	〃	〃	〃
25	〃	巨海村元和検地帳	巨海町	巨海町町内会	〃
26	〃	〃 慶安検地帳	〃	〃	〃
27	〃	寺津村免状	寺津町	寺津町町内会	昭55. 7. 16
28	〃	西尾義倉会資料	錦城町229	西尾市教育委員会	昭57. 1. 27
29	〃	今川義元寄進状	法光寺町	法光寺町町内会	平2. 6. 13
30	〃	江原神明社御三書	江原町宮後	江原神明社	平2. 10. 22
31	〃	織田信長書状	横手町上泓12	市川迪子	平6. 6. 20
32	〃	三河万歳資料	錦城町229	西尾市	平11. 11. 10
33	〃	矢曾根村元和検地帳 付西尾郷水帳	錦城町229	矢曾根町町内会	平15. 4. 11
34	〃	今川義元朱印状など正法寺文書	吉良町乙川西大山8-2	正法寺	平17. 3. 18
35	〃	証文岩	東幡豆町東長根1-5	堀野富雄	平12. 7. 12
36	〃	梅田文左衛門の納経帳 行者札並びに廻国塔を含む	東幡豆町下谷18-1	梅田強	平16. 3. 16
37	絵画	松花堂の絵	貝吹町入101	長圓寺	昭31. 7. 7
38	〃	蓮鷲	下矢田町郷2	養寿寺	昭32. 1. 29
39	〃	天満宮御影	〃	〃	〃
40	〃	寒山拾得	〃	〃	〃
41	〃	弥陀三尊	〃	〃	〃
42	〃	釈迦一尊	〃	〃	〃
43	〃	薬師如来	〃	〃	〃
44	〃	千手観音	上町下屋敷15	実相寺	昭32. 1. 29
45	〃	聖一国師画像	〃	〃	昭32. 1. 29
46	〃	西尾城郭図	錦城町44	彦坂和男	昭37. 7. 17
47	絵画	仏涅槃図	馬場町70	盛巖寺	昭60. 7. 29
48	〃	方便法身尊影	平口町奥川98	浄念寺	昭62. 8. 14
49	〃	方便法身尊影	米津町白沢113	竜讚寺	平2. 6. 13
50	〃	阿弥陀八菩薩図	上矢田町寺前22	桂岩寺	平3. 11. 13
51	〃	仏涅槃図	寺津町東市場48	養国寺	平7. 6. 15
52	〃	仏涅槃図	満全町36	康全寺	平7. 6. 15
53	〃	四条河原遊楽図屏風	亀沢町480	石川雄彦	平18. 7. 14

	種別	名称	所在地	所有者又は管理者	指定年月日
54	〃	画幅（三幅対）	吉良町岡山山山王山59	華藏寺	昭54. 4. 6
55	〃	三台七曜廿八宿星曼荼羅	吉良町吉田石池18	宝珠院	昭56. 3. 16
56	〃	三十六歌仙絵巻	吉良町岡山山山王山67	花岳寺	昭56. 3. 16
57	〃	鏡ヶ淵を中心とする岡山瀬戸古絵図	吉良町岡山	岡山町内会	昭56. 8. 26
58	〃	職人歌合絵巻	吉良町岡山山山王山59	華藏寺	平17. 3. 18
59	彫刻	馬頭観音菩薩立像	羽塚町稲荷山1-1	念称寺	昭37. 8. 18
60	〃	薬師如来坐像	寺津町東市場6	妙光寺	昭37. 11. 26
61	〃	地藏菩薩半跏像	巨海町北脇27	岩瀬栄	昭37. 11. 26
62	〃	<small>四天王像(持国天王像、多聞天王像、広目天王像、増長天王像)</small>	上町下屋敷15	実相寺	昭43. 1. 23
63	〃	阿弥陀如来像	上永良町古海道45	妙安寺	昭48. 10. 1
64	〃	勅諭円光禅師可菴和尚像	巨海町西脇58	願成寺	昭50. 3. 31
65	〃	観世音菩薩立像	徳次町地藏53	信竜寺	昭50. 5. 16
66	〃	南無仏太子像	上矢田町熊子39	浄徳寺	昭57. 4. 23
67	〃	南無仏太子像	中町83	善福寺	昭57. 4. 23
68	〃	薬師如来坐像	鎌谷町中屋敷61	蓮光寺	昭58. 10. 24
69	〃	如意輪観音坐像	上町下屋敷15	実相寺	平2. 6. 13
70	〃	地藏菩薩半跏像	法光寺町屋敷45-2	法光寺	平5. 7. 16
71	〃	観音菩薩立像	駒場町榎木島115	東向寺	平8. 8. 22
72	〃	不動明王立像	刈宿町出口50	常福寺	平11. 4. 13
73	〃	円空作観音菩薩像	徳永町東側39	浄名寺	平16. 3. 18
74	〃	阿弥陀如来坐像	寺津町	養国寺	平23. 3. 11
75	〃	鑄銅釈迦如来立像	吉良町駁馬東城89	長福寺 (真珠院)	昭37. 10. 1
76	〃	薬師如来坐像	吉良町駁馬東城89	長福寺 (真珠院)	昭37. 10. 1
77	〃	熊谷蓮生坊念持仏	吉良町駁馬東城89	真珠院	昭37. 10. 1
78	〃	広目天立像	吉良町寺嶋御手洗38	大通院	昭37. 10. 1
79	〃	薬師如来坐像	吉良町岡山山山王山67	花岳寺	昭53. 1. 25
80	〃	木像七面大明神 (大天女)	吉良町富好新田蔵井戸19	真正寺	昭53. 1. 25
81	〃	木像観世音菩薩立像	吉良町吉田桐杭27	西福寺	昭53. 1. 25
82	〃	阿弥陀如来立像	吉良町芥藤久100	専長寺	昭56. 3. 16
83	〃	木造阿弥陀如来坐像	吉良町乙川西大山8-2	正法寺	平20. 3. 17
84	〃	木造薬師如来坐像	吉良町乙川西大山8-2	正法寺	平20. 3. 17
85	〃	木造阿弥陀如来坐像	吉良町富田西屋敷59	慧光教会 (養泉寺)	平20. 3. 17
86	〃	吉良義安の木像	吉良町岡山山山王山59	華藏寺	平22. 7. 16
87	〃	吉良義定の木像	吉良町岡山山山王山59	華藏寺	平22. 7. 16
88	〃	<small>聖観世音菩薩坐像 不動明王立像 毘沙門天立像</small>	西幡豆町北ノ入17	龍蔵院	平2. 10. 12
89	〃	阿弥陀如来坐像	鳥羽町川坂21	通因寺	平2. 10. 12
90	〃	円空仏	寺部町林添62	太山寺	平2. 10. 12
91	〃	聖観世音菩薩立像	西幡豆町郷43	明正寺	平9. 9. 2
92	工芸	信竜寺の梵鐘	徳次町地藏53	信竜寺	昭31. 7. 7
93	〃	太刀	住吉町1-11	山崎富子	〃
94	〃	康全寺の梵鐘	満全町36	康全寺	昭32. 1. 29
95	〃	一光三尊善光寺如来立像	戸ヶ崎町新田57-1	薬師寺	昭35. 11. 22
96	〃	鰐口	錦城町227	御剣八幡宮	昭42. 1. 23
97	〃	光悦書手水鉢	貝吹町入101	長圓寺	昭55. 11. 11
98	〃	魚鼓	満全町36	康全寺	平4. 3. 27
99	〃	徳永神明社の鬼面	徳次町東側62-1	徳永神明社	平11. 11. 10

	種別	名称	所在地	所有者又は管理者	指定年月日
100	〃	金剛院の宝篋印塔 3基	寺津町南馬場14	金剛院	平14. 3. 14
101	〃	和鏡	寺津町西市場41	寺津八幡社	平16. 3. 18
102	〃	唐櫃	上町下屋敷15	実相寺	平17. 5. 13
103	〃	磬	上矢田町寺前22	桂岩寺	平19. 7. 12
104	〃	千日箱	吉良町駁馬東城89	真珠院	昭53. 1. 25
105	〃	金鼓	吉良町乙川西大山8-2	正法寺	昭54. 4. 6
106	〃	梵鐘	吉良町岡山山王山59	華藏寺	昭54. 4. 6
107	〃	雲版	吉良町岡山山王山59	華藏寺	昭54. 4. 6
108	〃	梵鐘	吉良町小牧郷中86	宝泉寺	昭61. 10. 20
109	〃	瓦製狛犬	吉良町大島一反畑7	大島八幡社	平21. 3. 10
110	〃	わに口	西幡豆町北ノ入17	龍藏院	平2. 10. 12
111	〃	椰子実水飲・金紫銅之水容	西幡豆町講伏14	安泰寺	平9. 9. 2
112	無形民俗文化財	大名行列	肴町	肴町大名行列保存会	昭32. 7. 5
113	〃	御櫃割	室町	室町町内会	昭32. 1. 29
114	〃	鍵万燈	貝吹町	貝吹町町内会	昭47. 8. 23
115	〃	天王町の神楽獅子	天王町	天王町町内会	昭59. 11. 16
116	〃	中畑町八幡社おまんと祭	中畑町八幡社	中畑町八幡社	昭63. 3. 10
117	〃	佐久島八剣神社・神明社合殿八日講祭	一色町佐久島西屋敷40	八日講保存会	昭52. 12. 7
118	〃	寺部祇園祭りの打ち込み太鼓	寺部町天王51	寺部祇園祭り保存会	平25. 2. 20
119	有形民俗文化財	中町の大屋形	中町	中町大屋形行列保存会	昭62. 8. 14
120	〃	祇園(天王)祭りの神輿と御旅所	伊文町、伊文神社	伊文神社	平20. 7. 14
121	〃	絵馬「橋弁慶」	吉良町大島一反畑7	大島八幡社	平21. 3. 10
122	〃	若一神社の力石 付書状1通	一色町赤羽下郷中114	若一神社	昭52. 12. 7
123	史跡	最明寺山古墳群	上羽角町、貝吹町	西尾市教育委員会	昭35. 10. 10
124	〃	花藏寺村の曲輪	花藏寺町五貫目東	花藏寺町町内会外4名	昭44. 11. 13
125	〃	土豪屋敷跡土塁	西浅井町宮下37. 45. 54	黒柳和義・黒柳昭二	昭47. 11. 24
126	〃	今川氏発祥の地	今川町土井堀14	西尾市	昭49. 3. 3
127	〃	義倉蔵	伊文町17	伊文神社	昭57. 1. 27
128	〃	八ツ面山の雲母坑 付「雲母山碑」	八ツ面町麓20-2、 76-3、77	久麻久神社	平元. 2. 19
129	〃	西尾城跡	錦城町225他	西尾市	平6. 1. 21
130	〃	長圓寺境内地	貝吹町入100~103 萬燈山1-1・3・4・21	長圓寺	平9. 9. 10
131	〃	山の神塚古墳	一色町佐久島白浜9	崇運寺	昭52. 12. 7
132	〃	佐久島出身海の男船頭重吉出生之地	一色町佐久島東屋敷61	鈴木秀巳	昭55. 1. 31
133	〃	佐久島古代製塩遺跡	一色町佐久島掛梨2	田中幸男	昭58. 6. 21
134	〃	赤羽古城跡	一色町赤羽上郷中12・14-1	赤羽別院親宣寺	昭58. 6. 21
135	〃	王塚古墳	鳥羽町入通65-1・64-1	深谷孝雄 鈴木昌弘	昭62. 11. 20
136	〃	中之郷古墳	西幡豆町中野郷15	三番組町内会	昭62. 11. 20
137	〃	とうてい山古墳	東幡豆町山崎65	西尾市	平9. 9. 2
138	〃	寺部城址	寺部町堂前88 92-1 93	大嶽信幸 倉谷久枝 高須富郎	平12. 7. 12
139	考古資料	銅鐸形土製品	錦城町229	西尾市教育委員会	昭55. 5. 19
140	〃	銅鐸形土製品	〃	〃	〃

	種別	名称	所在地	所有者又は管理者	指定年月日
141	〃	高坏	上羽角町郷内2	専念寺	〃
142	〃	脚台付長頸埜	上羽角町湯田70	大竹茂暉	〃
143	〃	西尾の旧石器資料	錦城町229	杉浦忠茂 大竹茂暉 斉藤嘉彦	平17. 5. 13
144	〃	岩谷古墳及び出土品	吉良町白浜新田宮前59-1	西尾市	昭47. 4. 18
145	天然記念物	米津のセンダン	米津町蓮台19-1	西尾市教育委員会	昭43. 7. 17
146	〃	下永良のバクチノキ	下永良町藤下28	加藤君江	〃
147	〃	慶昌寺のイブキ	花蔵寺町上島南3	慶昌寺	昭44. 6. 12
148	〃	龍讚寺のカイツカイブキ	米津町白沢113	龍讚寺	昭45. 2. 27
149	〃	聖運寺のイブキ	中町54	聖運寺	昭51. 5. 12
150	〃	専念寺のクスノキ	上羽角町郷内2	専念寺	昭51. 10. 22
151	〃	三河地震による龍宮神社の断層	小島町山内2-1	龍宮社、神社総代	昭53. 12. 27
152	〃	西尾市のカワバタモロコとウシモツゴ	西尾市	西尾市教育委員会	平2. 2. 14
153	〃	実相寺のクロマツ群落	上町下屋敷15	実相寺	平22. 1. 18
154	〃	西林寺の大椎	吉良町瀬戸宮西13	西林寺	昭38. 4. 1
155	〃	吉良の五本松	吉良町宮迫四反田92	円融寺	昭39. 12. 1
156	〃	観音寺の江戸彼岸	吉良町津平中谷1	観音寺	昭44. 4. 1
157	〃	円融寺の大榎	吉良町宮迫四反田92	円融寺	昭49. 2. 22
158	〃	イヌマキ	吉良町荻原川中24-1	教蓮寺	昭53. 1. 25
159	〃	羽利神社の双幹大樟	吉良町荻原大道通109	羽利神社	平2. 6. 20
160	〃	旧糟谷邸の柞の木	吉良町荻原大道通18-1	西尾市	平2. 6. 20
161	〃	妙善寺のマキ	東幡豆町森66	伴東	昭62. 11. 20
162	〃	沖嶋社のタブノキ	東幡豆町沖島1	小見行組町内会	平9. 9. 2
163	〃	三ヶ根観音の源平咲き分けのツバキ	東幡豆町大境17	三ヶ根観音	平12. 7. 12

○ 国登録有形文化財 5件

(平成25年4月1日現在)

	種別	名称	所在地	所有者又は管理者	指定年月日
1	建造物	西尾市岩瀬文庫書庫	亀沢町480	西尾市教育委員会	平11. 6. 7
2	〃	西尾市立図書館おもちゃ館 (旧岩瀬文庫児童館)	亀沢町474	西尾市教育委員会	平11. 6. 7
3	〃	実相寺方丈	上町下屋敷15	実相寺	平15. 7. 1
4	〃	実相寺庫裡	上町下屋敷15	実相寺	平15. 7. 1
5	〃	花岳寺本堂	吉良町岡山山王山67	花岳寺	平14. 6. 25

資料：文化振興課

なるほど統計豆知識！

●都道府県別で愛知県が1番のものは何でしょう！

- 農 業・・・キャベツ（20.5%）、菊（29.6%）、しそ（63.2%）
洋らん（鉢）（21.1%）、観葉植物（鉢）（21.1%）
いちじく（29.4%）、ばら（13.2%）、ふき（43.3%）
うずらの卵（77.1%）
- 水産業・・・あさり類（64.9%）、がざみ類（17.1%）
- 工 業・・・生産品出荷額総額（13.2%）※34年連続全国1位
普通乗用車（39.2%）、パチンコスロットマシン（46.2%）、
ガスコンロ（64.3%）、カーエアコン（52.6%）
電動工具（62.8%）、うわ薬かわら・塩焼かわら（74.1%）
そ毛洋服他（54.4%）、がい子・がい管（67.0%）
- 教 育・・・高等学校卒業者県内就職率（97.1%）
出身高校と同一県内の大学への入学者割合（72.8%）
- 環 境・・・エコカーの普及台数及び普及率（55.4%）
- エネルギー・・・太陽光発電施設設置数（6.7%）
- 建 築・・・新設住宅（持家着工数）（7.4%）、
新設鉄骨造（一戸建）住宅着工数（13.0%）
- 貿 易・・・完成自動車（46.9%）、自動車部品（40.8%）、
（輸出） 輸送用容器（34.2%）、陶磁器（59.7%）
- 貿 易・・・自動車部品（41.8%）、完成自動車（40.1%）、
（輸入） 陶磁器（44.1%）、羊毛（40.7%）

※出典「2013あいち県勢要覧」

農業（産出額）、水産業（漁獲量）、工業（出荷額）
貿易（輸出货量）より割合を算出

15 治安・災害

15-1 刑法犯罪の認知件数(西尾警察署管内)

区 分	平成20年	平成21年	平成22年	平成23年	平成24年
総 数	2,286	2,427	2,262	2,077	1,924
凶 悪 犯	11	12	12	8	13
粗 暴 犯	57	56	42	43	56
窃 盗 犯	1,737	1,887	1,784	1,629	1,495
知 能 犯	45	47	15	58	37
風 俗 犯	4	3	13	7	3
そ の 他	432	422	396	332	320

資料：交通対策課

15-2 窃盗犯主要手口別認知状況(西尾警察署管内)

区 分	平成20年	平成21年	平成22年	平成23年	平成24年
総 数	1,737	1,887	1,784	1,629	1,495
侵 入 盗	269	350	270	295	308
空 巣 巢	102	146	85	117	184
忍 込 み	50	32	55	61	33
居 あ き	10	9	6	1	5
事 務 所 荒 し	25	58	18	28	25
出 店 荒 し	43	67	57	29	19
そ の 他	39	38	49	59	42
乗 物 盗	445	476	426	335	365
自 動 車 盗	52	74	76	55	77
オ ー ト バ イ 盗	69	81	52	41	47
自 転 車 盗	324	321	298	239	241
非 侵 入 盗	1,023	1,061	1,088	999	822
部 品 ね ら い	175	203	260	120	122
車 上 ね ら い	296	250	209	230	205
自 販 機 ね ら い	48	100	104	102	37
万 引 き	165	173	144	139	88
そ の 他	339	335	371	408	370

資料：交通対策課

15-3 犯罪・触法少年補導状況

(単位：件)

区分	小学校区	刑法犯 合計	重点罪種											
			合計	侵入盗		ひったくり	自動車盗	オートバイ盗	自転車盗	部品ねらい	車上ねらい	自販機ねらい	強盗	恐喝
				住宅侵入										
旧西尾市	西尾	111	65	18	10	0	7	5	8	10	13	0	0	4
	花ノ木	322	181	32	21	0	12	9	78	21	28	0	0	1
	八ツ面	65	36	17	12	0	1	1	3	6	7	1	0	0
	鶴城	166	115	13	12	0	10	5	52	15	18	0	1	1
	西野町	129	49	12	9	0	3	4	14	5	10	1	0	0
	米津	88	50	11	9	0	5	5	15	7	7	0	0	0
	中畑	19	9	4	3	1	0	2	0	2	0	0	0	0
	平坂	70	34	6	2	1	1	2	3	9	10	2	0	0
	矢田	52	30	7	6	0	3	1	1	8	6	4	0	0
	寺津	94	68	23	7	0	8	0	5	10	18	3	1	0
	福地南部	55	25	16	14	0	4	0	2	1	1	1	0	0
	福地北部	45	29	15	12	0	1	0	6	1	5	0	0	1
	室場	43	15	9	6	0	0	0	1	3	1	1	0	0
三和	110	44	23	14	0	4	0	4	2	8	3	0	0	
旧一色町	一色中部	67	35	13	10	0	1	3	6	4	7	1	0	0
	一色東部	59	31	16	15	0	3	1	1	2	8	0	0	0
	一色西部	40	20	9	8	0	3	0	1	0	7	0	0	0
	一色南部	37	13	3	3	0	0	0	3	4	2	1	0	0
	佐久島	1	1	1	1	0	0	0	0	0	0	0	0	0
旧吉良町	横須賀	69	45	14	11	0	2	0	5	5	12	6	0	1
	津平	34	16	5	4	0	0	0	0	0	5	6	0	0
	荻原	35	24	19	16	0	2	0	0	2	0	1	0	0
	吉田	72	48	7	6	0	5	3	24	1	6	2	0	0
	白浜	29	15	4	3	0	2	1	2	0	6	0	0	0
旧幡豆町	幡豆	48	19	4	2	0	0	2	4	0	7	2	0	0
	東幡豆	55	32	7	6	0	0	3	3	4	13	2	0	0
合計		1,915	1,049	308	222	2	77	47	241	122	205	37	2	8

資料：交通対策課

15-4 交通事故概要(西尾警察署管内)

年	総件数	死 亡		重 傷		軽 傷		物 損
		件 数	人 数	件 数	人 数	件 数	人 数	
平成21年	892	13	14	28	29	851	1,053	4,294
22年	935	7	7	25	27	903	1,082	4,470
23年	866	8	9	19	21	839	1,008	4,186
24年	926	9	9	17	17	900	1,125	4,570
1月	75	0	0	0	0	75	97	351
2月	76	0	0	2	2	74	93	353
3月	86	0	0	1	1	85	104	357
4月	67	1	1	3	3	63	65	355
5月	80	3	3	2	2	75	107	367
6月	55	2	2	0	0	53	64	374
7月	72	1	1	0	0	71	86	406
8月	94	0	0	4	4	90	108	410
9月	74	0	0	2	2	72	104	373
10月	80	1	1	0	0	79	96	387
11月	87	1	1	1	1	85	107	379
12月	80	0	0	2	2	78	94	458

資料：交通対策課

15-5 火災発生状況

(面積単位 建物：㎡ 林野：a)

年	種別火災件数					焼損面積		損害額 (千円)
	総数	建物	林野	車両	その他	建物	林野	
平成21年	51	28	1	9	13	4,394	6	217,412
22年	40	19	-	11	10	3,645	-	215,255
23年	65	29	2	6	28	3,122	109	337,783
24年	74	39	-	10	25	1,136	-	147,148

資料：西尾市消防本部

15-6 原因別火災発生状況

年	総数	の放火 疑い	たばこ	たき火	こころ	火遊び	焼却炉	ストーブ	ライター	溶断機	溶接機	配線器具	電気配線	電気機器	風呂かまど	排気突煙 気突煙 管	その他	不明
22年	40	17	1	4	3	0	0	0	0	0	0	4	0	0	7	4		
23年	65	17	5	14	3	0	1	0	1	3	7	0	0	1	9	4		
24年	74	12	7	10	7	2	1	1	0	2	7	4	1	3	8	9		

資料：西尾市消防本部

15-7 時間帯別火災発生状況

年	総数	時 間 帯												不明
		0~2	2~4	4~6	6~8	8~10	10~12	12~14	14~16	16~18	18~20	20~22	22~24	
平成21年	51	3	5	1	2	4	8	2	7	3	5	5	3	3
22年	40	5	3	-	2	1	4	2	5	3	5	3	7	-
23年	65	2	9	2	2	2	13	6	5	6	5	9	3	1
24年	74	2	3	5	3	6	12	8	8	8	2	7	9	1

資料：西尾市消防本部

15-8 救急車出場状況

年	出 場 件 数										搬 送 人 員											
	総数	火災	水難	交通	労働	運動	一般	加害	自損	急病	その他	総数	火災	水難	交通	労働	運動	一般	加害	自損	急病	その他
平成21年	3,083	2	1	372	39	14	373	15	25	2,027	215	2,901	1	-	397	36	14	354	16	17	1,854	212
22年	3,260	1	4	396	44	13	352	18	42	2,166	224	3,034	1	-	391	47	12	323	14	22	2,000	224
23年	5,685	8	12	585	60	21	724	33	70	3,846	326	5,373	4	4	623	56	21	686	28	37	3,599	315
24年	5,927	8	12	595	70	18	802	23	55	4,024	320	5,581	5	4	624	67	18	756	17	34	3,740	316

資料：西尾市消防本部

16 労働・賃金

16-1 一般職業紹介状況

年度	新規求職申込件数			新規求人数			月間有効	
	計	男	女	計	男	女	計	男
平成20年度	5,939	3,708	2,154	5,114	-	-	18,979	11,876
21年度	6,153	3,920	2,205	3,780	-	-	30,371	20,219
22年度	5,336	3,347	1,975	4,554	-	-	21,429	13,648
23年度	4,790	3,034	1,930	5,289	-	-	19,624	12,304
24年度	4,996	3,103	1,886	5,649	0	0	19,021	11,887
4月	446	252	194	387	-	-	1,533	924
5月	446	280	166	510	-	-	1,600	983
6月	407	259	148	493	-	-	1,604	995
7月	366	221	138	406	-	-	1,575	983
8月	366	232	134	514	-	-	1,519	950
9月	453	260	193	464	-	-	1,545	949
10月	526	311	215	389	-	-	1,739	1,046
11月	385	271	114	504	-	-	1,653	1,022
12月	300	195	105	484	-	-	1,504	971
1月	450	285	165	424	-	-	1,528	1,000
2月	410	258	152	556	-	-	1,569	1,011
3月	441	279	162	518	-	-	1,652	1,053

(注) 新規学卒及びパートタイムを除く。求人計は男女共用を含むため男女合計とは一致しない。

16-2 産業別・求人・充足状況

年度	総数		農林水産業		建設業		製造業	
	求人数	充足数	求人数	充足数	求人数	充足数	求人数	充足数
平成20年度	5,114	1,136	7	4	761	107	1,692	476
21年度	3,780	1,123	9	6	466	142	1,060	418
22年度	4,554	1,466	9	6	448	165	1,700	666
23年度	5,289	1,357	9	5	426	127	1,930	650
24年度	5,649	1,308	14	12	693	137	1,820	523
4月	387	122	0	0	41	8	159	50
5月	510	100	0	0	48	5	199	58
6月	493	105	0	0	31	9	159	49
7月	406	99	5	0	67	9	123	42
8月	514	123	2	2	63	16	196	46
9月	464	95	2	2	27	10	143	38
10月	389	131	2	2	54	13	119	49
11月	504	114	2	4	107	10	152	42
12月	484	78	0	2	46	19	136	24
1月	424	101	1	0	54	13	125	31
2月	556	102	0	0	100	13	171	43
3月	518	138	0	0	55	12	138	51

(注) 新規学卒及びパートタイムを除く。

求職者数	月間有効求人数			職業紹介件数			就職件数		
	女	計	男	女	計	男	女	計	男
7,071	14,921	-	-	7,061	4,912	2,144	1,266	814	451
10,041	9,168	-	-	10,971	7,738	3,209	1,308	858	448
7,737	11,098	-	-	8,982	6,323	2,652	1,500	1,001	497
7,299	14,381	-	-	7,685	5,344	2,335	1,493	978	515
7,134	15,950	0	0	7,687	5,056	2,631	1,485	922	563
609	1,307	-	-	681	442	239	137	78	59
617	1,338	-	-	657	413	244	120	74	46
609	1,312	-	-	687	461	226	127	72	55
592	1,308	-	-	649	455	194	108	72	36
569	1,337	-	-	558	346	212	148	87	61
596	1,290	-	-	598	369	229	99	62	37
693	1,302	-	-	792	496	296	145	90	55
631	1,296	-	-	622	434	188	122	73	49
533	1,292	-	-	462	312	150	85	56	29
528	1,329	-	-	621	403	218	110	77	33
558	1,411	-	-	638	442	196	114	80	34
599	1,428	-	-	722	483	239	170	101	69

資料：西尾公共職業安定所

卸・小売業、飲食店		金融保険不動産業		運輸通信業		サービス業		その他	
求人数	充足数	求人数	充足数	求人数	充足数	求人数	充足数	求人数	充足数
689	186	17	9	475	79	626	89	847	186
456	109	30	2	372	87	319	88	1,068	271
673	195	31	12	310	106	676	139	707	177
560	130	43	16	383	72	1,084	156	854	201
556	135	84	18	407	76	1,067	156	1,008	251
18	13	4	1	24	9	57	20	84	21
58	6	6	0	48	6	90	8	61	17
62	9	14	0	42	11	117	10	68	17
19	13	5	3	26	6	69	13	92	13
69	9	7	0	35	7	78	12	64	31
46	10	8	1	43	7	113	14	82	13
28	18	9	1	19	8	57	18	101	22
74	11	7	3	33	7	62	13	67	24
39	10	6	3	41	2	120	5	96	13
26	15	7	2	20	3	77	13	114	24
71	7	8	1	32	4	96	14	78	20
46	14	3	3	44	6	131	16	101	36

資料：西尾公共職業安定所

16-3 従業者規模別・求人・充足状況

年度	総数		29人以下		30人～99人		100人～499人		500人以上	
	求人数	充足数	求人数	充足数	求人数	充足数	求人数	充足数	求人数	充足数
平成20年度	5,114	1,173	2,830	596	1,211	365	931	183	56	29
21年度	3,780	1,123	2,068	631	1,010	320	686	165	16	7
22年度	4,554	1,466	2,375	777	1,325	447	823	225	31	17
23年度	5,289	1,357	3,352	844	1,128	322	702	132	107	59
24年度	5,649	1,308	3,743	799	1,209	345	618	138	79	11
4月	387	122	193	78	112	35	82	9	0	0
5月	510	100	373	41	87	22	47	20	3	2
6月	493	105	342	62	89	33	27	8	35	2
7月	406	99	193	64	120	21	89	12	4	2
8月	514	123	370	63	93	46	44	13	7	1
9月	464	95	349	63	80	21	28	10	7	1
10月	389	131	210	87	99	30	79	12	1	2
11月	504	114	368	70	89	27	45	17	2	0
12月	484	78	350	56	96	18	32	4	6	0
1月	424	101	239	71	118	20	59	9	8	1
2月	556	102	382	60	117	34	57	8	0	0
3月	518	138	374	84	109	38	29	16	6	0

(注) 新規学卒及びパートタイム除く。

資料：西尾公共職業安定所

16-4 雇用保険給付状況

年度	離職票提出件数	受給資格決定件数	初回受給者数	受給者実人員		
				計	男	女
平成20年度	4,423	3,010	2,329	7,361	3,503	3,858
21年度	3,079	2,521	2,646	14,081	8,218	5,862
22年度	2,156	1,949	1,643	7,764	3,689	4,075
23年度	2,185	2,002	1,730	8,042	3,494	4,548
24年度	2,208	2,008	1,701	7,092	3,110	3,982
4月	263	241	82	470	199	271
5月	210	190	193	565	231	334
6月	162	146	129	544	235	309
7月	142	153	141	584	252	332
8月	163	142	157	612	241	371
9月	202	194	117	605	242	363
10月	233	202	182	644	272	372
11月	201	176	145	632	274	358
12月	149	131	152	613	277	336
1月	161	143	153	655	316	339
2月	160	148	128	590	290	300
3月	162	142	122	578	281	297

(注) 単位未満は四捨五入のため、合計と合致しない場合がある。

16-5 新規学卒者の職業紹介状況(中学校10校 高校5校)

(単位:人)

項目	区分	中 学			高 校		
		計	男	女	計	男	女
卒業生数	21・3卒	1,699	872	827	1,289	608	681
	22・3卒	1,735	872	863	1,327	639	688
	23・3卒	1,697	885	812	1,304	650	654
	24・3卒	1,709	867	842	1,327	646	681
	25・3卒	1,799	921	878	1,391	627	764
就職者数	21・3卒	11	10	1	284	125	159
	22・3卒	10	7	3	279	124	155
	23・3卒	11	10	1	253	129	124
	24・3卒	15	12	3	266	133	133
	25・3卒	6	6	0	239	117	122
求人数	21・3卒	18	-	-	809	-	-
	22・3卒	7	-	-	387	-	-
	23・3卒	10	-	-	391	-	-
	24・3卒	14	-	-	388	-	-
	25・3卒	7	-	-	425	-	-
充足数	21・3卒	6	5	1	276	155	121
	22・3卒	4	2	2	128	64	64
	23・3卒	6	5	1
	24・3卒	9	9	-	270	171	99
	25・3卒	1	1	-	276	180	96
うち他府県からの充足数	21・3卒	-	-	-	19	13	6
	22・3卒	-	-	-	21	20	1
	23・3卒	-	-	-
	24・3卒	-	-	-	23	19	4
	25・3卒	-	-	-	33	30	3

※求人数は性別不問のため男女別は無い。

資料：西尾公共職業安定所

(給付金額 単位：千円)

雇用保険金 (基本手当)		常用就職支度金		再就職手当		傷病手当	
給付延日数	支給総額	人員	支給金額	人員	支給金額	人員	支給金額
182,112	925,112	2	266	293	53,437	7	1,413
360,530	1,804,250	29	2,741	413	102,520	29	4,250
184,937	863,404	11	967	278	70,321	28	4,756
191,036	909,401	5	577	333	95,793	17	3,136
176,581	861,396	1	86	352	106,605	26	5,648
10,720	49,993	0	0	20	5,883	3	522
15,945	75,556	0	0	36	11,857	3	837
12,613	60,101	0	0	20	5,347	1	171
14,538	70,149	0	0	36	10,671	3	650
16,120	78,362	0	0	28	7,747	1	245
14,275	69,244	0	0	26	7,087	2	401
17,350	85,595	0	0	39	12,025	3	756
15,508	76,536	1	86	23	7,053	2	394
13,355	66,432	0	0	34	10,341	2	429
18,595	92,793	0	0	31	9,103	1	323
13,859	68,852	0	0	28	8,165	2	332
13,703	67,783	0	0	31	11,326	3	588

資料：西尾公共職業安定所

17 市政

17-1 選挙有権者数(選挙人名簿登録者数)

年 月 日	確定登載人員			投票所数
	総数	男	女	
平成21. 9. 2	82,263	41,345	40,918	18
22. 9. 2	82,865	41,660	41,205	18
23. 9. 2	131,218	65,417	65,801	32
24. 9. 2	131,501	65,669	65,832	32
25. 9. 2	131,754	65,887	65,867	32

資料：西尾市選挙管理委員会

17-2 選挙投票状況

衆議院 小選挙区選出議員選挙

投票日	定数	立候補者数	有権者数			投票者数			投票率 (%)		
			総数	男	女	総数	男	女	総数	男	女
平成 8.10.20	1	3	74,862	37,317	37,545	40,189	20,435	19,754	53.68	54.76	52.61
12. 6.25	1	6	76,903	38,270	38,633	48,817	24,604	24,213	63.48	64.29	62.67
15.11. 9	1	3	78,359	39,027	39,332	51,180	25,863	25,317	65.31	66.27	64.37
17. 9.11	1	3	79,355	39,534	39,821	55,793	27,946	27,847	70.31	70.69	69.93
21. 8.30	1	4	82,150	41,280	40,870	60,901	31,057	29,844	74.13	75.23	73.02
24.12.16	1	5	131,343	65,607	65,736	88,498	45,343	43,155	67.38	69.11	65.65

(注) 在外選挙人を含む

資料：西尾市選挙管理委員会

参議院 愛知県選出議員選挙

投票日	定数	立候補者数	有権者数			投票者数			投票率 (%)		
			総数	男	女	総数	男	女	総数	男	女
平成10. 7.12	3	16	75,931	37,829	38,102	43,569	21,906	21,663	57.38	57.91	56.86
13. 7.29	3	22	77,418	38,564	38,854	44,892	22,851	22,041	57.99	59.25	56.73
16. 7.11	3	7	78,811	39,269	39,542	45,538	23,273	22,265	57.78	59.27	56.31
19. 7.29	3	9	80,518	40,236	40,282	51,667	26,307	25,360	64.17	65.38	62.96
22. 7.11	3	7	82,619	41,509	41,110	51,889	26,831	25,058	62.81	64.64	60.95
25. 7.21	3	10	131,464	65,724	65,740	75,983	39,611	36,372	57.80	60.27	55.33

(注) 在外選挙人を含む

資料：西尾市選挙管理委員会

愛知県知事選挙

投票日	定数	立候補者数	有権者数			投票者数			投票率 (%)		
			総数	男	女	総数	男	女	総数	男	女
平成 3. 2. 3	1	2	67,686	33,398	34,288	25,586	12,828	12,758	37.80	38.41	37.21
7. 2. 5	1	3	73,649	36,782	36,867	23,964	12,267	11,697	32.54	33.35	31.73
11. 2. 7	1	3	76,126	37,977	38,149	30,190	15,361	14,829	39.66	40.45	38.87
15. 2. 2	1	4	77,824	38,700	39,124	32,289	16,462	15,827	41.49	42.54	40.45
19. 2. 4	1	3	79,912	39,852	40,060	44,910	22,894	22,016	56.20	57.45	54.96
23. 2. 6	1	5	82,501	41,409	41,092	47,499	24,563	22,936	57.57	59.32	55.82

資料：西尾市選挙管理委員会

愛知県議会議員一般選挙

投票日	定数	立候補者数	有権者数			投票者数			投票率 (%)		
			総数	男	女	総数	男	女	総数	男	女
平成 7. 4. 9	2	2	(無投票)								
11. 4. 11	2	3	76,091	37,938	38,153	46,197	22,535	23,662	60.71	59.40	62.02
15. 4. 13	2	3	77,827	38,697	39,130	45,801	22,492	23,309	58.85	58.12	59.57
19. 4. 8	2	2	(無投票)								
23. 4. 10			(無投票)								
(西尾市選挙区)	2	3	82,763	41,560	41,203	44,992	23,174	21,818	54.36	55.76	52.95
(幡豆郡選挙区)	1	1	(無投票)								

資料：西尾市選挙管理委員会

西尾市長選挙

投票日	定数	立候補者数	有権者数			投票者数			投票率 (%)		
			総数	男	女	総数	男	女	総数	男	女
平成5. 9. 5	1	1	(無投票)								
9. 9. 7	1	2	74,971	37,381	37,590	33,558	16,286	17,272	44.76	43.57	45.95
13. 9. 9	1	2	76,907	38,320	38,587	46,774	22,656	24,118	60.82	59.12	62.50
17. 9. 4	1	5	78,802	39,246	39,556	53,153	25,949	27,204	67.45	66.12	68.77
21. 7. 5	1	1	(無投票)								
25. 5. 26	1	4	130,290	65,082	65,208	92,634	45,765	46,869	71.10	70.32	71.88

資料：西尾市選挙管理委員会

西尾市議会議員一般選挙

投票日	定数	立候補者数	有権者数			投票者数			投票率 (%)		
			総数	男	女	総数	男	女	総数	男	女
平成(補欠) 3. 9. 8	17	20	68,091	33,599	34,492	34,394	16,092	18,302	50.51	47.89	53.06
7. 1. 15	30	40	72,957	36,421	36,536	53,816	26,042	27,774	73.76	71.50	76.02
11. 1. 17	28	31	75,672	37,726	37,946	54,876	26,576	28,300	72.52	70.44	74.58
15. 1. 12	28	33	77,397	38,485	38,912	57,182	27,882	29,300	73.88	72.45	75.30
(補欠) 17. 9. 4	1	2	78,802	39,246	39,556	53,126	25,928	27,198	67.42	66.07	68.76
19. 1. 14	24	25	79,598	39,712	39,886	55,060	26,887	28,173	69.17	67.70	70.63
21. 5. 3	24	27	80,718	40,486	40,232	55,947	27,626	28,321	69.31	68.24	70.39
25. 5. 26	30	40	130,290	65,082	65,208	92,638	45,765	46,873	71.10	70.32	71.88

資料：西尾市選挙管理委員会

西尾市議会議員増員選挙 平成23年4月24日執行

選挙区	定数	立候補者数	有権者数			投票者数			投票率 (%)		
			総数	男	女	総数	男	女	総数	男	女
一色選挙区	4	8	19,203	9,391	9,812	13,419	6,537	6,882	69.88	69.61	70.14
吉良選挙区	4	6	18,068	8,945	9,123	12,562	6,186	6,376	69.53	69.16	69.89
幡豆選挙区	2	5	10,185	4,988	5,197	7,675	3,684	3,991	75.36	73.86	76.79

資料：西尾市選挙管理委員会

17-3 市職員数

(各年4月1日現在)

年	総数	一般職員	教育関係職員			消防職員
			総数	学校関係	その他	
平成21年	1,158	955	91	58	33	109
22年	1,132	937	84	50	34	108
23年	1,798	1,461	144	51	93	190
24年	1,759	1,430	137	48	89	189
25年	1,731	1,363	175	45	130	190

(注) 総数には市長・副市長を含む。

一般職員には教育長を含む。

西尾幡豆広域連合派遣職員及び公益法人派遣職員を除く。

資料：人事課

17-4 普通会計歳入歳出決算額

歳 入

区 分	平成21年	平成22年	平成23年	平成24年	
				金額	構成比 (%)
総 額	36,784,696	35,568,900	55,082,312	55,107,826	100.0
地 方 税	20,205,418	19,421,354	28,332,156	28,139,503	51.1
地 方 譲 与 税	439,341	426,021	672,063	631,648	1.2
利 子 割 交 付 金	77,514	74,585	92,988	75,956	0.1
配 当 割 交 付 金	32,473	40,361	64,617	70,022	0.1
株式等譲渡所得割交付金	16,000	13,413	15,258	16,396	0.0
地方消費税交付金	1,187,712	1,185,672	1,680,848	1,667,836	3.0
ゴルフ場利用税交付金	1,833	1,863	35,865	34,248	0.1
自動車取得税交付金	247,732	205,478	273,882	369,455	0.7
地方特例交付金	306,477	244,611	419,232	104,467	0.2
地方交付税	87,628	201,478	3,817,288	4,011,882	7.3
交通安全対策特別交付金	22,427	21,795	30,939	30,987	0.1
分担金及び負担金	277,338	869,034	344,137	355,833	0.6
使用料及び手数料	690,987	677,746	1,372,367	1,295,420	2.3
国庫支出金	3,905,504	3,296,555	5,556,663	4,612,559	8.4
県 支 出 金	1,625,980	2,121,783	3,353,080	3,146,452	5.7
財 産 収 入	205,443	130,691	76,714	142,616	0.3
寄 附 金	20,405	22,160	16,757	113,550	0.2
繰 入 金	1,124,412	1,556,711	295,737	513,326	0.9
繰 越 金	1,528,752	2,041,490	3,346,888	2,912,106	5.3
諸 収 入	1,650,420	1,749,199	2,309,033	2,266,164	4.1
地 方 債	3,130,900	1,266,900	2,975,800	4,597,400	8.3

※構成比の値は、調整あり。

歳 出

区 分	平成21年	平成22年	平成23年	平成24年	
				金額	構成比 (%)
総 額	34,743,206	33,458,809	52,170,206	52,886,398	100.0
議 会 費	265,475	270,358	477,934	430,050	0.8
総 務 費	7,965,423	5,151,933	7,153,425	6,188,858	11.7
民 生 費	9,193,319	11,183,209	18,358,005	18,710,725	35.4
衛 生 費	4,122,093	4,164,857	5,594,078	5,634,518	10.7
労 働 費	129,179	107,844	305,874	120,012	0.2
農 林 水 産 業 費	1,053,411	835,308	1,529,308	3,614,993	6.8
商 工 費	1,045,399	898,015	1,024,809	958,906	1.8
土 木 費	3,889,668	3,991,875	5,330,442	5,265,801	10.0
消 防 費	1,160,047	1,088,183	2,004,036	1,945,081	3.7
教 育 費	3,415,856	3,257,464	5,534,326	5,188,048	9.8
災 害 復 旧 費	-	-	-	-	-
公 債 費	2,503,336	2,509,763	4,857,712	4,829,406	9.1
諸 支 出 金	-	-	257	-	-
前年度繰上充用金	-	-	-	-	-

資料：財政課

17-5 市税税目別決算額(収入済額)

区 分	平成21年	平成22年	平成23年	平成24年	
				金額	構成比 (%)
総 額	20,205,418	19,411,354	28,332,156	28,139,503	100.0
市 民 税	8,130,312	7,322,734	11,386,614	11,982,589	42.6
固 定 資 産 税	9,999,368	9,966,197	13,832,798	13,134,782	46.7
軽 自 動 車 税	198,195	201,616	332,771	339,166	1.2
市 た ば こ 税	637,477	667,765	1,094,569	1,066,640	3.8
特 別 土 地 保 有 税	621	95	-	-	-
都 市 計 画 税	1,239,445	1,252,947	1,675,315	1,605,470	5.7
そ の 他	-	-	10,089	10,856	0.0
徴 税 率 (%)	92.7	92.6	93.5	93.8	-

資料：財政課

17-6 普通会計性質別歳出内訳

区 分	平成21年	平成22年	平成23年	平成24年	
				金額	構成比 (%)
総 額	34,743,206	33,458,809	52,170,206	52,886,398	100.0
人 件 費	6,074,742	5,828,563	10,683,423	10,021,722	19.0
扶 助 費	4,889,129	6,643,142	10,171,122	10,148,180	19.2
公 債 費	2,503,336	2,509,763	4,857,712	4,829,406	9.1
物 件 費	5,177,648	6,603,817	10,152,231	9,747,561	18.4
維 持 補 修 費	426,168	409,458	761,254	736,726	1.4
補 助 費 等	5,963,250	4,401,042	3,908,030	5,656,233	10.7
積 立 金	1,644,926	42,249	256,249	164,721	0.3
投 資 及 び 出 資 金	-	-	3,193	-	-
貸 付 金	681,600	660,000	540,000	540,000	1.0
繰 出 金	3,371,016	3,248,943	5,784,290	6,466,080	12.2
前 年 度 繰 上 充 用 金	-	-	-	-	-
普 通 建 設 事 業 費	4,011,391	3,111,832	5,052,702	4,575,769	8.7
災 害 復 旧 事 業 費	-	-	-	-	-
失 業 対 策 事 業 費	-	-	-	-	-

資料：財政課

18 市民所得

18-1 産業別市内総生産

(単位：百万円)

区 分	総 生 産 額			対前年度 増加率 平成22年度(%)	構成比 平成22年度(%)
	平成20年度	平成21年度	平成22年度		
1 産 業	509,071	652,744	612,206	△ 6.6	94.6
(1) 農 業	5,635	10,209	9,635	△ 5.6	1.5
(2) 林 業	7	28	18	△ 35.7	0.0
(3) 水 産 業	211	9,053	6,917	△ 23.6	1.1
(4) 鉱 業	286	236	139	△ 41.1	0.0
(5) 製 造 業	278,969	328,340	345,888	5.3	53.5
(6) 建 設 業	32,276	56,075	30,570	△ 45.5	4.7
(7) 電気・ガス・水道業	4,971	4,291	5,063	18.0	0.8
(8) 卸売・小売業	39,197	62,472	45,699	△ 26.8	7.1
(9) 金融・保険業	11,744	11,810	11,981	1.4	1.9
(10) 不動産業	43,088	65,634	65,790	0.2	10.2
(11) 運輸・通信業	9,715	18,106	10,921	△ 39.7	1.7
(12) サービス業	82,969	86,490	79,584	△ 8.0	12.3
2 政府サービス生産者	19,405	28,178	23,880	△ 15.3	3.7
(1) 電気・ガス・水道業	933	1,178	828	△ 29.7	0.1
(2) サービス業	7,631	11,074	10,704	△ 3.3	1.7
(3) 公務	10,841	15,927	12,349	△ 22.5	1.9
3 対家計民間非営利 サービス生産者	7,213	11,255	10,918	△ 3.0	1.7
サービス業	7,213	11,255	10,918	△ 3.0	1.7
4 小 計	535,689	692,177	647,005	△ 6.5	100.0
5 (控除) 帰属利子	8,939	8,713	-	-	-
6 市内総生産(市場価格表示)	526,750	683,464	647,005	△ 5.3	100.0

(注) 単位未満は四捨五入のため合計と一致しない場合がある。

資料：あいちの市町村民所得

(注) H22の5帰属利子は廃止

18-2 市民所得の分配

(単位：百万円)

区 分	所 得 額			対前年度 増加率	構成比
	平成20年度	平成21年度	平成22年度	平成22年度(%)	平成22年度(%)
1 雇 用 者 報 酬	259,908	387,853	346,501	△ 10.7	76.7
(1) 賃 金 ・ 俸 給	221,710	332,529	294,496	△ 11.4	65.2
(2) 雇 主 の 社 会 負 担	38,198	55,324	52,005	△ 6.0	11.5
a 雇 主 の 現 実 社 会 負 担	28,092	41,574	38,635	△ 7.1	8.5
b 雇 主 の 帰 属 社 会 負 担	10,106	13,751	13,370	△ 2.8	3.0
2 財 産 所 得	10,822	17,673	28,535	61.5	6.3
a 受 取	22,132	33,569	37,701	12.3	8.3
b 支 払	11,310	15,896	9,116	△ 42.7	2.0
(1) 一 般 政 府	△ 6,006	△ 9,022	△ 9,654	7.0	△ 2.1
a 受 取	668	872	833	△ 4.5	0.2
b 支 払	6,674	9,895	7,788	△ 21.3	1.7
(2) 家 計	16,625	26,439	35,152	33.0	7.8
① 利 子	1,007	2,245	11,485	411.6	2.5
a 受 取	5,512	8,044	12,813	59.3	2.8
b 支 払	4,505	5,799	1,328	△ 77.1	0.3
② 配 当	5,018	7,973	7,870	△ 1.3	1.7
③ 保 険 契 約 者 に 帰 属 す る 財 産 所 得	7,663	11,532	11,595	0.5	2.6
④ 賃 貸 料	2,937	4,690	4,203	△ 10.4	0.9
(3) 対 家 計 民 間 非 営 利 団 体	203	256	337	31.6	0.1
a 受 取	334	458	338	△ 26.2	0.1
b 支 払	131	202	50	△ 75.2	0.0
3. 企 業 所 得 (配 当 受 払 後)	75,069	84,260	76,863	△ 8.8	17.0
(1) 民 間 法 人 企 業	35,835	12,217	16,960	38.8	3.8
(2) 公 的 企 業	1,414	1,902	2,699	41.9	0.6
(3) 個 人 企 業	37,820	70,141	57,205	△ 18.4	12.7
a 農 林 水 産 業	2,493	6,053	7,780	28.5	1.7
b そ の 他 の 産 業	16,533	31,573	18,584	△ 41.1	4.1
c 持 ち 家	18,793	32,515	30,841	△ 5.1	6.8
市 民 所 得	345,799	489,786	451,891	△ 7.7	100.0

資料：あいちの市町村所得

18-3 家計所得(個人企業含む)

(単位：百万円)

区 分	所 得 額			対前年度 増加率 平成22年度 (%)	構成比 平成22年度 (%)
	平成20年度	平成 21年度	平成 22年度		
1 雇用者報酬	259,908	387,853	346,501	△ 10.7	61.7
2 営業余剰混合所得	46,399	83,906	62,389	△ 25.6	11.1
3 財産所得	21,129	32,239	36,480	13.2	6.5
(1) 利子	5,512	8,044	12,813	59.3	2.3
(2) 配当	5,018	7,973	7,870	△ 1.3	1.4
(3) 保険契約者に帰属	7,663	11,532	11,595	0.5	2.1
(4) 賃貸料	2,937	4,690	4,203	△ 10.4	0.7
4 社会給付	60,700	97,698	102,431	4.8	18.2
(1) 現金による社会保障給付	38,130	65,347	68,528	4.9	12.2
(2) 年金基金による社会給付	7,264	11,187	10,925	△ 2.3	1.9
(3) 無基金雇用者社会給付	10,193	13,441	14,751	9.7	2.6
(4) 社会扶助給付	5,113	7,723	8,228	6.5	1.5
5 その他の経常移転	10,710	18,404	16,206	△ 11.9	2.9
うち非生命保険金	3,887	5,804	5,637	△ 2.9	1.0
6 年金基金年金準備金の変動	△ 1,874	△ 3,183	△ 2,721	△ 14.5	△0.5
家計所得(個人企業を含む)	396,972	616,916	561,286	△ 9.0	100.0

資料：あいちの市町村民所得

18-4 所得水準等比較表

区 分	平成20年度	平成21年度	平成22年度	
				対前年度 増加率%
人 口 (10月1日現在推計人口) (人)	107,402	166,246	165,298	△ 0.6
総 就 業 者 (従 業 地) (人)	63,780	90,752	91,782	1.1
市 内 総 生 産 (百万円)	526,750	526,750	647,005	22.8
市 民 所 得 (百万円)	345,799	489,786	451,899	△ 7.7
家 計 所 得 (百万円)	396,972	616,916	561,286	△ 9.0
人 口 1 人 当 り 市 民 所 得 (千円)	3,220	2,946	2,734	△ 7.2
人 口 1 人 当 り 家 計 所 得 (千円)	3,696	3,711	3,396	△ 8.5

注) H21・22 旧3町合算値

資料：あいちの市町村民所得

19 女性の社会参画

19-1 西尾市議会議員選挙立候補者・当選者数(男女別)推移

	定数	立候補者			当選者数		
		総数	男性	女性	総数	男性	女性
平成元年9月	1	2	2	-	1	1	-
3年1月	30	32	31	1	30	29	1
3年9月	17	20	20	-	17	17	-
7年1月	30	40	39	1	30	29	1
11年1月	28	31	28	3	28	25	3
15年1月	28	33	29	4	28	25	3
17年9月	1	2	2	-	1	1	-
19年1月	24	25	22	3	24	21	3
21年5月	24	27	24	3	24	21	3
23年4月	10	19	15	4	8	10	-
25年4月	30	40	37	3	30	27	3

資料：総務課西尾市選挙記録より作成

19-2 地方自治法(180条の5)に基づく委員会委員への女性の登用状況

(平成25年4月1日現在)

委員・委員会名	委員総数(人)	うち女性委員数(人)	女性比率(%)
教育委員会	5	1	20.0%
選挙管理委員会	4	1	25.0%
公平委員会	3	1	33.3%
監査委員会	2	0	0.0%
農業委員会	39	2	5.1%
固定資産 評価審査委員会	3	0	0.0%
合計	56	5	8.9%

資料：市民協働課

19-3 付属機関(法令設置)委員への女性の登用状況 (広域設置の付属機関は除く)

	付属機関数	委員数(人)	うち女性委員数(人)	女性比率(%)
平成20年度	13	176	27	15.3%
21年度	14	189	39	20.6%
22年度	13	183	40	21.9%
23年度	28	537	108	20.1%
24年度	26	547	113	20.7%
25年度	19	324	57	17.6%

資料：市民協働課

地域委員の女性比率とその推移

19-4 地域の委員の女性比率とその推移(%)

	町内会長	民生・児童委員	保健推進員	衛生委員
平成 4年	-	43.8	100.0	-
20年	0.3	52.3	-	1.9
21年	1.0	51.9	-	2.6
22年	0.6	50.8	-	1.6
23年	0.3	50.9	-	2.5
24年	0.3	50.9	-	2.5
25年	0.8	50.0	-	2.8
総数	400人	228人	-	400人
うち女性	3人	114人	-	11人

資料：総務課町内会長名簿、福祉課民生・児童委員名簿より作成
保健推進員は平成19年度より廃止となり、現在は公募委員により活動

19-5 PTA連絡協議会会長(以下PTA会長)の女性比率

(平成25年4月1日現在)

	PTA会長 (総数)	うち女性の 数	女性比率 (%)	PTA副会長 (総数)	うち女性の数	女性比率(%)
小学校	25	0	0.0%	57	18	31.6%
中学校	10	1	10.0%	22	10	45.5%
幼稚園	3	0	0.0%	3	0	0.0%
計	38	1	2.6%	82	28	34.1%

資料：生涯学習課PTA連絡協議会名簿より作成

平成25年度 西尾市行政機構図

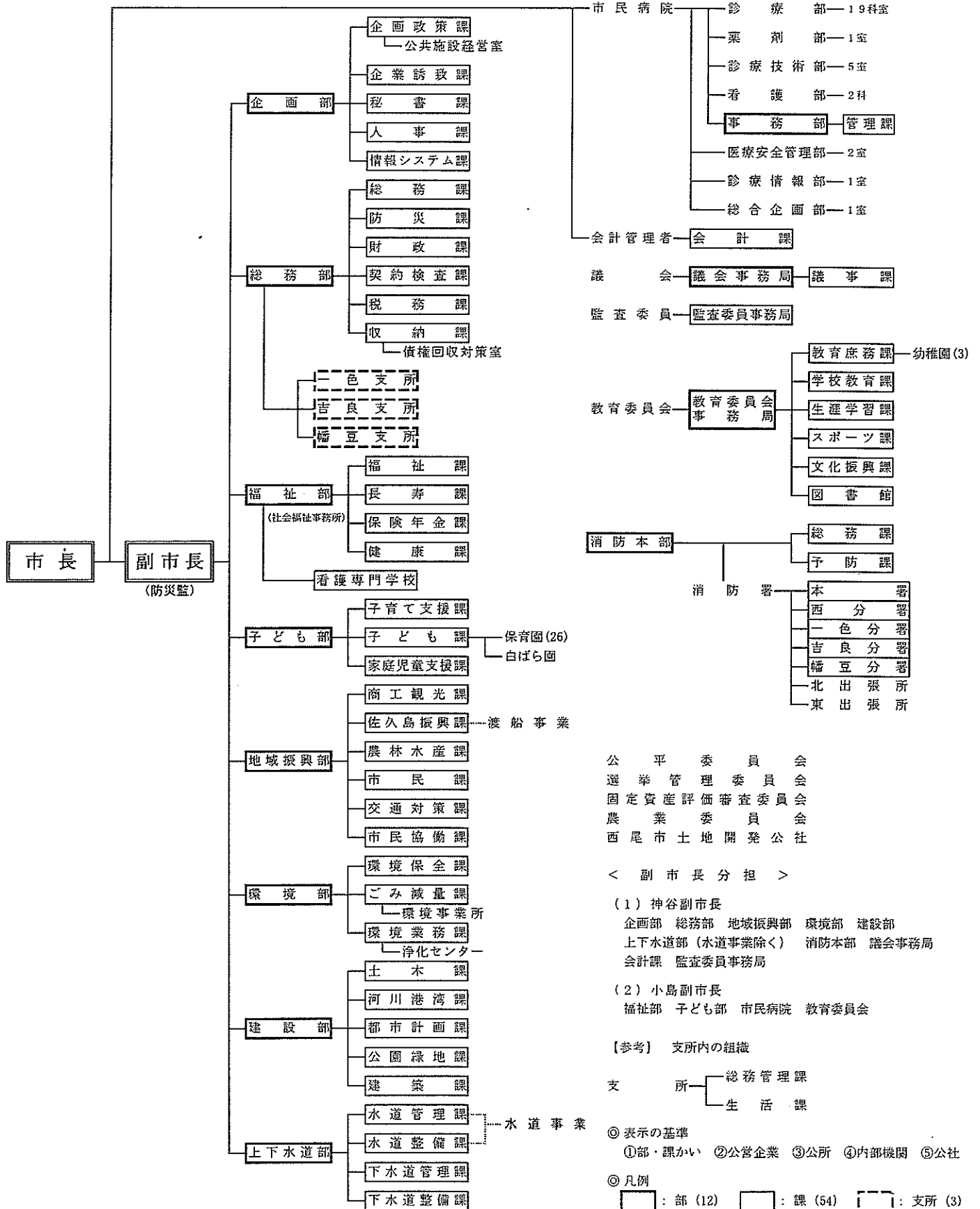

付録2. 県下各市の現勢

市区 (平成23年 4月1日現在)	面積1) km ²	世帯数 世帯	人口			人口密度 (1km ² あたり)	事業所		農業2)	
			総数 人	男 人	女 人		事業所数	従業者数 人	農業経営体	経営耕地 総面積 ha
名古屋	5,163.24	2,985,892	7,430,880	3,712,244	3,718,636	1,439	344,523	4,006,646	45,005	53,282
千種区	326.43	1,036,238	2,268,309	1,117,122	1,151,187	6,949	132,199	1,533,964	1,152	734
東区	18.23	81,827	161,600	78,567	83,033	8,865	8,156	80,729	2	X
北区	7.70	39,564	74,515	35,400	39,115	9,677	6,624	95,127	1	X
西区	17.55	74,927	164,251	79,593	84,658	9,359	8,311	72,339	25	12
中村区	17.89	67,294	145,193	71,940	73,253	8,116	9,809	92,916	24	8
中区	16.31	69,721	136,096	68,471	67,625	8,344	12,714	192,016	13	6
昭和区	9.38	51,756	79,984	38,738	41,246	8,527	21,999	331,184	-	-
瑞穂区	10.94	53,815	104,911	51,857	53,054	9,590	5,911	58,231	1	X
熱田区	11.23	48,312	105,275	50,915	54,360	9,374	5,022	52,726	7	3
熱田区	8.13	30,463	64,893	32,073	32,820	7,982	4,793	62,299	2	X
中川区	32.03	93,984	221,065	109,370	111,695	6,902	9,814	90,811	253	152
港区	45.69	59,532	147,342	73,730	73,612	3,225	6,747	102,012	424	295
南区	18.46	61,922	139,623	70,618	69,005	7,564	7,096	70,055	17	8
守山区	33.99	68,419	169,721	83,645	86,076	4,993	6,123	55,787	55	34
緑区	37.84	90,482	233,606	115,215	118,391	6,174	7,071	66,904	197	134
名東区	19.44	72,801	161,612	77,877	83,735	8,313	6,246	58,533	22	15
名東区	21.62	71,419	158,622	79,113	79,509	7,337	5,763	52,295	109	62
豊橋市	261.35	143,092	375,439	187,633	187,806	1,437	17,230	177,310	4,084	5,858
岡崎市	387.24	141,314	374,797	188,983	185,514	968	15,540	171,288	2,075	2,345
一宮市	113.91	138,506	379,171	184,411	194,760	3,329	16,976	142,488	1,719	1,569
瀬戸市	111.61	50,774	131,593	64,737	66,856	1,179	5,581	50,840	134	91
半田市	47.24	45,473	118,131	59,068	59,063	2,501	5,268	59,882	362	480
春日井市	92.71	121,810	307,004	153,254	153,750	3,311	11,653	127,283	557	302
豊川市	160.79	65,822	181,394	89,983	91,411	1,128	7,787	83,676	2,592	2,306
津島市	25.08	23,744	64,725	31,524	33,201	2,581	3,187	28,528	618	706
碧南市	35.86	25,727	71,704	36,563	35,141	2,000	3,518	38,726	656	809
刈谷市	50.45	60,007	146,862	77,191	69,671	2,911	5,737	116,206	794	964
豊田市	918.47	164,544	421,636	221,014	200,622	459	14,831	257,959	3,380	3,968
安城市	86.01	68,436	180,437	92,294	88,143	2,098	7,046	103,752	1,471	3,372
西尾市	160.34	56,026	166,221	83,444	82,777	1,037	7,997	81,860	2,159	3,688
蒲郡市	56.81	29,318	81,610	40,266	41,344	1,437	4,386	37,851	776	635
犬山市	74.97	27,849	75,137	37,420	37,717	1,002	2,851	35,422	659	490
常滑市	55.63	21,565	55,733	27,356	28,377	1,002	2,678	35,596	471	714
江南市	30.17	36,449	99,633	48,715	50,918	3,302	3,989	33,834	187	136
小牧市	62.82	56,731	147,115	74,086	73,029	2,342	6,992	106,580	502	423
稲沢市	79.30	48,546	136,615	67,529	69,086	1,723	5,327	64,395	2,105	2,307
新城市	499.00	16,494	48,847	24,039	24,808	98	2,523	22,757	1,831	1,674
東海市	43.36	44,395	109,964	57,550	52,414	2,536	4,271	59,937	678	752
大府市	33.68	34,463	86,714	44,424	42,290	2,575	3,274	45,945	435	489
知多市	45.76	31,661	84,426	42,316	42,110	1,845	2,260	22,701	599	557
知立市	16.34	28,929	69,657	36,357	33,300	4,263	2,405	24,724	286	387
尾張旭市	21.03	31,503	81,461	39,819	41,642	3,874	2,940	28,705	59	40
高浜市	13.00	16,653	44,818	23,106	21,712	3,448	1,633	20,296	140	153
岩倉市	10.49	19,013	46,819	23,292	23,527	4,463	1,819	17,125	205	148
豊明市	23.18	27,218	69,516	34,946	34,570	2,999	2,481	26,555	383	313
日進市	34.90	34,682	86,891	43,407	43,484	2,490	2,459	31,280	420	274
田原市	188.81	21,323	63,410	32,182	31,228	336	2,813	33,221	3,779	5,443
愛西市	66.63	21,001	64,362	31,335	33,027	966	2,518	20,191	1,868	2,282
清須市	17.32	25,597	65,761	32,899	32,862	3,797	2,934	33,351	302	149
名古屋	18.37	32,555	82,497	41,311	41,186	4,491	3,568	34,707	496	274
弥富市	48.18	15,464	43,464	21,607	21,857	902	2,376	22,548	1,195	1,681
みよし市	32.11	21,585	61,073	32,818	28,255	1,902	1,974	35,678	470	554
あま市	27.59	31,830	86,671	42,918	43,753	3,141	3,313	28,620	1,014	759
長久手市	21.54	22,897	53,807	26,896	26,911	2,498	1,724	24,328	128	108

注) 1) a) 名古屋港口埋立地(通称「ボートアイランド」、1.14km²)は、行政面積に含まれていない。

2) 事業内容等が不詳の事業所を除く。

3) 普通会計は、一般会計と公営事業会計以外の特別会計を総括して一つの会計として表したものです。

※印は、6月議会において編成された6月補正後現計予算です。

